

ΠΑΝΕΠΙΣΤΗΜΙΟ ΠΕΛΟΠΟΝΝΗΣΟΥ
ΤΜΗΜΑ ΙΣΤΟΡΙΑΣ-ΑΡΧΑΙΟΛΟΓΙΑΣ ΚΑΙ
ΔΙΑΧΕΙΡΙΣΗΣ ΠΟΛΙΤΙΣΜΙΚΩΝ ΑΓΑΘΩΝ



Τερψιχόρη Εμμανουήλ

Ιστορική Τοπογραφία της Βυζαντινής Μεγαρίδος (10ος-12ος αιώνας)

Διδακτορική Διατριβή

Επιβλέπουσα καθηγήτρια: Β. Πέννα, Αναπληρώτρια Καθηγήτρια
Μέλη τριμελούς επιτροπής: Σ. Καλοπίση-Βέρτη, Ομότιμη Καθηγήτρια
Μ. Ξανθοπούλου, Επίκουρος Καθηγήτρια

Καλαμάτα 2017

ΠΕΡΙΕΧΟΜΕΝΑ	ΣΕΛΙΔΕΣ
Πρόλογος	3
Εισαγωγή	4-5
Δομή	5-6
Κεφάλαιο 1. Ιστορικό πλαίσιο	
1.1. Μελέτη της μεσοβυζαντινής Μεγαρίδος: Επισκόπηση της έρευνας	7-16
1.2. Η Μεγαρίδα στο σταυροδρόμι των ιστορικών γεγονότων (10ος-12ος αιώνας)	17-26
1.3. Διοικητική και εκκλησιαστική οργάνωση της μεσοβυζαντινής Μεγαρίδος	27-34
1.4. Η <i>Επίσκεψις</i> Μεγάρων	35-40
1.5. Πτυχές της κοινωνίας και της οικονομίας της μεσοβυζαντινής Μεγαρίδας: οι γραπτές πηγές, ο βίος του οσίου Μελετίου	41-48
1.6. Προσωπογραφία. Η σημασία των προσωπικοτήτων που αναφέρονται στο βίο του οσίου Μελετίου	49-76
Κεφάλαιο 2. Τοπογραφία μεσοβυζαντινής Μεγαρίδας	
2.1. Χερσαίοι δρόμοι και θαλάσσιες επικοινωνίες	77-83
2.2. Τα μνημεία της Μεγαρίδος: θέσεις και γεωγραφική κατανομή	84-122
Κεφάλαιο 3. Η αρχαιολογική ανασκαφή στον Ελαιώνα Μεγάρων	
3.1. Η μελέτη της μεσοβυζαντινής κεραμικής από την ανασκαφή στον Ελαιώνα Μεγάρων	123-125
3.2. Περιγραφή της κεραμικής ύλης	125-126
3.2α. Τα είδη των πηλών	126-135
3.3.1. Αβαφής κεραμική	135-146
3.3.2α. Εφυσλωμένη κεραμική χωρίς επίχρισμα (Plain Glazed Ware. Plain Glazed Unslipped Red Ware)	147-151
3.3.2β. Μονόχρωμη εφυσλωμένη κεραμική (Slip Background. Plain Glazed Ware ή Monochrome Glazed Ware)	151-160
3.3.3α. Κεραμική γραπτή δι' επιχρίσματος (Slip Painted Ware)	161-179
3.3.3β. Εφυσλωμένη γραπτή κεραμική με πράσινο και καστανό χρώμα (Green and brown painted ware)	180-206
3.3.4α. Εφυσλωμένη λεπτεγχάρακτη κεραμική (Fine Sgraffito Ware)	207-223
3.3.4β. Εφυσλωμένη γραπτή λεπτεγχάρακτη κεραμική (Painted Fine Sgraffito Ware)	224-234
3.3.4γ. Εφυσλωμένη αδρεγχάρακτη κεραμική (Incised Sgraffito Ware)	235-260
3.3.4δ. Εφυσλωμένη κεραμική «αιγαιακού χώρου» (Aegean Ware)	261-268
3.3.5. Ενδεικτική κεραμική 13ου-14ου αιώνα	269-288
3.3.6. Συμπεράσματα	289-291
Χάρτες	292-295
Βιβλιογραφία	296-323

ΠΡΟΛΟΓΟΣ

Αφορμή για την πραγματοποίηση της παρούσας διατριβής υπήρξε η παραχώρηση άδειας για τη μελέτη της κεραμικής από την ανασκαφή στη θέση Ελαιώνας των Μεγάρων, η οποία πραγματοποιήθηκε υπό την επίβλεψη της 1ης Εφορείας Βυζαντινών Αρχαιοτήτων το 2007. Εκ βάθους καρδιάς εκφράζω την ευγνωμοσύνη μου στην επίτιμη Έφορο Αρχαιοτήτων κα Χαρίκλεια Κοιλάκου, η οποία μου εμπιστεύτηκε το υλικό, όπως επίσης ευχαριστίες οφείλονται και στην επιμελήτρια Αρχαιοτήτων κα Κατερίνα Παντελίδου, η οποία ήταν η υπεύθυνη για τη συγκεκριμένη ανασκαφή. Θερμά, ακόμη, ευχαριστώ την μετέπειτα Προϊσταμένη της 1ης Ε.Β.Α., κα Βάσω Παπαγεωργίου, η οποία μου παρείχε κάθε αναγκαία διευκόλυνση για τη μελέτη της κεραμικής στα εργαστήρια της Εφορείας. Εγκάρδιες ευχαριστίες οφείλονται στη γραφίστρια κα Μένη Μπιντέρη, η οποία ανέλαβε τη σχεδίαση των αγγείων και των χαρτών, ενώ τις ευχαριστίες μου οφείλω να εκφράσω και στη συντηρήτρια Αρχαιοτήτων κα Ιωάννα Ζερβάκη, η οποία συμμετείχε στη διαλογή του υλικού κατά τα πρώτα βήματα αυτής της μελέτης. Ακόμη, θερμά ευχαριστώ τους εκλεκτούς συναδέλφους και φίλους π. Βασίλειο Κορώση και δρ. Ελισάβετ Τζαβέλα, οι οποίοι με μεγάλη προθυμία μοιράστηκαν μαζί μου τα συμπεράσματά τους από τη δική τους έρευνα στην περιοχή της Μεγαρίδας. Ιδιαίτερη θέση στις ευχαριστίες κρατάω για τις καθηγήτριές μου, χωρίς τις οποίες τίποτα δεν θα ήταν εφικτό. Ευχαριστώ από καρδιάς την κα Πέννα για τη συνετή καθοδήγησή της και τις πολύτιμες συμβουλές της, την κα Καλοπίση για την άμεση ανταπόκρισή της σε κάθε κάλεσμα μου και την πρόθυμη από μέρους της παροχή κάθε βοήθειας και την κα Ξανθοπούλου για τη συνεχή παρουσία της σε όλη τη διάρκεια της μελέτης της κεραμικής και την καταλυτική υποστήριξή της. Τέλος, ως ελάχιστη ένδειξη ευγνωμοσύνης η παρούσα διατριβή αφιερώνεται στους Κωνσταντίνο και Χριστίνα Εμμανουήλ και στους Ελευθέριο, Μαρία και Τερψιχόρη Νικολοζάκη, τα μέλη της οικογένειάς μου, καθώς η εκπόνηση και ολοκλήρωση της παρούσας εργασίας κατορθώθηκαν χάρη στην απροϋπόθετη συμπαράσταση και την αμέριστη κατανόηση τους.

ΕΙΣΑΓΩΓΗ

Η περιοχή της Μεγαρίδος κατά τους βυζαντινούς χρόνους έχει πολύ περιορισμένα μελετηθεί, καθώς επίκεντρο έρευνας αποτελούν κυρίως τα γειτονικά διοικητικά και οικονομικά κέντρα της Κορίνθου και της Θήβας. Όπως φαίνεται από την επισκόπηση της έρευνας, η οποία πραγματοποιείται στην αρχή της παρούσας εργασίας, αντικείμενο μελέτης υπήρξαν κυρίως τα ιστάμενα μνημεία της περιοχής αφήνοντας στο περιθώριο άλλες πτυχές της ιστορίας και της καθημερινής ζωής στην περιοχή. Μέσα σε αυτό το πλαίσιο γίνεται προσπάθεια μετά από τη μελέτη των πηγών και σε συνδυασμό με τα στοιχεία που προκύπτουν από την υπό εξέταση κεραμική να ιχνηλατηθεί το ιστορικό παρελθόν της της Μεγαρίδας και να ταυτιστούν τα γεγονότα, τα οποία έλαβαν χώρα σε αυτή κατά τη μεσοβυζαντινή περίοδο. Ομοίως, πέρα από τα ιστορικά γεγονότα, εξετάζεται και η διοικητική και εκκλησιαστική οργάνωση της περιοχής.

Από από την εξέταση αυτή προκύπτει το εξαιρετικά ενδιαφέρον θέμα της *επίσκεψης* Μεγάρων, το οποία ερευνάται ιδιαίτερα και αποκαλύπτει νέα δεδομένα για την οικονομία της περιοχής. Σημαντική πηγή για τη διερεύνηση του θέματος είναι ο βίος του οσίου Μελετίου, ο οποίος έστω και κρυπτογραφικά, προσφέρει σημαντικές πληροφορίες τόσο για ήσσονα θέματα, όπως αυτό της επίσκεψης, όσο και ελάσσονα, όπως ζητήματα του καθημερινού βίου στην επαρχία της Μεγαρίδας. Με βάση την ίδια πηγή πραγματοποιείται μία προσωπογραφία σχετικά με τις προσωπικότητες, με τις οποίες συναναστράφηκε ο όσιος Μελέτιος και από τις οποίες διαφαίνεται η οργάνωση της τοπικής κοινωνίας και η ανάπτυξη δεσμών μεταξύ επαρχίας και πρωτεύουσας.

Ξεχωριστά εξετάζεται η τοπογραφία της περιοχής, καθώς η κομβικής σημασίας θέση της Μεγαρίδας είχε απασχολήσει ήδη από τους βυζαντινούς χρόνους τους περιηγητές και τους ταξιδιώτες, ενώ αυτός ακριβώς ο κομβικός της χαρακτήρας υπήρξε σε κάποιες περιπτώσεις και η αιτία εμπλοκής της περιοχής σε πολεμικές περιπέτειες. Ταυτόχρονα μελετώνται τα μνημεία της περιοχής κυρίως από την άποψη της οικονομίας. Ο τρόπος κατασκευής τους, τα δομικά υλικά και ο γλυπτός διάκοσμος αποτελούν μαρτυρίες της κοινωνίας της εποχής και των αναζητήσεων των ανθρώπων.

Διεξοδικά μελετάται η κεραμική από την ανασκαφή στον Ελαιώνα Μεγάρων, από την οποία προκύπτουν πρωτότυπα και ενδιαφέρονται συμπεράσματα τόσο για την εξέλιξη της κεραμικής και την πιθανή λειτουργία τοπικού εργαστηρίου όσο και για την καθημερινή ζωή των ανθρώπων, όπως τις διατροφικές τους συνήθειες και τις καθημερινές τους εργασίες στην περιοχή.

Δομή εργασίας

Η παρούσα εργασία διαιρείται σε τρία μεγάλα κεφάλαια. Στο πρώτο κεφάλαιο με τίτλο «Ιστορικό πλαίσιο» εξετάζεται η ιστορική πορεία της Μεγαρίδας κυρίως κατά τη μεσοβυζαντινή περίοδο. Αφού προηγείται η επισκόπηση της έρευνας, ακολουθεί η διερεύνηση των ιστορικών γεγονότων, τα οποία έλαβαν χώρα στην περιοχή και γίνεται μία προσπάθεια σύνδεσής του με την αρχαιολογική μαρτυρία. Στη συνέχεια εκτίθενται στοιχεία σχετικά με τη διοικητική και εκκλησιαστική οργάνωση της περιοχής ενώ ιδιαίτερο βάρος δίνεται στην οικονομική οργάνωση της Μεγαρίδας με βάση κυρίως τις πηγές. Μέσα στο πλαίσιο αυτό ξεχωριστά αναπτύσσεται το θέμα της *έπισκέψεως* Μεγάρων, το οποίο δεν είχε προηγουμένως αναλυθεί επαρκώς από την έρευνα. Στο τέλος του κεφαλαίου αυτού παρουσιάζεται μία προσωπογραφία, η οποία και πάλι βασίζεται στις γραπτές πηγές και αποσκοπεί στη σκιαγράφηση της πορείας των προσωπικοτήτων, οι οποίες μέσω ενός αξιώματος έδρασαν στη Μεγαρίδα.

Στο δεύτερο κεφάλαιο με τίτλο «Τοπογραφία μεσοβυζαντινής Μεγαρίδας» εξετάζεται η σημασία της Μεγαρίδας από την άποψη της γεωγραφίας, καθώς αποτελεί ένα σημαντικό δίαυλο επικοινωνίας ανάμεσα στη Στερεά Ελλάδα και την Πελοπόννησο τόσο από την ξηρά όσο και από τη θάλασσα. Κατόπιν στο ίδιο κεφάλαιο γίνεται παρουσίαση των ναών της Μεγαρίδας κυρίως της μεσοβυζαντινής περιόδου ενώ ιδιαίτερη έμφαση δίνεται στη μονή του Οσίου Μελετίου και στα παραλαύρια αυτής, μέσα από τη μελέτη των οποίων ιχνηλατείται η αναβίωση του μοναχικού βίου στην περιοχή αλλά και η ανάπτυξη δεσμών της παρούσας μοναστικής κοινότητας με την αυτοκρατορική αυλή. Στο τέλος του κεφαλαίου αυτού προβάλλονται και σχολιάζονται οι πυρήνες κατοίκησης, οι οποίοι έχουν εντοπιστεί σε όλη την περιοχή της Μεγαρίδας.

Στο τρίτο κεφάλαιο με τίτλο «Η αρχαιολογική ανασκαφή στον Ελαιώνα Μεγάρων» μελετάται διεξοδικά η μεσοβυζαντινή κεραμική από την αρχαιολογική ανασκαφή στον Ελαιώνα Μεγάρων. Αρχικά εξετάζονται τα είδη των πηλών στο πλαίσιο της προσπάθειας να εντοπιστούν τοπικά εργαστήρια κεραμικής. Στη συνέχεια μελετάται ξεχωριστά η κάθε κατηγορία κεραμικής, η οποία απαντάται στο αρχαιολογικό υλικό, συνοδευόμενη από τους αντίστοιχους καταλόγους και πίνακες. Στο τέλος της εξέτασης της κάθε κατηγορίας γίνεται προσπάθεια ανίχνευσης των εργαστηρίων προέλευσης των οστράκων. Ακολουθεί η συνοπτική εξέταση της υστεροβυζαντινής κεραμικής, η οποία αποκαλύφθηκε από την ίδια ανασκαφή. Το κεφάλαιο τελειώνει με τα συμπεράσματα, τα οποία προκύπτουν από τη μελέτη αυτή και αφορούν στον υπολογισμό της διάρκειας κατοίκησης του οικισμού, στον οποίο βρέθηκε η κεραμική, στην ανίχνευση της οικονομικής κατάστασης αυτού, καθώς και στην ιχνηλάτηση του καθημερινού βίου και των διατροφικών συνηθειών της εποχής.

Κεφάλαιο 1

Ιστορικό πλαίσιο

1.1. Μελέτη της μεσοβυζαντινής Μεγαρίδος: Επισκόπηση της έρευνας

Η Μεγαρίδα έχει απασχολήσει την έρευνα πολύ λιγότερο απ' ό τι οι γειτονικές περιοχές της Αθήνα, της Θήβας και της Κορίνθου. Μια ολοκληρωμένη μελέτη για την πρωτοβυζαντινή Μεγαρίδα εκπονήθηκε προσφάτως και πρόκειται για την μεταπτυχιακή διατριβή του π. Β. Κορώση, στην οποία συγκεντρώνεται όλη η παλαιότερη σχετική βιβλιογραφία και στη διαφωτίζονται άγνωστες πτυχές της πρωτοβυζαντινής πόλης¹. Στη συνέχεια, με την πρωτοβυζαντινή Μεγαρίδα ασχολείται στη Διδακτορική της Διατριβή η Έλ. Τζαβέλα, στην οποία εξετάζει ζητήματα ιστορίας και τοπογραφίας της περιοχής εξαντλώντας τη γνωστή βιβλιογραφία². Τέλος, η πρωτοβυζαντινή Μεγαρίδα αποτελεί κομμάτι της έρευνας της Χρ. Κοντογεωργοπούλου, η οποία δημοσιεύεται σε μονογραφία το 2016 και μελετά την ιστορία, την τοπογραφία αλλά και τα μνημεία της περιοχής συγκεντρώνοντας τη σχετική βιβλιογραφία³.

Όσον αφορά στην περιοχή της Μεγαρίδος κατά τη μεσοβυζαντινή περίοδο, εκείνη έχει συστηματικά προσελκύσει το ενδιαφέρον των μελετητών κυρίως σε σχέση με τα ιστάμενα μεσοβυζαντινά μνημεία, τα οποία δεσπόζουν στην επικράτειά της. Πολυάριθμα είναι τα άρθρα και τα συγγράμματα, τα οποία είναι αφιερωμένα στα μνημεία αυτά, ενώ ταυτόχρονα υπάρχει πληθώρα δημοσιεύσεων, στις οποίες γίνεται αναφορά στα μεσοβυζαντινά μνημεία της Μεγαρίδος στο πλαίσιο συγκριτικής εξέτασης αντίστοιχων παραδειγμάτων από την ευρύτερη περιοχή της Στερεάς Ελλάδος. Εν αντιθέσει, λιγότερο γνωστή παραμένει η ιστορική εξέλιξη της περιοχής, καθώς η Μεγαρίς βρισκόταν πάντα επισκιασμένη από τα κορυφαία σημασίας διοικητικά και οικονομικά κέντρα των γειτονικών πόλεων της Θήβας, της Κορίνθου και της Αθήνας. Οι γνώσεις μας για τα ιστορικά γεγονότα που έλαβαν χώρα εντός των ορίων της παραμένουν ακόμα περιορισμένες, όπως επίσης φειδωλές είναι και οι

¹ ΚΟΡΩΣΗΣ 2011.

² ΤΖΑΒΕΛΛΑ 2013.

³ ΚΟΝΤΟΓΕΩΡΓΟΠΟΥΛΟΥ 2016.

πληροφορίες, τις οποίες διαθέτουμε για τους ρυθμούς εξέλιξης που ακολούθησε, όσον αφορά στην διοικητική και εκκλησιαστική της οργάνωση. Προχωρώντας σε επισκόπηση της μέχρι τώρα έρευνας θα ιχνηλατήσουμε το πεδίο εκείνο της έρευνας που εστίασε στην αρχαιολογία της μεσοβυζαντινής Μεγαρίδος ενώ στη συνέχεια θα παρακολουθήσουμε την επιστημονική ενασχόληση με την τοπογραφία και την ιστορία της περιοχής.

Αρχικά, η πρώτη φωτογραφία από γραπτό διάκοσμο βυζαντινού ναού της Μεγαρίδος δημοσιεύεται το 1902 από τον Γ. Λαμπάκη και προέρχεται από τον ναό του Χριστού στον Ελαιώνα Μεγάρων, για την χρονολόγηση του οποίου προτείνεται ο 12ος αιώνας⁴. Στη συνέχεια, τριάντα χρόνια αργότερα ο Η. Megaw ασχολείται με τον αρχιτεκτονικό τύπο και τη χρονολόγηση (περί το 1100) του καθολικού της μονής του οσίου Μελετίου στον Κιθαιρώνα. Η πρώτη, όμως, μεθοδική εξέταση των μεσοβυζαντινών αλλά και μεταγενέστερων μνημείων της Μεγαρίδος γίνεται από τον Αν. Ορλάνδο, ο οποίος στο διάστημα 1935- 1940 δημοσιεύει τις πρώτες του μελέτες που αφορούν στην αρχιτεκτονική, τη ζωγραφική και τις ανάγκες αναστήλωσης των μνημείων περίξ της πόλης⁵ αλλά και στις πιο απομακρυσμένες περιοχές της Μεγαρίδος⁶. Πρέπει να υπογραμμιστεί ότι σημείο αναφοράς για τη σύγχρονη έρευνα παραμένει η μελέτη του Ορλάνδου στο *Αρχείον των Βυζαντινών Μνημείων της Ελλάδος* (1939-1940), η οποία αφορά στο καθολικό της μονής του οσίου Μελετίου και τα παραλαύρια αυτής στο όρος του Κιθαιρώνα⁷. Ταυτόχρονα μαζί με τον Ορλάνδο στα 1935 γράφει και ο Ν. Καλογερόπουλος, ο οποίος κάνει μια ολοκληρωμένη μνεία στους ιστάμενους μεσοβυζαντινούς και υστεροβυζαντινούς ναούς της ευρύτερης περιοχής της πόλης των Μεγάρων συνδυάζοντάς την με μια σύντομη ιστορική αναδρομή της περιοχής από τον 4ο αιώνα μέχρι την Τουρκοκρατία⁸.

Στη συνέχεια, το 1950/51 δημοσιεύεται άρθρο του Δ. Πάλλα, στο οποίο μελετώντας ταφικά μνημεία αναφέρεται στη σαρκοφάγο του οσίου Μελετίου στην

⁴ ΛΑΜΠΑΚΗΣ 1902, 79, εικ. 150.

⁵ ΟΡΛΑΝΔΟΣ 1937, 194: αναφέρεται στην αρχιτεκτονική, την χρονολόγηση και στις εργασίες αναστήλωσης που έγιναν στον ναό του Χριστού στον κάμπο.

⁶ ΟΡΛΑΝΔΟΣ 1935α, 44, αρ. 27: αναφέρεται στον ναό του Σωτήρα στο Αλεποχώρι. ΟΡΛΑΝΔΟΣ 1935β, 161-178: εξετάζει τον ναό της Παναγίας στο Δερβενοσάλεσι. ΟΡΛΑΝΔΟΣ 1935γ, 414: αναφέρεται στο καθολικό της μονής του οσίου Μελετίου.

⁷ ΟΡΛΑΝΔΟΣ 1939-1940, 34-118.

⁸ ΚΑΛΟΓΕΡΟΠΟΥΛΟΣ 1935, 758-767.

ομώνυμη μονή⁹. Κατόπιν, το 1953 δημοσιεύεται η μονογραφία του Μ. Γκητάκου που αφορά στο ναό του Χριστού στον κάμπο των Μεγάρων, για τον οποίο προτείνεται η χρονολόγηση στον 12ο αιώνα¹⁰. Με τις τοιχογραφίες του ίδιου ναού ασχολείται το 1957 και ο Α. Ξυγγόπουλος, προτείνοντας την χρονολόγησή τους στον προχωρημένο 13ο αιώνα¹¹. Τη δεκαετία του '60 σε δυο μελέτες του G. Miles¹² γίνεται αναφορά σε μνημεία της Μεγαρίδος (Χριστός Μεγάρων¹³ και καθολικό της μονής του οσίου Μελετίου¹⁴) μέσα στο πλαίσιο εξέτασης ευρύτερου συνόλου μνημείων με κοινά χαρακτηριστικά. Κάτι αντίστοιχο παρατηρείται και σε άρθρο του Ν. Μουτσόπουλου το 1962¹⁵, όπου ασχολούμενος με τους σταυροειδείς εγγεγραμμένους ναούς αναφέρεται στο καθολικό του οσίου Μελετίου¹⁶. Ταυτόχρονα, οι ναοί της Μεγαρίδος προσείλκυαν επί σειρά ετών της ίδιας δεκαετίας το ενδιαφέρον του Π. Λαζαρίδη¹⁷, καθώς περίπου ταυτόχρονα και του Μ. Χατζηδάκη¹⁸, οι οποίοι εστίασαν στην καταγραφή των αναγκών των μνημείων και στην παρουσίαση των εργασιών που είχαν πραγματοποιηθεί έως τότε σε αυτά. Το 1969 οι Χ. Μπούρας, Α. Καλογεροπούλου και Ρ. Ανδρεάδη σε μονογραφία τους για τις εκκλησίες της Αττικής εξετάζουν τρία μνημεία των Μεγάρων (ναός αγίου Νικολάου στις Άκρες, ναός αγίου Αθανασίου και ναός αγίας Βαρβάρας) κάνοντας μια πληρέστερη αρχιτεκτονική περιγραφή τους¹⁹.

Κατόπιν, τη δεκαετία του '70 η Μεγαρίδα παρουσιάζεται σε περισσότερες μελέτες της βυζαντινής αρχαιολογίας. Αρχικά, το 1973 ο Λαζαρίδης γράφοντας στο αρχαιολογικό δελτίο αναφέρεται διεξοδικά στις εργασίες συντήρησης και αποκατάστασης, οι οποίες που πραγματοποιήθηκαν στο καθολικό της μονής του οσίου Μελετίου αποκαλύπτοντας νέα δεδομένα για την αρχιτεκτονική και τις τοιχογραφίες του μνημείου και τονίζοντας την εύρεση σπαραγμάτων από τον αρχικό

⁹ ΠΑΛΛΑΣ 1950-1951, 172.

¹⁰ ΓΚΗΤΑΚΟΣ 1953.

¹¹ ΞΥΓΓΟΠΟΥΛΟΣ 1957, 38, 43: χρονολογεί τις τοιχογραφίες του ναού στα τέλη του 13ου αιώνα και συγκεκριμένα περί τα 1289 παραλληλίζοντάς τις με εκείνες στην Όμορφη εκκλησία Αιγίνης.

¹² MILES 1964, 281-287. MILES 1964α, 1-32.

¹³ MILES 1964, 287: αναφέρεται στα γραπτά κουφικά και χρονολογεί τη ζωγραφική στον 12ο αιώνα. MILES 1964α, 28: χρονολογεί όλο το μνημείο στον 12ο αιώνα.

¹⁴ MILES 1964α, 28: αποδέχεται τη χρονολόγηση του ναού που δίνει ο Ορλάνδος, δηλαδή στα τέλη περίπου του 11ου αιώνα.

¹⁵ MUTSOPULOS 1962, 274-291.

¹⁶ MUTSOPULOS 1962, 279: τον κατατάσσει στους σύνθετους τετρακίονιους.

¹⁷ ΛΑΖΑΡΙΔΗΣ 1961-1962, 50-52: Χριστός στον Ελαιώνα. ΛΑΖΑΡΙΔΗΣ 1965, 140-142. ΛΑΖΑΡΙΔΗΣ 1966, 118: Χριστός και άγιος Αθανάσιος στον Κάμπο.

¹⁸ ΧΑΤΖΗΔΑΚΗΣ 1966, 20.

¹⁹ ΜΠΟΥΡΑΣ, ΚΑΛΟΓΕΡΟΠΟΥΛΟΥ, ΑΝΔΡΕΑΔΗ 1969, 293-295, 303-305, εικ. 280-295.

διάκοσμο της λιτής του 12ου αιώνα²⁰. Αυτά τα νέα δεδομένα συμπληρώνονται το 1975 μετά την έκδοση της μονογραφίας της Ελ. Δεληγιάννη-Δωρή με αντικείμενο μελέτης τις τοιχογραφίες της λιτής του καθολικού της μονής του οσίου Μελετίου, οι οποίες βέβαια στην πλειονότητά τους χρονολογούνται στη μεταβυζαντινή περίοδο²¹.

Ταυτόχρονα, ο γλυπτός διάκοσμος της ίδιας μονής απασχόλησε το 1976 τον Α. Grabar σε σύγγραμμά του για τη βυζαντινή γλυπτική²², ενώ η ίδια η μονή περιλαμβάνεται σε κατάλογο του Σ. Κοκκίνη για τα μοναστήρια της Ελλάδος²³. Το ίδιο έτος σε ανακοίνωση της L. Handermann-Misguish γίνεται αναφορά στον γραπτό διάκοσμο του τρούλλου του αγίου Ιεροθέου και σ' εκείνον του ναού του Χριστού στον Ελαιώνα, τους οποίους και χρονολογεί στο β' μισό του 12ου αιώνα²⁴. Συγχρόνως, κατάλογος με τα μνημεία της Μεγαρίδας περιλαμβάνεται στον πρώτο τόμο της *Tabula Imperii Byzantini* των J. Koder και F. Hild, στο πλαίσιο του υποδειγματικού τους έργου για την ιχνηλάτηση της ιστορίας και τοπογραφίας Ελλάδος και Θεσσαλίας²⁵.

Ένα χρόνο αργότερα ο Χ. Μπούρας σε άρθρο του για τους οκταγωνικούς ναούς εξετάζει λεπτομερώς από την άποψη της αρχιτεκτονικής τον ναό της Ζωοδόχου Πηγής στο Δερβενοσάλεσι²⁶. Το 1978 εκδίδεται η μονογραφία της Ντ. Μουρίκη για τις τοιχογραφίες του υστεροβυζαντινού ναού του Σωτήρα στο Αλεποχώρι²⁷, ενώ την ίδια χρονιά δημοσιεύεται άρθρο της για τον γραπτό διάκοσμο (12ου αιώνα) του τρούλλου του καθολικού της μονής του αγίου Ιεροθέου²⁸. Την επομένη χρονιά εκδίδεται ο πρώτος ιστορικός και αρχαιολογικός οδηγός των Μεγάρων από την Φ. Καρίνου-Κολοβού, στον οποίο περιλαμβάνονται τα περισσότερα εκκλησιαστικά μνημεία της πόλης και της ευρύτερης περιοχής, ενώ ταυτόχρονα γίνεται μια σύντομη ιστορική αναδρομή από τους προϊστορικούς μέχρι τους βυζαντινούς χρόνους²⁹.

Την δεκαετία του '80 συνεχίζεται αμείωτο το ενδιαφέρον των ερευνητών για τα μνημεία της Μεγαρίδας και είναι σημαντικό ότι το 1980 εκδίδεται το σύγγραμμα της Α. Μπούρα για τον γλυπτό διάκοσμο του ναού της Παναγίας του οσίου Λουκά, στο

²⁰ ΛΑΖΑΡΙΔΗΣ 1973, 71-75.

²¹ DELIYANNI-DORIS 1975.

²² GRABAR 1976, 11, 65, 97, 102-103.

²³ ΚΟΚΚΙΝΗΣ 1976, 139.

²⁴ HANDERMANN- MISGUICH 1976, 280.

²⁵ KODER, HILD 1976, 120, 216-218, 230-231.

²⁶ BOURAS 1977-1979, 22-25.

²⁷ ΜΟΥΡΙΚΗ 1978.

²⁸ ΜΟΥΡΙΚΗ 1978α, 115-142.

²⁹ ΚΑΡΙΝΟΥ-ΚΟΛΟΒΟΥ 1979.

οποίο γίνεται και εξέταση των γλυπτών της μονής του οσίου Μελετίου σε συνάρτηση με αντίστοιχα παραδείγματα άλλων ελλαδικών ναών, ενώ παράλληλα προτείνεται και τεκμηριωμένη χρονολόγησή τους (12ος αιώνας)³⁰. Την ίδια χρονιά παρουσιάζεται από τον Μ. Χατζηδάκη ο διάκοσμος του τρούλλου του αγίου Ιεροθέου στον Θ΄ τόμο της Ιστορίας του Ελληνικού Έθνους στην ενότητα για τη μεσοβυζαντινή τέχνη³¹.

Στη συνέχεια, τον επόμενο χρόνο δημοσιεύεται άρθρο του Δ. Ζιρώ, το οποίο επικεντρώνεται από την άποψη της αρχιτεκτονικής σ' έναν άγνωστο μέχρι τότε ναό για την έρευνα, τον ναό της αγίας Παρασκευής στη θέση Πουρνάρι της Οινόης³². Ο ίδιος ναός απασχόλησε πέντε χρόνια αργότερα και την Αικ. Παντελίδου, η οποία πρότεινε μια κάπως πρωιμότερη χρονολόγησή του³³. Εν τω μεταξύ το 1982 η Κ. Skawran στην μονογραφία της για τις μεσοβυζαντινές τοιχογραφίες ναών της Ελλάδας επιλέγει από την περιοχή της Μεγαρίδας να ασχοληθεί με τον γραπτό διάκοσμο στον τρούλλο του αγίου Ιεροθέου και με εκείνον στον ναό του Χριστού στον Ελαιώνα³⁴. Οι ανάγκες αναστήλωσης του τελευταίου ναού απασχόλησαν την ίδια χρονιά την Ελ. Μανωλέσου³⁵, καθώς και την επομένη χρονιά την Αικ. Παντελίδου³⁶, η οποία σε κείμενό της στο *Αρχαιολογικό Δελτίο* περιγράφει τις εργασίες που πραγματοποιήθηκαν στον ναό. Ταυτόχρονα, ο Ν. Δεληνικόλας ασχολείται με τις ανάγκες του ναού του αγίου Νικολάου στα Αιγόσθενα Μεγαρίδος, ο οποίος ανήκει στον τύπο της βασιλικής με τρούλλο και σώζει υστεροβυζαντινή φάση³⁷. Στο πλαίσιο των αναστηλωτικών εργασιών η Αικ. Παντελίδου αναφέρεται το 1984 στις επεμβάσεις, οι οποίες έγιναν στον ναό του αγίου Αθανασίου μετά από ζημιές εξ αιτίας σεισμού³⁸. Πολύ διαφωτιστικό, επίσης, είναι κείμενο της ίδιας αρχαιολόγου στο *Αρχαιολογικό Δελτίο* του 1988, στο οποίο αναφέρει ότι μετά την πραγματοποίηση εργασιών στον ναό της αγίας Βαρβάρας στον Ελαιώνα ήρθαν στο φως καινούρια στοιχεία, τα οποία επιβάλλουν την αναχρονολόγηση του μνημείου και την ένταξη του στην υστεροβυζαντινή περίοδο³⁹. Την ίδια χρονιά, ακόμη, εκδίδεται

³⁰ ΜΠΟΥΡΑ 1980, 16, 22, 26, 33, 54-55, 114.

³¹ ΧΑΤΖΗΔΑΚΗΣ 1980, 408.

³² ΖΙΡΩ 1981, 86-90.

³³ ΠΑΝΤΕΛΙΔΟΥ-ΑΛΕΞΙΑΔΟΥ 1986, 25: χρονολογεί το μνημείο στα τέλη του 11ου-αρχές του 12ου αιώνα.

³⁴ SKAWRAN 1982, 16, 19, 25-29, 34-36, 40-46, 53, 85-89, 90-96, 100, 111.

³⁵ ΜΑΝΩΛΕΣΟΥ 1982, 70.

³⁶ ΠΑΝΤΕΛΙΔΟΥ-ΑΛΕΞΙΑΔΟΥ 1983, 66.

³⁷ ΔΕΛΗΝΙΚΟΛΑΣ 1983, 66-67.

³⁸ ΠΑΝΤΕΛΙΔΟΥ-ΑΛΕΞΙΑΔΟΥ 1984, 60.

³⁹ ΠΑΝΤΕΛΙΔΟΥ-ΑΛΕΞΙΑΔΟΥ 1988, 82-83.

το σύγγραμμα του Θ. Παζαρά, στο οποίο μελετώντας τις ανάγλυφες σαρκοφάγους εξετάζει εκείνη του οσίου Μελετίου στην ομώνυμη μονή⁴⁰, καθώς και μια δεύτερη στο νότιο παρεκκλήσιο της Μονής Ζωοδόχου Πηγής στο Δερβενοσάλεσι⁴¹.

Ακολουθεί το 1990 το σύγγραμμα του Γ. Δημητροκάλλη, στο οποίο γίνεται αναφορά σε δυο μνημεία που είχε πρωτοδημοσιεύσει ο Ορλάνδος, το ευκτήριο του Σωτήρος και το παραλαύριο της Παναγίας⁴². Την ίδια χρονιά δημοσιεύονται και τα αποτελέσματα της επιφανειακής έρευνας των Μ. Munn και Μ. L. Zimmerman-Munn σε περιοχές πέριξ της μονής του οσίου Μελετίου (σημ. Σκούρτα), όπου αποκαλύφθηκαν κατάλοιπα οικισμών, η ανάπτυξη των οποίων βρισκόταν σε συνάρτηση με τη μονή του οσίου Μελετίου⁴³. Ακολουθεί τρία χρόνια αργότερα το άρθρο του Χ. Μπούρα για το καθολικό της Ζωοδόχου Πηγής στο Δερβενοσάλεσι, στο οποίο εκτός από τα νέα στοιχεία που δίνει για την αρχική μορφή του ναού, κάνει και αξιοσημείωτες παρατηρήσεις για την λειτουργία λατομείου στην περιοχή, από το οποίο προμηθεύονταν υλικό τουλάχιστον κατά τον 11ο και 12ο αιώνα⁴⁴.

Εν συνεχεία, σε άρθρο της η C. Vanderheyde το 1994 επικεντρώνεται στην εξέταση των γλυπτών της μονής του οσίου Μελετίου οδηγούμενη σε νέα συμπεράσματα σχετικά με την πρωτοποριακή τεχνοτροπία τους και υποστηρίζοντας την χρονολόγησή τους στον πρώιμο 12ο αιώνα⁴⁵. Την επόμενη χρονιά, ο Σ. Βογιατζής εξετάζοντας σε άρθρο του την αρχιτεκτονική και τη γλυπτική της μονής Σαγματά κάνει παραλληλισμούς με αντίστοιχα παραδείγματα της μονής του οσίου Μελετίου χρονολογώντας τα στον όψιμο 12ο αιώνα⁴⁶. Κατόπιν, το 1996 ο Μ. Küpper ασχολούμενος με τη γένεση και την εξέλιξη των σταυρεπίστεγων ναών αναφέρεται στον ναό του αγίου Γεωργίου «Καρδατά»⁴⁷, όπως αντίστοιχα κάνει το 2000 ο Μ. Δωρής σε σχετική μελέτη για τον ίδιο αρχιτεκτονικό τύπο⁴⁸. Εν τω μεταξύ το 1998 εκδίδεται το λεύκωμα *Μεγαρέων Ψυχής Καταφύγια* με φωτογραφίες και συνοπτικά

⁴⁰ ΠΑΖΑΡΑΣ 1988, 45, 72, 77-81, 137-138, 158, 161, 164.

⁴¹ ΠΑΖΑΡΑΣ 1988, 45, 71, 73, 82, 134, 158.

⁴² ΔΗΜΗΤΡΟΚΑΛΛΗΣ 1990, 184.

⁴³ MUNN, ZIMMERMAN-MUNN 1990, 33-40.

⁴⁴ ΜΠΟΥΡΑΣ 1993-1994, 25-36.

⁴⁵ VANDERHEYDE 1994, 391-407.

⁴⁶ ΒΟΓΙΑΤΖΗΣ 1995, 49-70 και ιδ. 63, 66.

⁴⁷ KÜPPER 1996, πίν. 3b.

⁴⁸ ΔΩΡΗΣ 2000, 5, 9, σχ. Στ. 1.2.1.

κείμενα για τους ναούς και τα εξωκλήσια της περιοχής, τα οποία χρονολογούνται από τη μεσοβυζαντινή περίοδο μέχρι τη μεταβυζαντινή εποχή⁴⁹.

Κατόπιν, το 2002 δημοσιεύεται το σύγγραμμα των Χ. Μπούρα και Λ. Μπούρα για την ελλαδική ναοδομία του 12ου αιώνα, στο οποίο εξετάζονται διεξοδικά όλοι οι ναοί της Μεγαρίδος που χρονολογούνται τον 12ο αιώνα, ενώ ταυτόχρονα παρατίθεται συγκεντρωμένα εξαντλητική βιβλιογραφία για τον καθέναν ξεχωριστά⁵⁰. Την επόμενη χρονιά παρουσιάζονται από τους S. Gerstel και M. Munn τα αποτελέσματα των συστηματικών ανασκαφών, οι οποίες είχαν διεξαχθεί στη θέση Πάνακτο κοντά στον ναό του οσίου Μελετίου. Εκεί πέρα από τα κατάλοιπα του υστεροβυζαντινού οικισμού εντοπίστηκαν και λείψανα κατοίκησης του 12ου αιώνα, ο οποίος βρισκόταν σε άμεση επικοινωνία με την μονή, όσον αφορά στην οικονομία αλλά και την καλλιτεχνική παραγωγή⁵¹. Τέσσερα χρόνια αργότερα ακολουθεί η έκδοση του συγγράμματος της Ι. Στουφή-Πουλημένου σχετικά με τη ναοδομία της περιοχής του Ελαιώνα Μεγάρων, στο οποίο αφού μελετάει διεξοδικά την αρχιτεκτονική και τη ζωγραφική των μνημείων προτείνει σε πολλές περιπτώσεις νέες χρονολογήσεις και καινούρια συμπεράσματα⁵². Το 2009 σε τόμο που δημοσιεύει ο δήμος Μεγάρων αναδεικνύοντας τα έργα που πραγματοποιήθηκαν στην πόλη, περιλαμβάνεται και περιληπτική έκθεση της ανασκαφικής έρευνας και λοιπών εργασιών, που πραγματοποιήθηκαν από την 1η Ε.Β.Α. στο παρεκκλήσιο του αγίου Ιωάννου του Χορευταρά αποκαλύπτοντας πληροφορίες για την μακρόχρονη ιστορία και χρήση του μνημείου⁵³.

Κατόπιν, ο Στ. Μουζάκης συμβάλλει στην αποκατάσταση της ταυτότητας της μονής Μυρρινίου, η οποία υπήρξε μέχρι τότε παρεξηγημένη από την έρευνα. Μετά τη δημοσίευση του άρθρου του το 2009/10 αποδεικνύεται ότι κατά τον 12ο αιώνα πέρα

⁴⁹ *Μεγαρέων Ψυχής Καταφύγια*, Μέγαρα 1998.

⁵⁰ ΜΠΟΥΡΑΣ, ΜΠΟΥΡΑ 2002, 117-119, 227-240.

⁵¹ GERSTEL, MUNN κ.ά. 2003, 147-234.

⁵² ΣΤΟΥΦΗ-ΠΟΥΛΗΜΕΝΟΥ 2007. Σημειώνεται ότι η συγκεκριμένη ερευνητρια είχε ασχοληθεί και παλαιότερα με μνημεία της Μεγαρίδος, τα οποία παρουσιάζονται τώρα ολοκληρωμένα. Συγκεκριμένα, έχουν προηγηθεί δυο ανακοινώσεις και ένα άρθρο: ΣΤΟΥΦΗ-ΠΟΥΛΗΜΕΝΟΥ Ι., «Ο ναός του Αγίου Αθανασίου στον κάμπο των Μεγάρων», *ΔΧΑΕ ΚΣΤ'*(2005), 73-84. Η ίδια, «Ο ναός του Αγίου Γεωργίου στον κάμπο των Μεγάρων» *Εικοστό τέταρτο Συμπόσιο Βυζαντινής και Μεταβυζαντινής Αρχαιολογίας και Τέχνης*, Πρόγραμμα και Περιλήψεις ανακοινώσεων, Αθήνα 2004, 90. Η ίδια, «Οι ναοί του Αγίου Γεωργίου και Αγίου Δημητρίου Καρδατά Μεγάρων», *Εικοστό πέμπτο Συμπόσιο Βυζαντινής και Μεταβυζαντινής Αρχαιολογίας και Τέχνης*, Πρόγραμμα και Περιλήψεις ανακοινώσεων, Αθήνα 2005, 126.

⁵³ ΣΥΡΚΟΣ 2009, 367-370, εγγρ. 127.

των γνωστών μονών λειτουργούσε και μια ακόμη στη θέση Μυρρίνη Μεγαρίδος⁵⁴. Στη συνέχεια, το 2010 στο σύγγραμμα του Sl. Čurčić για την αρχιτεκτονική των Βαλκανίων γίνεται αναφορά στη μονή του οσίου Μελετίου και στους γύρω από αυτόν μεσαιωνικούς οικισμούς⁵⁵. Τέλος, συνοπτικός κατάλογος των μνημείων της Μεγαρίδας υπάρχει στην εκπονηθείσα το 2011 Διδακτορική Διατριβή της Χρ. Κοντογεωργοπούλου, της οποίας αντικείμενο έρευνας είναι η Αττική κατά την πρώιμη και μέση βυζαντινή περίοδο⁵⁶.

Εν συνεχεία, πέρα από τα μνημεία και τα οικιστικά κατάλοιπα της Μεγαρίδος, η έρευνα έχει ιδιαίτερος ασχοληθεί με την τοπογραφία της Μεγαρίδος και τη σημασία της στη διεξαγωγή χερσαίων και θαλάσσιων επικοινωνιών, καθώς εκείνη βρίσκεται στο σταυροδρόμι ανάμεσα στη Θήβα, την Κόρινθο και την Αθήνα. Την δεκαετία του '50 ο E. Kirsten συγκεντρώνει και δημοσιεύει τα συμπεράσματα του A. Philippon, ο οποίος στα τέλη του 19ου αιώνα περιηγήθηκε μεγάλο τμήμα της Μεγαρίδος σημειώνοντας τις διαδρομές που ακολούθησε, τα κατάλοιπα των αρχαίων δρόμων που συνάντησε και κάνοντας ταυτόχρονα παρατηρήσεις για την γεωγραφία και το κλίμα της περιοχής⁵⁷. Την περιοχή περιηγήθηκε στα μέσα του 20ου αιώνα και ο L. Hammond δημοσιεύοντας τις παρατηρήσεις του το 1954 σε κατατοπιστικό άρθρο, στο οποίο περιγράφονται οι διαδρομές που ξεκινούν από την Βοιωτία και καταλήγουν στην Πελοπόννησο περνώντας από τη βόρειο Μεγαρίδα⁵⁸. Από την περιοχή διήλθαν και οι J. Koder, F. Hild, οι οποίοι αφού αποδελτίωσαν τις σχετικές ιστορικές πηγές και αξιολόγησαν τις εντυπώσεις τους από την αυτοψία, κατέγραψαν τα συμπεράσματα τους για την χρήση των δρόμων και των λιμανιών της περιοχής στον πρώτο τόμο της *Tabula Imperii Byzantini* με χρονιά έκδοσης το 1976⁵⁹.

Μεσολαμβάνοντας ένα κενό αρκετών χρόνων ακολουθεί το 2002 η μελέτη της I. Βιγγοπούλου, στην οποία παρέχονται συγκεντρωμένα πληροφορίες για την τοπογραφία της περιοχής αντλώντας στοιχεία από τα έργα των περιηγητών, που διήλθαν την Μεγαρίδα κατά τους προηγούμενους αιώνες⁶⁰. Στη συνέχεια, το 2008

⁵⁴ ΜΟΥΖΑΚΗΣ 2009-2010, 175-191.

⁵⁵ ČURČIĆ 2010, 391, 581.

⁵⁶ ΚΟΝΤΟΓΕΩΡΓΟΠΟΥΛΟΥ 2011, 331,342-344, 350-351, 353-354.

⁵⁷ PHILIPPSON, KIRSTEN 1950-1959, 941 κ.εξ.

⁵⁸ HAMMOND 1954, 103-122.

⁵⁹ KODER, HILD 1976, 95-99, 103-104.

⁶⁰ ΒΙΓΓΟΠΟΥΛΟΥ 2002, 145-155.

συντάσσεται από την Ε. Μπαζιωτοπούλου-Βαλαβάνη ο αρχαιολογικός οδηγός της Μεγαρίδος, στον οποίο υπάρχει ξεχωριστή ενότητα για τους δρόμους, οι οποίοι διέρχονταν την περιοχή επισημαίνοντας κάθε φορά εκείνους που βρίσκονταν σε χρήση και κατά τη βυζαντινή περίοδο⁶¹. Τέλος, με τη σημασία της Μεγαρίδος στη διεξαγωγή χερσαίων και θαλάσσιων επικοινωνιών ασχολείται το 2011 η Χρ. Κοντογεωργοπούλου στη Διδακτορική της Διατριβή, στην οποία διατυπώνει τα συμπεράσματά της μετά την αποδελτίωση ιστορικών πηγών (βυζαντινών και μεταγενέστερων) καθώς και βίων αγίων⁶².

Σε αντίθεση με την αρχαιολογία και την τοπογραφία της περιοχής ελάχιστα έχει μελετηθεί η ιστορία της Μεγαρίδος και η σημασία της στην ιστορική εξέλιξη της Στερεάς Ελλάδος. Αρχικά, σημαντική για την ιστορία της Μεγαρίδος είναι η συμβολή του Δ. Ζακυθηνού, ο οποίος αφού μελέτησε τις ιστορικές πηγές και ιδιαίτερα την *Partitio Romaniae*, ήταν ο πρώτος που επεσήμανε το 1951 ότι η Μεγαρίδα τουλάχιστον κατά τον 12ο αιώνα ανήκε μεν γεωγραφικά στο όριο Αθηνών αλλά τελούσε υπό το ιδιαίτερο οικονομικό και διοικητικό καθεστώς της *επίσκεψης*⁶³. Στη συνέχεια, η πρώτη ολοκληρωμένη μελέτη που εκπονήθηκε για την ιστορία της Μεγαρίδας και ιδιαίτερα για την περίοδο των βυζαντινών χρόνων είναι εκείνη των J. Koder και F. Hild με τίτλο: *Hellas und Thessalia* που ανήκει στη σειρά *Tabula Imperii Byzantini*. Στο έργο τους αυτό μελετούν συν τοις άλλοις την διοικητική και εκκλησιαστική εξέλιξη της περιοχής, ενώ δίνουν τις πρώτες πληροφορίες για τη σημασία της *επίσκεψης*⁶⁴.

Ακολουθεί ένα μεγάλο διάστημα που η Μεγαρίδα παύει να απασχολεί τους ερευνητές και μόλις το 2000 δημοσιεύεται το άρθρο του Ιω. Μπολανάκη, στο οποίο παρουσιάζεται με βάση τις πηγές η εξέλιξη της εκκλησίας των Μεγάρων από τους πρώτους χριστιανικούς αιώνες μέχρι τη νεότερη εποχή⁶⁵. Ακολουθεί το 2002 επιστημονικό συμπόσιο αφιερωμένο στην αμπελοοινική ιστορία της Μεγαρίδος, στο οποίο παρουσιάζεται από τις Αγ. Πανοπούλου και Κ. Παπακοσμά η εξέλιξη των ιστορικών γεγονότων, τα οποία επηρέασαν τη Μεγαρίδα, καλύπτοντας όμως την

⁶¹ ΜΠΑΖΙΩΤΟΠΟΥΛΟΥ-ΒΑΛΑΒΑΝΗ 2008, 30-36.

⁶² ΚΟΝΤΟΓΕΩΡΓΟΠΟΥΛΟΥ 2011, 204-228.

⁶³ ΖΑΚΥΘΗΝΟΣ 1951, 188-189.

⁶⁴ ΚΟΔΕΡ, ΗΙΛΔ 1976, 37, 42, 67, 82, 84, 215-216.

⁶⁵ ΜΠΟΛΑΝΑΚΗΣ 2000, 129- 136.

υστεροβυζαντινή περίοδο⁶⁶. Σημειωτέον ότι στο ίδιο συμπόσιο παρουσιάζεται από τον Ηλ. Αναγνωστάκη η ιστορία της καλλιέργειας αμπελιού και παραγωγής κρασιού στη Μεγαρίδα από τον 4ο έως τον 13ο αιώνα⁶⁷. Τέλος, το 2011 η Χρ. Κοντογεωργοπούλου στη Διδακτορική της Διατριβή για την Αττική εξετάζει την διοικητική και εκκλησιαστική οργάνωση της μεσοβυζαντινής Μεγαρίδος και ταυτόχρονα προσπαθεί με βάση τις πηγές να εντοπίσει ιστορικά γεγονότα που είτε διαδραματίστηκαν στη Μεγαρίδα είτε είχαν αντίκτυπο σε αυτήν⁶⁸. Με βάση τη Διατριβή αυτή η Χρ. Κοντογεωργοπούλου δημοσιεύει μία μονογραφία το 2016 με ίδιο αντικείμενο μελέτης, στην οποία προσθέτει νέα βιβλιογραφικά δεδομένα και συμπληρώνει νέα συμπεράσματα⁶⁹.

⁶⁶ ΠΑΝΟΠΟΥΛΟΥ, ΠΑΠΑΚΟΣΜΑ 2002, 73-83.

⁶⁷ ΑΝΑΓΝΩΣΤΑΚΗΣ 2002, 55-69.

⁶⁸ ΚΟΝΤΟΓΕΩΡΓΟΠΟΥΛΟΥ 2011, 103-105, 165, 167-172, 180-181, 184-192, 305, 330-337, 342, 346-350, 353.

⁶⁹ ΚΟΝΤΟΓΕΩΡΓΟΠΟΥΛΟΥ 2016.

1.2. Η Μεγαρίδα στο σταυροδρόμι των ιστορικών γεγονότων (10ος-12ος αιώνας)

Η απουσία πληροφοριών στις πηγές σχετικά με την μεσοβυζαντινή Μεγαρίδα κάνουν αρκετά δύσκολη την ιχνηλάτηση των ιστορικών γεγονότων, τα οποία έλαβαν χώρα στην περιοχή. Είναι γεγονός ότι ο 10ος αιώνας είναι ιδιαίτερα πολυτάραχος για τη Στερεά Ελλάδα και φαίνεται ότι από αυτή τη δίνη των γεγονότων δεν ξέφυγε η περιοχή της Μεγαρίδας.

Αρχικά, κατά τον 10ο αιώνα η Μεγαρίδα λόγω της τοπογραφικής της θέσης ανάμεσα στον Σαρωνικό και τον Κορινθιακό κόλπο πολύ πιθανώς αποτελεί στόχο των Αράβων πειρατών. Πιο συγκεκριμένα, παρ' όλο που και πάλι οι πηγές δεν αναφέρονται ονομαστικά στη Μεγαρίδα, δεν μπορούμε να την εξαιρέσουμε από τις περιοχές που πλήττονται, καθώς βρίσκεται μέσα στην ακτίνα δράσης των πειρατών και πολύ κοντά σε ορμητήριά τους. Αναλυτικότερα, τον 10ο αιώνα οι επιθέσεις των Αράβων πειρατών, οι οποίοι έχουν τις κυρίως βάσεις τους στη βόρειο Αφρική (Τυνησία και Αίγυπτο)⁷⁰, στην Ταρσό ή την Τρίπολη⁷¹, στην κατακτημένη Κρήτη, μέχρι τουλάχιστον την απελευθέρωσή της από τον Νικηφόρο Φωκά το 961⁷², και στην Σικελία⁷³ μαστίζουν το Αιγαίο, τον Σαρωνικό κόλπο και τις παρακείμενες ακτές της ηπειρωτικής χώρας⁷⁴. Τις συνέπειες της δράσης των πειρατών έχουν υποστεί πολλά νησιά του Αιγαίου⁷⁵, ενώ από τα πληγέντα νησιά, εκείνα που μπορούν να χρησιμοποιηθούν κατά τον 10ο αιώνα⁷⁶ ως ενδιάμεσοι σταθμοί και να αποτελέσουν

⁷⁰ CHRISTIDES 1981, 83-84, 92. CHRISTIDES 1984, 158. CURTA 2011, 169, 225.

⁷¹ CHRISTIDES 1981, 84. CHRISTIDES 1984, 159.

⁷² ΙΩΣΗΦ ΓΕΝΕΣΙΟΣ, *Regum Libri*, 34: στ. 40: *ἀπᾶραι εἰς Κρήτην καὶ σπουδῆ πάση τούς ταύτης οἰκήτορας Σαρακηνοῦς*, 34: στ. 58-60: *καὶ μέχρι τῆς σήμερον ἢ τῆς Κρήτης/ νῆσος κεκράτηται παρά τῶν Ἀραρηῶν, ἐξ ἧς τοῖς Ῥωμαϊκοῖς ὄροις/ ἐπισυρρέουσιν*. ZAKYΘΗΝΟΣ 1965, 60. OSTROGORSKY 1979, Β', 164. CHRISTIDES 1981, 81, 83. CHRISTIDES 1984, 166. MALAMUT 1988, 76, 82, 600. *ODB*, 1679. KODER 1998, 76.

⁷³ ZAKYΘΗΝΟΣ 1965, 61. CHRISTIDES 1984, 162. MALAMUT 1988, 84.

⁷⁴ SETTON 1954, 311. ZAKYΘΗΝΟΣ 1972, 249-250. CURTA 2011, 146-147.

⁷⁵ Για τη Νάξο βλ. SETTON 1954, 313. CHRISTIDES 1981, 95. CHRISTIDES 1984, 165, 166, 167. MALAMUT 1988, 82, 136-137, 267-268. Για την Πάρο βλ. ZAKYΘΗΝΟΣ 1965, 61. CHRISTIDES 1981, 95. CHRISTIDES 1984, 166, 167. MALAMUT 1988, 142, 143, 269. Για τα νησιά Ντία, Χριστιάνα, Τος, Θήρα και Νέον βλ. CHRISTIDES 1984, 166.

⁷⁶ CHRISTIDES 1984, 166.

απειλή για τη Μεγαρίδα είναι στον Σαρωνικό κόλπο η Αίγινα⁷⁷, στα νότια της Πελοποννήσου η Ελαφώνησος⁷⁸ και πιθανώς τα Κύθηρα⁷⁹.

Πληροφορίες για την δράση των πειρατών στον Σαρωνικό κόλπο κατά τον 10ο αιώνα μπορούμε να αντλήσουμε από τον βίο του οσίου Νίκωνα του *Μετανοείτε* (+1005), στον οποίο περιγράφεται με ενδιαφέρουσες λεπτομέρειες το ταξίδι που πραγματοποιεί το 968⁸⁰ από τον Δαμαλά στην Αθήνα. Πιο συγκεκριμένα, ο Νίκων έχει επιβιβαστεί σε ένα από τα δυο πλοία που συνταξιδεύουν με τον ίδιο προορισμό κάνοντας μια ενδιάμεση στάση στη νήσο Σαλαμίνα⁸¹. Στον βίο η νήσος αναφέρεται ως *άοικος*⁸² και ο χαρακτηρισμός αυτός έχει συσχετιστεί από τους μελετητές με την δράση αράβων πειρατών στην περιοχή⁸³. Ο Νίκων αφού αποβιβάζεται στη Σαλαμίνα προβλέπει τις επιθέσεις, τις οποίες πρόκειται να κάνουν οι πειρατές κοντά στο νησί, γι' αυτό και το ένα από τα δυο πλοία δεν αναχωρεί αμέσως για την Αθήνα. Αντιθέτως, το δεύτερο πλοίο μόλις αποπλέει από το νησί δέχεται χτύπημα από τους πειρατές⁸⁴. Επομένως, από τον βίο του οσίου Νίκωνα διαφαίνεται ότι ο Σαρωνικός Κόλπος έχει επανειλημμένως προσελκύσει το ενδιαφέρον των πειρατών και εφ' όσον η Σαλαμίνα, η οποία βρίσκεται ακριβώς απέναντι από την Μεγαρίδα έχει υποστεί τις

⁷⁷ SETTON 1954, 314. ΟΙΚΟΝΟΜΙΔΗΣ 1967, 274. KODER, HILD 1976, 60, 119. CHRISTIDES 1981, 87-89. CHRISTIDES 1984, 166. MALAMUT 1988, 142,143.

⁷⁸ CHRISTIDES 1981, 96. CHRISTIDES 1984, 165, 166.

⁷⁹ *Βίος αγίου Θεοδώρου Κυθήρων*, 286: στ.149-150: *ποθῶν τοῦ ἀπελθεῖν εἰς Κυθηρίαν τήν νήσον, ἔρημον καί ἀοίκητον τότε οὖσαν/ διὰ τὰς ἐπιδρομάς τῶν τότε Ἀγαρηνῶν*, στο ίδιο, 271: Σημειώνεται ότι τα Κύθηρα τουλάχιστον για τον πρώιμο 10ο αιώνα είναι έρημα λόγω των επιδρομών των Σαρακηνών της Κρήτης, όμως υπογραμμίζεται ότι δεν γίνονται μόνιμη εγκατάσταση των Σαρακηνών, 272: τονίζεται ότι οι Σαρακηνοί χρησιμοποιούν τα Κύθηρα ως ορμητήριο και για τον ανεφοδιασμό των πλοίων τους. CHRISTIDES 1981, 96, 166. MALAMUT 1988, 82, 84, 262. CARAHER 2008, 269, 272-273.

⁸⁰ *Βίος οσίου Νίκωνος Μετανοείτε*, επιμ. SULLIVAN, 1: στ.18-19. DIMITROUKAS 1997, I, 461. MALAMUT 1988, 220: χρονολογεί το ταξίδι ανάμεσα στο 970 και 980.

⁸¹ *Βίος οσίου Νίκωνος Μετανοείτε*, επιμ. ΛΑΜΨΙΔΗΣ, 52: στ.10-39, 54: στ.1-4. Η περιοχή όπου αποβιβάστηκε ο Νίκων έχει ταυτιστεί με την θέση Περιστέρια στα ΝΑ του νησιού: MALAMUT 1988, 220.

⁸² *Βίος οσίου Νίκωνος Μετανοείτε*, επιμ. ΛΑΜΨΙΔΗΣ, 52: στ. 25-26: *ἐν οὕτω ἀοί/κω νήσω*, 182: στ.12-13. *Βίος οσίου Νίκωνος Μετανοείτε*, επιμ. SULLIVAN, 92: στ. 18-19: *ἐν οὕτω/ἀοίκω νήσω*.

⁸³ KODER, HILD 1976, 253. MALAMUT 1988, 142,143.

⁸⁴ *Βίος οσίου Νίκωνος Μετανοείτε*, επιμ. ΛΑΜΨΙΔΗΣ, 52: στ. 28-38 και ιδιαίτερα στ.38-39 έως 54:στ.1: *Ἄμα γάρ/τῶ ἀποπλεῦσαι τῆς νήσου, πειρατικοῖς πλοίοις ὑποπεσόντες, αἰχμά-/λωτοι ἐλεεινῶς εἰς τήν βάρβαρον ἀπηνέχθησαν...*, 182:7, 25-27: *Ἄμα γάρ τῶ ἀποπλεῦσαι/τῆς νήσου, πειρατικοῖς πλοίοις περιπεσόντες, αἰχμάλωτοι ἐλεεινῶς εἰς/τήν βάρβαρον ἀπηνέχθησαν*. *Βίος οσίου Νίκωνος Μετανοείτε* επιμ., SULLIVAN, 92: στ.12, 94: στ.27-29, στ. 34-36. DIMITROUKAS 1997, II, 535.

συνέπειες των ενεργειών τους, μπορούμε να υποστηρίξουμε ότι και η παράκτια περιοχή της Μεγαρίδας δεν έχει εξαιρεθεί από αντίστοιχες επιθέσεις.

Παρόμοιες πληροφορίες αντλούμε και από τον βίο του οσίου Λουκά του Νέου (896/897-953), από τον οποίο διαφαίνεται ότι οι προσκυνητές από τη Ρώμη με κατεύθυνση τα Ιεροσόλυμα φοβούμενοι τους πειρατές αποβιβάζονται στη βόρεια πλευρά του Κορινθιακού κόλπου, και αφού διασχίσουν τη Στερεά Ελλάδα, καταλήγουν στην Αθήνα, απ' όπου συνεχίζουν το ταξίδι τους δια θαλάσσης⁸⁵. Χαρακτηριστικά στον βίο του οσίου περιγράφεται ένα επεισόδιο με δυο μοναχούς, οι οποίοι ακολουθώντας αυτή τη διαδρομή φτάνουν στο χωριό του οσίου, το Χρυσό Φωκίδος, όπου φιλοξενούνται στο σπίτι του πριν συνεχίσουν για την Αθήνα⁸⁶. Με την εικόνα αυτή, στην οποία η διέλευση του Κορινθιακού κόλπου κατά το α' μισό του 10ου αιώνα παρουσιάζεται ως εξαιρετικά επικίνδυνη λόγω των Αράβων πειρατών, συμφωνεί και η νεώτερη έρευνα μετά τη συγκριτική εξέταση των αρχαιολογικών καταλοίπων.

Συγκεκριμένα, αρχιτεκτονικά λείψανα μαρτυρούν την ύπαρξη ενός πύργου για φρουκτωρίες στην Κόρινθο, ο οποίος βάσει επιγραφής θεμελιώνεται από τον αυτοκράτορα Λέοντα Στ' (886-911) για άμυνα της περιοχής από τις επιθέσεις των «βαρβάρων», και ταυτόχρονα ενός δεύτερου στον Ακροκόρινθο, ο οποίος χρονολογείται την ίδια περίοδο και χρησιμεύει για εποπτεία της ευρύτερης περιοχής. Σύμφωνα με τα συμπεράσματα της έρευνας, οι πύργοι ανεγείρονται σε απάντηση της απειλής των Αράβων πειρατών, οι οποίοι λυμαίνονται τον Κορινθιακό κόλπο στα τέλη του 9ου αιώνα έως το 961, καθώς χρησιμεύουν για τη μεταφορά σημάτων, με τα οποία προειδοποιούν την ευρύτερη περιοχή για τον επερχόμενο κίνδυνο⁸⁷. Είναι σημαντικό, ότι η έρευνα αφήνει ανοιχτό το ενδεχόμενο οι πύργοι αυτοί να αποτελούν τμήμα ενός ευρύτερου συμπλέγματος, το οποίο συμπεριλαμβάνει και πιο απομακρυσμένες θέσεις, όπως τα Γεράνεια όρη μεταξύ Μεγαρίδος-Κορινθίας⁸⁸.

Συμπερασματικά, λαμβάνοντας υπ' όψη όλα τα ανωτέρω γίνεται σαφές ότι και από την πλευρά του Κορινθιακού κόλπου η Μεγαρίδα βρίσκεται εκτεθειμένη στη δράση των πειρατών τουλάχιστον μέχρι τα μέσα του 10ου αιώνα.

⁸⁵ ΟΙΚΟΝΟΜΙΔΕΣ 1992α, 254. CURTA 2011, 168.

⁸⁶ Βίος οσίου Λουκά, 132.

⁸⁷ RIFE 2008, 281-302.

⁸⁸ RIFE 2008, 299.

Ταυτόχρονα, η Μεγαρίδα, όπως και η ευρύτερη περιοχή, πέρα από τις επιθέσεις των Αράβων πειρατών καλείται μέσα στον 10ο αιώνα να αντιμετωπίσει μια σειρά κινδύνων, οι οποίοι προέρχονται από τις χερσαίες επιδρομές ξένων φύλων στην προσπάθειά τους να επεκταθούν στη νότια βαλκανική. Πιο αναλυτικά, ο πρώιμος 10ος αιώνας είναι ιδιαίτερα ταραχώδης εξ αιτίας των βουλγαρικών επιδρομών υπό τον τσάρο Συμεών, ο οποίος το 921⁸⁹, αφού διασχίζει τη βόρειο Ελλάδα επεκτείνεται μέχρι τον Ισθμό προκαλώντας καταστροφές ακόμη και στη βόρειο Πελοπόννησο⁹⁰.

Οι περισσότερες πληροφορίες για την δράση του Συμεών στην κυρίως Ελλάδα αντλούνται και πάλι από το βίο του οσίου Λουκά του Νέου (896/897-953), καθώς ο ίδιος είναι μάρτυρας των γεγονότων⁹¹. Πιο συγκεκριμένα, το διάστημα αυτό ο όσιος διαμένει στο όρος Ιωαννίτζη στη Φωκίδα, απ' όπου λόγω του βουλγαρικού κινδύνου απομακρύνεται καταφεύγοντας σε κάποιο νησί του Κορινθιακού κόλπου. Παρόμοια είναι η αντίδραση και των υπολοίπων κατοίκων της κεντρικής Ελλάδος, οι οποίοι σπεύδουν να βρουν καταφύγιο στην Εύβοια και την Πελοπόννησο. Παρά ταύτα, ο όσιος ούτε στο νησί είναι ασφαλής, καθώς τον κυνηγά μια ομάδα Βουλγάρων, οι οποίοι διασχίζουν τον κόλπο με κλεμμένα πλοία, αναγκάζοντάς τον να αναζητήσει αυτή τη φορά καταφύγιο στην Κόρινθο⁹².

Οι συνθήκες στην περιοχή εξακολουθούν να είναι κρίσιμες λόγω του βουλγαρικού κινδύνου και μετά το 921, γι' αυτό και ο πλους στον Κορινθιακό κόλπο και η επικοινωνία με τις απ' έναντι ακτές είναι απαγορευτικά⁹³. Σε μια προσπάθειά του ο όσιος Λουκάς να φύγει από την έδρα του στο χωριό Ζεμενά Κορινθίας και να περάσει με πλοίο στη Στερεά Ελλάδα, συλλαμβάνεται από τον επόπτη των λιμανιών, ο οποίος μάλιστα προβαίνει σε βιαιοπραγίες⁹⁴. Εν τέλει, μόνο μετά το θάνατο του Συμεών (927) εξομαλύνεται για κάποιο διάστημα η κατάσταση και ο όσιος κατορθώνει να επιστρέψει στο όρος Ιωαννίτζη⁹⁵. Από τις περιγραφές στο βίο του οσίου φαίνεται ότι η δράση των Βουλγάρων είναι ιδιαίτερα εκτεταμένη και χρονικά (921-927) αλλά και τοπικά, καθώς ξεπερνάει το χερσαίο τμήμα της κεντρικής

⁸⁹ CURTA 2011, 170: χρονολογεί την επιδρομή μέχρι τον Ισθμό στα 921. Στην παλαιότερη βιβλιογραφία η επιδρομή χρονολογείται στα 918: ΖΑΚΥΘΗΝΟΣ 1965, 63. OSTROGORSKY 1979, Β', 140. ΜΠΑΖΑΙΟΥ-BARABAS 1989, 383.

⁹⁰ ROSSER 1991, 149, 150. CURTA 2011, 170, 201 και υποσημ. 19.

⁹¹ ΜΠΑΖΑΙΟΥ-BARABAS 1989, 383.

⁹² *Βίος οσίου Λουκά*, 68, 148. ROSSER 1991, 149.

⁹³ CURTA 2011, 201 και υποσημ. 20.

⁹⁴ *Βίος οσίου Λουκά*, 71: στ. 150-151.

⁹⁵ CURTA 2011, 171.

Ελλάδος φτάνοντας μέχρι τον Κορινθιακό κόλπο και αναγκάζοντας ταυτόχρονα τους κατοίκους να αναζητήσουν καταφύγιο εκτός της Στερεάς Ελλάδος.

Οπωσδήποτε η Μεγαρίδα είναι πολύ κοντά στο πεδίο δράσης των Βουλγάρων, οι οποίοι φαίνεται ότι έχουν επιτεθεί εναντίον και της γειτονικής Θήβας⁹⁶, ενώ σε κάθε περίπτωση η Μεγαρίδα βρίσκεται πάνω στο δρόμο, τον οποίο πρέπει να ακολουθήσουν προκειμένου να φτάσουν στον Ισθμό. Είναι, επομένως, πιθανό ότι οι Βούλγαροι κατευθυνόμενοι προς τον Ισθμό διασχίζουν τη Μεγαρίδα προχωρώντας σε ληστρικές επιδρομές και επίδειξη ισχύος, όπως αντίστοιχα συμβαίνει και στις υπόλοιπες περιοχές του ελλαδικού χώρου⁹⁷.

Πληροφορίες από τον βίο του οσίου Λουκά αντλούνται και για την επίθεση των Ούγγρων στη Στερεά Ελλάδα το 943⁹⁸, οπότε ο όσιος εγκαταλείπει την τότε έδρα του στο Καλάμι Φωκίδας καταφεύγοντας στο νησάκι Αμπελών στον Κορινθιακό Κόλπο⁹⁹. Από τον βίο, όμως, γίνεται σαφές ότι οι Ούγγροι δεν επεκτείνονται στην Πελοπόννησο, ενώ ταυτόχρονα η παρουσία τους στην περιοχή είναι εντελώς παροδική¹⁰⁰. Η νεώτερη έρευνα έχει δείξει ότι από τη δράση τους πλήττεται η περιοχή της Βοιωτίας μέχρι τις παρυφές της Θήβας, ενώ η απουσία περισσότερων πηγών καθιστά δύσκολη την ταύτιση των υπόλοιπων πληγείσων περιοχών¹⁰¹. Συνοψίζοντας, λαμβάνοντας υπ' όψη το γεγονός ότι η επιδρομή των Ούγγρων περιορίζεται στη Στερεά Ελλάδα και δεν επεκτείνεται στην Πελοπόννησο, σε συνδυασμό με την απουσία πληροφοριών για τη δράση εκείνων ανατολικότερα της Βοιωτίας και τέλος, την περιορισμένη διάρκεια της, η οποία δεν ξεπερνάει το διάστημα των λίγο μηνών¹⁰², μπορούμε να υποστηρίξουμε ότι η Μεγαρίδα πιθανώς δεν προλαβαίνει να βρεθεί στο στόχαστρο των Ούγγρων.

Αντιθέτως, πολύ πιθανό είναι ότι η Μεγαρίδα πλήττεται στα τέλη του 10ου αιώνα κατά την τελευταία επίθεση του βουλγάρου τσάρου Σαμουήλ, η οποία έχει

⁹⁶ ΜΠΑΖΑΙΟΥ-BARABAS 1989, 384. CURTA 2011, 170.

⁹⁷ για τη μορφή των επιδρομών του Συμεών βλ. ΜΠΑΖΑΙΟΥ-BARABAS 1989, 386-387.

⁹⁸ ΚΑΛΑΪΤΖΑΚΗΣ 1995-1997, 213. CURTA 2011, 173.

⁹⁹ *Βίος οσίου Λουκά*, 85, 161.

¹⁰⁰ το γεγονός αυτό μαρτυρείται από την προφητεία του οσίου: *Βίος οσίου Λουκά*, 161: στ. 14-16: «Ἐαρινόν/ τό νέφος, ἀδελφοί», λέγων, «καί ὄσον οὐπω διαλυθήσεται καί/ ἡ αἰθρία φαιδρότερον ἡμῖν ἐπιλάμψει».

¹⁰¹ ΚΑΛΑΪΤΖΑΚΗΣ 1995-1997, 214.

¹⁰² ΚΑΛΑΪΤΖΑΚΗΣ 1995-1997, 213.

στόχο την κεντρική Ελλάδα και την βόρειο Πελοπόννησο. Η εκστρατεία αυτή του 996/7 προκαλεί μεγάλες καταστροφές και δηώσεις ενώ λήγει με την ήττα του Σαμουήλ από τον Νικηφόρο Ουρανό στον Σπερχειό Ποταμό (997), τη στιγμή που ο πρώτος επιστρέφει προς Βορρά¹⁰³. Διαφωτιστική είναι η μαρτυρία του Σκυλίτζη και του Κεδρηνού σχετικά με την πορεία, την οποία ακολουθεί ο Σαμουήλ βαίνοντας εναντίον της Πελοποννήσου. Από αυτή μπορούμε έμμεσα να συμπεράνουμε ότι ο Σαμουήλ αφήνοντας πίσω την Αττική διασχίζει τη Μεγαρίδα και ακολουθώντας την διαδρομή μέσω του Ισθμού καταλήγει στην Κόρινθο. Συγκεκριμένα, το χωρίο που παρατίθεται και από τους δυο έχει ως εξής: *Θετταλίαν τε καί Βοιωτίαν καί Αττικήν εισβαλόντα τε καί εν Πελοποννήσω διά τοῦ εν Κορίνθω ισθμοῦ, καί πάντα ταῦτα δηοῦντα καί ληϊζόμενον*¹⁰⁴. Οι εμπειρίες και οι μνήμες από την καταστροφική προέλαση του Σαμουήλ μέχρι την Κόρινθο καταγράφονται και στη βιογραφία του σύγχρονου με τα γεγονότα οσίου Νίκωνος του *Μετανοείτε*¹⁰⁵.

Με τις πληροφορίες των ανωτέρω περί δηώσεων και καταστροφών συμφωνεί και η ανασκαφική μαρτυρία, και ειδικότερα η ανασκαφή στον Ελαιώνα, όπου εντοπίζεται στρώμα καταστροφής με έντονα ίχνη καύσης, το οποίο βάσει της κεραμικής χρονολογείται στον προχωρημένο 10ο αιώνα (βλ. παρακάτω ξεχωριστό κεφάλαιο).

Στα μέσα περίπου του 12ου αιώνα η Μεγαρίδα βρίσκεται ανάμεσα σε δυο πύρινα μέτωπα εξ αιτίας των επιδρομών των Νορμανδών, αλλά όπως φαίνεται από τις πηγές και τη νεώτερη έρευνα η ίδια διαφεύγει τον άμεσο κίνδυνο. Πιο αναλυτικά, ο βασιλιάς των Νορμανδών Ρογήρος Β΄ το 1147 μετά από μια σειρά επιθέσεων στην Πελοπόννησο και την δυτική Ελλάδα εισπλέει στον Κορινθιακό κόλπο. Από εκεί

¹⁰³ ΖΩΝΑΡΑΣ, *Corpus Scriptorum*, 558: στ. 12-14: *Τοῦ Σαμουήλ δέ τοῦ τῶν Βουλγάρων ἐξάρχοντος οὐ τά/ Θρακῶν οὐδέ τά κατά Μακεδονίαν μόνα ληϊζόμενον, ἀλλά καί/ τήν Ἑλλάδα καί αὐτήν δέ γε τήν Πελοπόννησον* και από 558: στ. 15-16 έως 559: στ. 1-10: περιγράφει την επίθεση του Ουρανού στον Σπερχειό ποταμό και την ήττα του Σαμουήλ. ΚΕΔΡΗΝΟΣ, *Corpus Scriptorum*, 450: στ. 7-25. ΖΑΚΥΘΗΝΟΣ 1965, 64-65. JENKINS 1966, 321. OBOLENSKY 1971, 131. ΖΑΚΥΘΗΝΟΣ 1972, 426, 430-431. ΣΚΥΛΙΤΖΗΣ, *Σύνομις Ιστοριών*, 341-342: στ. 22-24, στ. 35-51. KODER, HILD 1976, 63. OSTROGORSKY 1979, Β΄, 191. ΓΚΡΕΓΚΟΡΟΒΙΟΥΣ, *Ιστορία Αθηνών*, 194. ROSSER 1991, 150. STEPHENSON 2000, 60-63. STEPHENSON 2003, 17. HOLMES 2005, 163, 495. CURTA 2011, 176.

¹⁰⁴ ΚΕΔΡΗΝΟΣ, *Corpus Scriptorum*, 449: στ. 23, 450: στ. 1-2. ΣΚΥΛΙΤΖΗΣ, *Σύνομις Ιστοριών*, 341: στ. 23, 28-30.

¹⁰⁵ *Βίος οσίου Νίκωνος*, επιμ. ΛΑΜΨΙΔΗΣ, 82: στ. 29-38, 84: στ.1-21, 88: στ.13-17, 199:στ. 4-35. *Βίος οσίου Νίκωνος*, επιμ. SULLIVAN, 140: στ.2-12, 142: στ.18-32, 148: στ.11-19. DA COSTA-LOUILLET 1961, 358-359. STEPHENSON 2003, 16. ΓΕΡΟΥΛΑΤΟΥ 2004, 39-40. ΛΑΜΨΙΔΗΣ 2004, 25-26. ΘΕΟΛΟΓΙΤΙΣ 2004, 219, 223-224.

καταλαμβάνει το Χρυσό Φωκίδος κινούμενος κατόπιν εναντίον των δυο μεγάλων οικονομικών και βιοτεχνικών κέντρων της Θήβας και της Κορίνθου, τα οποία και λεηλατεί με αξιοσημείωτη σφοδρότητα¹⁰⁶, όπως περιγράφεται με ιδιαίτερη ενάργεια στις πηγές¹⁰⁷. Όπως έχει καταλήξει η έρευνα, ο Ρογήρος μετά την επίθεση εναντίον της Θήβας στρέφεται από την ξηρά εναντίον της Εύβοιας και στη συνέχεια επιστρέφει στο Χρυσό, για να συναντήσει το στόλο του και να κατευθυνθεί στην Κόρινθο¹⁰⁸. Διαφαίνεται, επομένως, ότι η Μεγαρίδα πιθανόν δεν πλήττεται από τις νορμανδικές επιθέσεις του 1147, παρ' όλο που βρίσκεται πολύ κοντά στην εστία του κινδύνου.

Ιδιαίτερη ανησυχία, αντιθέτως, φαίνεται ότι επικρατεί στη Μεγαρίδα κατά το β' μισό του 12ου αιώνα εξ αιτίας της πειρατείας, η οποία μαστίζει την ευρύτερη περιοχή, όπως χαρακτηριστικά περιγράφεται στις επιστολές του μητροπολίτη Αθηνών Μιχαήλ Χωνιάτη¹⁰⁹. Στην περίπτωση αυτή οι πειρατές προέρχονται κυρίως από την Ιταλία με κοιτίδες τους την Γένοβα, την Πίζα και το νορμανδικό βασίλειο της Σικελίας¹¹⁰. Στο επίκεντρο των επιδρομών βρίσκεται και πάλι ο Σαρωνικός κόλπος με τις παρακείμενες ακτές¹¹¹, καθώς η Αίγινα, μετά την απομάκρυνση των κατοίκων της, αποτελεί καθ' όλο το δεύτερο ήμισυ του 12ου αιώνα την έδρα και το ορμητήριο των

¹⁰⁶ ΖΑΚΥΘΗΝΟΣ 1965, 90-91. ΖΑΚΥΘΗΝΟΣ 1972α, 44. KODER, HILD 1976, 65. ΓΚΡΕΓΚΟΡΟΒΙΟΥΣ, *Ιστορία Αθηνών*, 234-237. ANGOLD 1988, 167,170.

¹⁰⁷ ΝΙΚΗΤΑΣ ΧΩΝΙΑΤΗΣ, *Ιστορία*, 73-75. ΚΙΝΝΑΜΟΣ, *Έργα Ιωάννη και Μανουήλ Κομνηνού*, 76.

¹⁰⁸ AHRWEILER 1966, 242-243. KODER, HILD 1976, 65. MALAMUT 1988, 96-97. ΣΑΒΒΙΔΗΣ 1988, 43-44. ΚΟΝΤΟΓΕΩΡΓΟΠΟΥΛΟΥ 2011, 170-171: υποστηρίζει το ενδεχόμενο ο στόλος του Ρογήρου να είχε ελλειμνιστεί στο Χαλκούτσι.

¹⁰⁹ ΜΙΧΑΗΛ ΧΩΝΙΑΤΗΣ, *Τα Σωζόμενα*, I, 20: στ.22-27: ...τό αὐτοῦ ποίμνιον λιμῶ και δίψει κακούμενον και σπαραττόμενον κλέπταις, λησταῖς, πειραταῖς..., I, 98: στ. 25-26, και 99: στ. 1-3: μόνοις δ' ἐνευθηνεῖται θαλαττίοις/ λησταῖς, οὐ μόνον τά παράλια κακουργοῦσιν, ἀλλά και πᾶ-/σαν ἀκρῶρειαν, ὡς και τήν θάλατταν αὐτήν, ἐξ ἧς εὐετηρίαν/τινά πρότερον εἶχον Ἀθήναι, νῦν εἰς πανωλεθρίαν αὐτῶν περί-/στασθαι, I, 99: στ. 13-14: κακοήθεια γειτονούντων, καταδρομή/ πειρατῶν, ἀπληστία ἐπηρεαστῶν, I, 147: στ. 20-21: νῦν δέ σκαφιδίοις ὀλίγοις πειρατικοῖς καταπολεμουμένη και/ληϊζομένη τά ἐπί θαλάττη πάντα..., I, 308: στ.15-16: τήν λεη-/λασίαν τῶν θαλαττίων ληστῶν, II, 42: στ. 4: πειρατάς ληϊζομένους τά κύκλω τῆς Ἀττικῆς II, 52:στ. 17-18: τήν τῶν ἐν τῇ γῆ και θαλάσση πολεμίων δια-/πολέμησιν.

¹¹⁰ AHRWEILER 1966, 247, 289. ΖΑΚΥΘΗΝΟΣ 1972α, 75. BALARD 1978α, 35. ΚΟΡΔΩΣΗΣ 1986, 62-63 και υποσημ. 11. MALAMUT 1988, 101, 102. *ODB*, 1679-1680. KODER 1998, 83.

¹¹¹ ΜΙΧΑΗΛ ΧΩΝΙΑΤΗΣ, *Τα Σωζόμενα*, II, 27: στ. 4-5: ἡ Ἐλευ-/σίς..., στ. 7-10: τρόπον ἄλλον ἀπόρρητος και σιωπῆς βαθείας μεστή, καθότι/ οἱ ἐκεῖσε πειραταί τούς παραβάλλοντας εἰς Αἴδου κατάγουσιν/ ἄδυντα.

πειρατών¹¹². Ακόμη, από το στόχαστρό τους ούτε ο Κορινθιακός Κόλπος ξεφεύγει¹¹³, με αποτέλεσμα η Μεγαρίδα να βρίσκεται σε κάθε περίπτωση εντός του πεδίου δράσης των πειρατών.

Το τελευταίο πλήγμα πριν την οριστική εγκατάσταση των σταυροφόρων (1204) δέχονται τα Μέγαρα από τον άρχοντα του Ναυπλίου Λέοντα Σγουρό¹¹⁴. Εκείνος θέλοντας να αποστατήσει από την κεντρική εξουσία και να αναδειχθεί σε ανεξάρτητο ηγεμόνα εντός και εκτός Πελοποννήσου αποφασίζει στα 1200 να αρχίσει την υλοποίηση των σχεδίων του¹¹⁵. Αρχικά, εκμεταλλευόμενος τις δυσμενείς συνθήκες της εποχής και την διάλυση του κράτους¹¹⁶ ξεκινά μια σειρά καταστροφικών επιχειρήσεων εντός της Πελοποννήσου αλλά και βορείως του Ισθμού. Πιο αναλυτικά, ο Σγουρός, αφού καταλαμβάνει το Άργος και την Κόρινθο στρέφεται εναντίον της Αθήνας¹¹⁷. Δεν γίνεται, όμως, σαφές από τις πηγές εάν ο Σγουρός διερχόμενος τον

¹¹² ΜΙΧΑΗΛ ΧΩΝΙΑΤΗΣ, *Τα Σωζόμενα*, II, 43: στ. 17-18 : *καί κατά τῆς Αἰγίνης, τοῦ κοινοῦ καταγωγίου τῶν κατά/θάλατταν πειρατῶν*, II, 75: στ. 14-28 και ιδιαίτερα στ. 23 και εξής: *διὰ τό τούς πλείονας φυγάδας γενέσθαι σφατ-/τομένους καί πάντα δὴ τρόπον κακουμένους, ὀλιγοστούς δέ/τινάς ἐναπομείναι, ὅσοι δῆλα δὴ ἐμίγησαν τοῖς πειρατικοῖς/ἔθνεσι δι' ἐπιγαμιῶν καί ἔμαθον τά ἔργα αὐτῶν...*, II, 170: στ. 11-12: *ποῦ γάρ οἱ τοιοῖδε Ἀργούς, Ἐρ-/μιόνης, Αἰγίνης οἰκῆτορες*. KODER, HILD 1976, 119. Σχετικά κοντά στη Μεγαρίδα βρίσκεται μια ακόμη βάση των πειρατών, το νησάκι Μάκρη (σημ. Μακρόνησος), το οποίο είχε πληγεί από τον πασίγνωστο Γενουάτη πειρατή Καφούρη: ΜΙΧΑΗΛ ΧΩΝΙΑΤΗΣ, *Τα Σωζόμενα*, II, 238: στ. 16: *ἐν τῇ Μάκρῃ ἐξερήμωσιν*. KODER, HILD 1976, 210: χρησιμοποιήθηκε ως ορμητήριο των πειρατών περί το 1200. ΚΟΝΤΟΓΕΩΡΓΟΠΟΥΛΟΥ 2011, 172. Για τον Καφούρη (Gafforio) βλ. ΝΙΚΗΤΑΣ ΧΩΝΙΑΤΗΣ, *Ιστορία*, 482-483. AHRWEILER 1966, 277, 289-291. HERRIN 1975, 279. BALARD 1978β, 588-589. ΜΑΛΑΜΟΥΤ 1988, 101.

¹¹³ ΜΙΧΑΗΛ ΧΩΝΙΑΤΗΣ, *Τα Σωζόμενα*, II, 129: στ.13: *τά περί τόν Ἰσθμόν πειρατικά παρεϊσκυκλήσει ἔνεδρα*, στ. 17: *«οὐ παντός ἀνδρός ἐς Κόρινθον ἔσθ' ὁ πλοῦς»*, στ. 20-21: *...καί οἱ νῦν πειρατεύοντες θηριωδέστεροι τῶν πά-/λαι λοχόντων περί τόν Ἰσθμόν*.

¹¹⁴ Για τον Λέοντα Σγουρό βλ.: BRAND 1968, 152-154. ΖΑΚΥΘΗΝΟΣ 1972α, 84-86. HOFFMANN 1974, 56-60, 123. SETTON 1976, 21. ΝΙΚΗΤΑΣ ΧΩΝΙΑΤΗΣ, *Ιστορία*, 638. KODER, HILD 1976, 68. ΔΟΑΝΙΔΟΥ 1980, 199. ΣΑΒΒΙΔΗΣ 1985, 398-399. ΚΟΡΔΩΣΗΣ 1986, 64, 162-166, 162-164. ΙΛΙΕΒΑ 1990, 33-35, 42-46, 48. BRAND 1991, 1886. ΣΑΥΝΙΔΗΣ 1992, 294-295. ΓΚΡΕΓΚΟΡΟΒΙΟΥΣ *Ιστορία Αθηνών*, 299-300. ANGOLD 1995, 205-206. Και κυρίως: ΒΛΑΧΟΠΟΥΛΟΥ 2002, όπου συγκεντρωμένη και η παλαιότερη βιβλιογραφία και ιδ.: 39, 48-50, 53.

¹¹⁵ HOFFMANN 1974, 56, 59. KODER, HILD 1976, 68. ΔΟΑΝΙΔΟΥ 1980, 199. ΚΟΡΔΩΣΗΣ 1986, 68. ΣΑΥΝΙΔΗΣ 1988, 289. ΙΛΙΕΒΑ 1990, 46, 48. ΣΑΒΒΙΔΗΣ 1991, 55-56. ΣΑΒΒΙΔΗΣ 1995, 48, 117-118 και υποσημ. 151.

¹¹⁶ ΚΟΡΔΩΣΗΣ 1986, 161-162. ANGOLD 1988, 278. ΙΛΙΕΒΑ 1991, 122.

¹¹⁷ HOFFMANN 1974, 57-58. KODER, HILD 1976, 68. ΕΦΡΑΙΜ ΑΙΝΙΟΣ, *Χρονογραφία*, 238: στ. 7304-7311. ΙΛΙΕΒΑ 1990, 44-45: το Άργος καταλήφθηκε πριν το 1202 και η Κόρινθος σε δυο φάσεις με την πρώτη πριν το τέλος του 1201 και την δεύτερη και τελειωτική ο 1203. Ένα χρόνο αργότερα χρονολογούνται τα γεγονότα από την: ΚΟΝΤΗ 1983, 172: ο Λέων Σγουρός κατέλαβε το 1203 το Άργος και το 1204 την Κόρινθο. Πρωιότερη χρονολόγηση από όλους τους ανωτέρω δίνει ο: ΟΙΚΟΝΟΜΙΔΗΣ 1992, 17: πριν το 1202 είχε ήδη κατακτήσει το Άργος. Αφορμή για τις επιθέσεις στην Αττική ήταν η είσπραξη του ναυτικού φόρου, που είχε ανατεθεί στον Σγουρό από τον Αλέξιο Γ' Άγγελο με σκοπό την προστασία της από τους περιπατέες: ΜΙΧΑΗΛ ΧΩΝΙΑΤΗΣ, *Τα Σωζόμενα*, I, 308: στ. 8-9: *ήνικα*

Ισθμό με κατεύθυνση την Αθήνα προχωρεί στην καταστροφή και την υποταγή της Μεγαρίδας¹¹⁸. Εν τούτοις, από την σύγχρονη έρευνα θεωρείται πολύ πιθανό ότι η Μεγαρίδα δεν εξαιρείται από τα επεκτατικά σχέδια του Σγουρού και συμπεριλαμβάνεται στην περιοχή της κυριαρχίας του¹¹⁹.

Προβληματισμό, όμως, έρχεται να δημιουργήσει η *Partitio Romaniae* και πιο συγκεκριμένα οι παραλείψεις, οι οποίες υπάρχουν σε αυτή, η σημασία των οποίων εξετάστηκε αναλυτικά από τον Οικονομίδη¹²⁰. Συγκεκριμένα, όλες οι πόλεις ή τα όρια ή οι ευρύτερες περιοχές του θέματος Ελλάδος, που κατακτήθηκαν από τον Σγουρό, όπως για παράδειγμα η Θήβα, η Χαλκίδα και η Κόρινθος, παραλείπονται από την *Partitio Romaniae*. Αντιθέτως, σε αυτή αναφέρονται ονομαστικά όλες οι υπόλοιπες περιοχές του θέματος Ελλάδος, οι οποίες δεν βρίσκονται υπό το κράτος του Σγουρού και τελικά διαμελίζονται στους σταυροφόρους. Ανάμεσα στις περιοχές αυτές βρίσκεται και η Μεγαρίδα μαζί με το όριο Αθηνών¹²¹, αφήνοντας με αυτόν τον τρόπο το περιθώριο να υποστηριχθεί ότι τα Μέγαρα, όπως αποδεδειγμένα και η Αθήνα, δεν κατακτήθηκαν από τον Σγουρό¹²². Το συμπέρασμα, όμως, αυτό δεν αναιρεί το ενδεχόμενο ο Σγουρός να προχώρησε σε καταστροφές και δηώσεις στη Μεγαρίδα, στην ατυχή προσπάθεια του να καταλάβει την Αθήνα. Μέσα σε αυτό το πλαίσιο το στρώμα καταστροφής, το οποίο εντοπίζεται στην ανασκαφή του Ελαιώνα και στο οποίο ανευρίσκεται κεραμική χρονολογούμενη στον ύστερο 12ο/πρώιμο 13ο αιώνα, μπορεί να συνδεθεί με την δραστηριότητα του Σγουρού την ίδια περίοδο (αναλυτικότερα για την κεραμική βλ. παρακάτω ξεχωριστό κεφάλαιο).

πάλιν ὑπέρ πλωϊμων τῷ Σγουρω/καί τῷ πραιτῶρι ποσότητα νομισμάτων... δεδώκαμεν. Βλ. και: ΔΕΝΔΡΙΝΟΣ 1992, 197 και υποσημ. 197. ΔΟΑΝΙΔΟΥ 1980, 199. ΒΛΑΧΟΠΟΥΛΟΥ 2002, 49.

¹¹⁸ ΝΙΚΗΤΑΣ ΧΩΝΙΑΤΗΣ, *Ιστορία*, 605: στ. 71-73: ...τὴν Κόρινθον ληϊσάμενος καὶ προϊόν ἀεὶ τοῖς/ ληστεύμασιν εἶτα καὶ ταῖς Αθήναις αὐταῖς προσήραξε μετὰ πολεμικῶν/νεῶν καὶ τὸν Ἰσθμὸν διελθόντος στρατεύματος.

¹¹⁹ ΔΟΑΝΙΔΟΥ 1980, 199. ΒΛΑΧΟΠΟΥΛΟΥ 2002, 39, 67. ΜΟΥΖΑΚΗΣ 2009-2010, 182.

¹²⁰ ΟΙΚΟΝΟΜΙΔΗΣ 1992, 3-28.

¹²¹ *Partitio Romaniae*, 222, στ. 119-120: *et orium Athenarum,/ cum pertinentia Megaron*.

¹²² ΟΙΚΟΝΟΜΙΔΗΣ 1992, 17-18, 22: από την *Partitio* παραλείπονται οι περιοχές εκείνες που κατά τον Σεπτέμβριο του 1203 δεν κατέβαλλαν στην πρωτεύουσα τα απαιτούμενα για την φορολογία ποσά. Εφ' όσον οι αποσχισθείσες από το κράτος περιοχές δεν ανταπεξήλθαν στις φορολογικές τους υποχρεώσεις, το κράτος παρέλειψε να τις αναφέρει στα επίσημα έγγραφα του και στη συνέχεια οι ίδιες παραλείψεις επαναλαμβάνονται και στην *Partitio*. Η αντίθετη άποψη έχει υποστηριχθεί από την ΒΛΑΧΟΠΟΥΛΟΥ 2002, 41: «η "πάρλειψη" αυτή έλαβε χώρα μάλλον προσχεδιασμένα, αφού αρκετά εδάφη νοτίως της Θεσσαλονίκης προβλέπονταν να αποτελέσουν κτήσεις του Βονιφάτιου Μομφερρατικού μετά το 1204. Εξάλλου, για τους Λατίνους κατακτητές ο Λέων Σγουρός δεν ήταν παρά ένας ακόμα από τους Έλληνες τοπικούς άρχοντες που θα έπρεπε να υποταγούν».

Δύο είναι οι υποθέσεις που μπορούν να υποστηριχθούν με βάση τις πηγές. Πιο αναλυτικά, όπως πληροφορούμαστε από τις επιστολές του Μιχαήλ Χωνιάτη, ο Σγουρός μετά την κατάκτηση του Άργους και της Κορίνθου (1202-1203) ενοχλεί επανειλημμένα την Αθήνα χωρίς, όμως, κάποιο εντυπωσιακό αποτέλεσμα¹²³. Μπορεί, επομένως, ως πρώτη υπόθεση να υποστηριχθεί, ότι κατά την επιστροφή του στην έδρα του την Κόρινθο, μετά από κάποια ανεπιτυχή επιχείρηση εναντίον της Αθήνας, να διέρχεται την Μεγαρίδα και σε αντίποινα να προχωρεί σε καταστροφές και δηώσεις. Η δεύτερη υπόθεση μπορεί να συσχετιστεί με την πολιορκία της Ακρόπολης των Αθηνών το 1204 και πιθανότατα λίγο μετά την άλωση της Πρωτεύουσας από τους σταυροφόρους¹²⁴. Πιο συγκεκριμένα, διερχόμενος ο Σγουρός τον Ισθμό με προορισμό την Αθήνα φτάνει στη Μεγαρίδα και για εκφοβισμό των Αθηναίων διενεργεί πυρκαγιές και λεηλασίες. Κατόπιν, συνεχίζει πολιορκώντας, έστω και μάταια, την Ακρόπολη της Αθήνας¹²⁵, την οποία και υπερασπίζεται με επιτυχία ο μητροπολίτης Μιχαήλ Χωνιάτης¹²⁶.

¹²³ ΜΙΧΑΗΛ ΧΩΝΙΑΤΗΣ, *Τα Σωζόμενα*, II, 122: στ.18-23 και 124: στ. 21-24: *Πολλοί γάρ οί πολε- / μούντες ήμᾶς ἀπό ὕψους, ὧν πρῶτος ὁ πανυπέρτιμος, ὃς τά/ ἐντός Ἰσθμοῦ ἤδη / κατεργασάμενος καί τῆ Ἀττικῆ σφοδρό-/τερον προσβάλλει νῦν ἢ πρότερον.*

¹²⁴ HOFFMANN 1974, 96. KODER, HILD 1976, 68. SETTON 1976, 22. ΚΟΡΔΩΣΗΣ 1986, 67-68. BRAND 1991, 1886. ΒΛΑΧΟΠΟΥΛΟΥ 2002, 67. Σχετικά με το πότε έγινε η πολιορκία, έχει υποστηριχθεί η άποψη ότι εκείνη προηγήθηκε της άλωσης: ΔΟΑΝΙΔΟΥ 1980, 199. ΣΑΒΒΙΔΗΣ 1988, 50: αποτυχία κατάληψης της Αθηναϊκής Ακρόπολης και λεηλασία των περιχώρων της το 1202/3. ΙΛΙΕΒΑ 1990, 45-46: σημειώνει ότι υπάρχουν δυο διαφορετικές μαρτυρίες από τον Νικήτα Χωνιάτη που δίνουν αντικρουόμενα στοιχεία για την χρονολόγηση της πολιορκίας της Ακρόπολης. ΙΛΙΕΒΑ 1991, 123: η πολιορκία πραγματοποιήθηκε μετά τον Ιανουάριο του 1204 και πριν την 12^η Απριλίου. ΟΙΚΟΝΟΜΙΔΗΣ 1992, 17: την άνοιξη του 1204 είχε ήδη κατακτήσει την Θήβα και βρισκόταν στη Λάρισα, 21: οι ενέργειες του Σγουρού είχαν προηγηθεί τουλάχιστον ένα χρόνο από την άλωση των σταυροφόρων. RHOBY 2003, 123-124. KALDELIS 2009, 163: δεν αποκλείει το ενδεχόμενο η επίθεση του Σγουρού να έγινε πριν την άλωση από τους σταυροφόρους, ενώ σημειώνει ότι ο Χωνιάτης αντιστάθηκε σθεναρά προκειμένου να προστατέψει τον ναό της Αθηνιώτισσας από τις λεηλασίες του Σγουρού.

¹²⁵ ΜΙΧΑΗΛ ΧΩΝΙΑΤΗΣ, *Τα Σωζόμενα*, I, 146- 147: ιδ. παρ. 12& 14, II, 122, 124: στ. 21 και εξής, 170: στ. 5-19. HOFFMANN 1974, 57-58, 96, 123. ΝΙΚΗΤΑΣ ΧΩΝΙΑΤΗΣ, *Ιστορία*, 605: στ. 65-76, 606: στ. 9-13. ΒΛΑΧΟΠΟΥΛΟΥ 2002, 55, 67-68, 73-74, 76.

¹²⁶ Για την αντίσταση του μητροπολίτη Αθηνών Μιχαήλ Χωνιάτη εναντίον του Σγουρού: BRAND 1968, 244-245. HERRIN 1975, 284. ΝΙΚΗΤΑΣ ΧΩΝΙΑΤΗΣ, *Ιστορία*, 605: στ. 77 και εξής, 606-608: έως στ. 43, 609: στ. 83-87, 610:στ. 88. ΕΦΡΑΙΜ ΑΙΝΙΟΣ, *Χρονογραφία*, 238: στ. 7311-7313. ΚΟΡΔΩΣΗΣ 1986, 67, 160-161. ANGOLD 1995, 206, 256. RHOBY 2003, 223. ΒΛΑΧΟΠΟΥΛΟΥ 2002, 71. KALDELIS 2009 , 162-163.

1.3. Διοικητική και εκκλησιαστική οργάνωση της μεσοβυζαντινής Μεγαρίδος

Τα Μέγαρα ακολουθώντας τις διοικητικές μεταρρυθμίσεις που σημειώνονται μετά την ίδρυση των *θεμάτων*, βρίσκονται ήδη από τον 7ο αιώνα καταχωρημένα στο *θέμα Ελλάδος* υπό την εποπτεία ενός *στρατηγού*¹²⁷. Παρ' όλο που είναι γενικά παραδεκτό ότι η έδρα του θέματος βρίσκεται στην Κόρινθο¹²⁸, μετά την συγκριτική εξέταση των αρχαιολογικών ευρημάτων παρουσιάζεται ως ισχυρό από τη νεώτερη έρευνα το ενδεχόμενο ως πρωτεύουσα κατά τον 7ο και 8ο αιώνα να λειτουργεί η Αθήνα¹²⁹. Παράλληλα, τον 9ο αιώνα με την ίδρυση του ξεχωριστού θέματος Πελοποννήσου¹³⁰ η Αθήνα παραμένει το κέντρο εξουσίας για το ξεχωριστό θέμα Ελλάδος¹³¹ μέχρι να αντικατασταθεί στα τέλη του ίδιου αιώνα¹³² ή πιθανότερα στο α' μισό του επομένου από τη Θήβα¹³³. Στη συνέχεια, η πρωτεύουσα παραμένει στην ίδια πόλη και μετά την

¹²⁷ *De Thematibus*, 89: Πέμπτον θέμα τῆς Εὐρώπης Ἑλλάς...Ἐχει δέ τό θέμα τῆς Ἑλλάδος πόλεις οθ'. CHARANIS 1970, 4: το θέμα Ελλάδος ιδρύθηκε στο διάστημα μεταξύ το 687- 695. ΟΙΚΟΝΟΜΙΔΕΣ 1972, 351: η πρώτη μαρτυρία για την ύπαρξη στρατηγού Ελλάδος χρονολογείται στα 695. Το θέμα Ελλάδος πρέπει να ιδρύθηκε μεταξύ των ετών 687 και 695. OSTROGORSKY 1979, Α', 203. WINKELMANN 1985, 92-93: αρχικά για την περιοχή της Ελλάδος χρησιμοποιείται ο όρος *στρατηγία*, η σημασία του οποίου είναι ανάλογη με εκείνη του *θέματος*. HUNGER 1990, 49. NESBITT, ΟΙΚΟΝΟΜΙΔΕΣ 1994, 22: σημειώνεται ότι τον 8ο αιώνα η περιοχή της Ελλάδος καλούνταν *στρατηγία* ενώ ως θέμα Ελλάδος εμφανίζεται αργότερα, πρβλ. στο ίδιο, μολυβδόβουλλο αρ. 8.5: 10ος αιώνας. ΖΙΝΚΟΒΙČ 1999, 143: το θέμα Ελλάδος ιδρύεται μεταξύ των ετών 693-695 με πρώτο στρατηγό τον Λεόντιο.

¹²⁸ NESBITT, ΟΙΚΟΝΟΜΙΔΕΣ 1994, 22, 78. AVRAMEA 1997, 101. AVRAMEA 2001, 297. ΖΙΝΚΟΒΙČ 2002, 169.

¹²⁹ CURTA 2011, 112.

¹³⁰ NESBITT, ΟΙΚΟΝΟΜΙΔΕΣ 1994, 22.

¹³¹ Για την περίοδο κατά την οποία η έδρα βρισκόταν στην Αθήνα βλ.: ΖΑΚΥΘΗΝΟΣ 1965, 54-55: το θέμα Ελλάδος στην αρχική του μορφή περιελάμβανε οπωσδήποτε την Στερεά Ελλάδα και πιθανώς την Θεσσαλία, την Πελοπόννησο, την Ήπειρο και την νήσο Εύβοια. Ως πρωτεύουσες του θέματος λειτούργησαν διαδοχικά η Θήβα, η Αθήνα και η Λάρισα. AVRAMEA 1974, 32-33: στα τέλη του 10ου αιώνα μπροστά στον βουλγαρικό κίνδυνο φαίνεται ότι η έδρα του θέματος Ελλάδος μεταφέρθηκε προσωρινά στη Λάρισα. KODER, HILD 1976, 37,42. NESBITT, ΟΙΚΟΝΟΜΙΔΕΣ 1994, 22: η έδρα του στρατηγού βρισκόταν πιθανώς κατά τον 9ο αιώνα στην Αθήνα, με βεβαιότητα στο πρώτο μισό του 10ου αιώνα στη Θήβα και στο δεύτερο μισό του 10ου αιώνα στη Λάρισα. ΜΠΟΥΡΑΣ 2010, 259: κατά τα μέσα του 9ου αιώνα πρωτεύουσα του θέματος Ελλάδος ήταν η Αθήνα. Για την αμφισβήτηση που έχει εκφραστεί εάν όντως η πρωτεύουσα του θέματος την περίοδο αυτή βρισκόταν στην Αθήνα βλ.: KALDELLIS 2009, 80.

¹³² Βλ. επεισόδιο στον βίο οσίας Θεοδώρας Θεσσαλονίκης (προχωρημένος 9ος αιώνας), στο οποίο η σύζυγος του *στρατηγού* Ελλάδος Ευθυμίου έφυγε από την Θήβα, όπου διέμενε με τον *στρατηγό*, και κατέφυγε στη Θεσσαλονίκη για να ζητήσει βοήθεια από τα θαυματουργά λείψανα της οσίας: *Βίος οσίας Θεοδώρας Θεσσαλονίκης*, 212: παρ. 56: «the wife of the strategetes Euthymios who lived in seven-gated Thebes».

¹³³ NESBITT, ΟΙΚΟΝΟΜΙΔΕΣ 1994, 22.

οργάνωση του ενιαίου θέματος Ελλάδος, όταν στα τέλη του 10ου αιώνα¹³⁴ προσαρτάται σε αυτό η Πελοπόννησος¹³⁵.

Από τον 12ο αιώνα και εξής εμφανίζονται υποδιαίρεσεις του θέματος Ελλάδος, οι οποίες ονομάζονται *όρια*¹³⁶ και αποτελούν επιμέρους διοικητικές μονάδες με κέντρο την σημαντικότερη πόλη¹³⁷. Τα Μέγαρα, μολονότι υπάγονται στο *όριο* των Αθηνών¹³⁸, αποτελούν μια ξεχωριστή *επίσκεψη* και επομένως τελούν κάτω από ένα ξεχωριστό διοικητικό-οικονομικό καθεστώς¹³⁹.

Η μελέτη του χρυσοβούλλου του Αλεξίου III (1198), με το οποίο ο αυτοκράτορας καθορίζει τις περιοχές στις οποίες οι Βενετοί μπορούν να πραγματοποιούν ελεύθερα τις εμπορικές τους συναλλαγές, δεν δίνει κάποια πληροφορία σχετικά με την *επίσκεψη* Μεγάρων, παρ' όλο που σε αυτό καταγράφονται όλες οι υπόλοιπες *επισκέψεις* στη Θεσσαλία και στην κεντρική Ελλάδα¹⁴⁰. Εν τούτοις, πολύ πιο διαφωτιστική είναι η μελέτη της *Partitio Romaniae* (1204), η οποία αφορά στον διαμελισμό των εδαφών της αυτοκρατορίας από τους σταυροφόρους και κατ' επέκταση προσδιορίζει ορισμένα ενδιαφέροντα στοιχεία για την ιστορία της Μεγαρίδος κατά τον 12ο αιώνα. Συγκεκριμένα, στην *Partitio Romaniae* αναφέρεται ονομαστικά το *όριο* Αθηνών με την *επίσκεψη* Μεγάρων¹⁴¹

¹³⁴ NESBITT, ΟΙΚΟΝΟΜΙΔΗΣ 1994, 62.

¹³⁵ BON 1951, 91, 92: η ένωση των δυο θεμάτων έγινε στο πρώτο μισό του 11ου αιώνα. AHRWEILER-GLYKATZI 1960, 52: στο β' μισό του 11ου αιώνα το αξίωμα του δούκα αντικαθιστά στην στρατιωτική και διοικητική ιεραρχία εκείνο του στρατηγού, 86. ΖΑΚΥΘΗΝΟΣ 1965, 56: «περί τὰ τέλη τοῦ ΙΑ' αἰῶνος τὸ θέμα Πελοποννήσου ἠνώθη μετὰ τοῦ θέματος Ἑλλάδος καὶ οὕτως ἀπετελέσθη τὸ ἠνωμένον θέμα Ἑλλάδος καὶ Πελοποννήσου». HERRIN 1975, 256: τα δυο θέματα συνενώθηκαν στο α' μισό του 11ου αιώνα, 267. ΚΟΡΔΩΣΗΣ 1986, 61. ΣΑΒΒΙΑΔΗΣ 1988, 34: «από την εποχή των ὑστερων Μακεδόνων ἕως την εποχή των Αγγέλων η Μεγαρίδα αποτελεί τμήμα του ενιαίου *Θέματος Ελλάδος* με ἔδρα του την Θήβα». ΚΥΗΝ 1991, 240: το δουκάτο Ελλάδος, ιδρύθηκε στα μέσα του 11ου αιώνα, περιελάμβανε τα προηγούμενα θέματα Ελλάδος και Πελοποννήσου. ΛΟΥΒΗ-ΚΙΖΗ 2006, 375.

¹³⁶ HERRIN 1975, 278: τα ὅρια προκύπτουν τον 12ο αιώνα μετά τις μεταρρυθμίσεις του Αλεξίου Α' και ἔχουν ως στόχο την προστασία και των ακτών και την ἄμυνα των παραθαλάσσιων τμημάτων, γι' αυτό ως πυρήνας του *ορίου* λειτουργούσε το λιμάνι της περιοχής. KODER, HILD 1976, 62. Για τα *όρια* πρβλ. AHRWEILER 1966, 277. SETTON 1976, 19-20, υποσημ. 80: «the Latin term orium is the Greek *ὄριον* a territorial division for a tax assessments». ΚΟΡΔΩΣΗΣ 1986, 61.

¹³⁷ KODER, HILD 1976, 67.

¹³⁸ ΜΙΧΑΗΛ ΧΩΝΙΑΤΗΣ, *Τα Σωζόμενα*, I, 307: στ. 3: «τό καθ' ἡμᾶς ὄριον τῶν Ἀθηνῶν...».

¹³⁹ KODER, HILD 1976, 67, 215. HENDY 1985, 89. ΚΟΡΔΩΣΗΣ 1986, 61. ΟΙΚΟΝΟΜΙΔΗΣ 2006, 240.

¹⁴⁰ TAFEL, THOMAS 1964, 279. Πρβλ. ΖΑΚΥΘΗΝΟΣ 1941, 270-273: *Orion Athenarum*.

¹⁴¹ TAFEL, THOMAS 1964, 485, 488: *Pars secunda Peregrinorum: ... et orium Athenarum, cum pertinentia Megaron*, 493: Ὁ δεῦτερος κληρος τῶν ξένων: ...καὶ τὸ ὄριον Ἀθηνῶν σὺν τῇ Μεγάρων ἐπισκέψει. *Partitio Romaniae*, 222: στ. 119-120: *et orium Athenarum, cum pertinentia Megaron*. Πρβλ. ΖΑΚΥΘΗΝΟΣ 1951, 188-189: στο *όριο* Αθηνών προστίθεται τώρα ονομαστικά η περιοχή των Μεγάρων. SETTON 1976, 19: «the district of Athens with the dependency of Megara».

χρησιμοποιώντας μάλιστα τον αντίστοιχο λατινικό όρο *pertinentia* (για το ζήτημα της επίσκεψης βλ. ξεχωριστό κεφάλαιο παρακάτω).

Αναφορικά με την εκκλησιαστική οργάνωση της περιοχής, τα Μέγαρα από τον 4ο αιώνα αντιμετωπίζονται ως επισκοπή της Μητροπόλεως Κορίνθου, η οποία ως τμήμα του Ιλλυρικού εξαρτάται από την Εκκλησία της Ρώμης και έχει ως επικεφαλής της τον αρχιεπίσκοπο Θεσσαλονίκης¹⁴². Οι πληροφορίες, οι οποίες αντλούνται από τις πηγές σχετικά με την επισκοπή Μεγάρων και την δράση των επισκόπων της αφορούν κυρίως στην περίοδο μέχρι και τον 6ο αιώνα¹⁴³. Για τους επόμενους δυο αιώνες δεν γίνεται πλέον λόγος για εκείνη στις πηγές¹⁴⁴, χωρίς, όμως, αυτό να σημαίνει ότι η επισκοπή παύει να υφίσταται, όπως εξάλλου φαίνεται και από τις επερχόμενες εξελίξεις. Συγκεκριμένα, ο 8ος αιώνας σηματοδοτείται από την προσάρτηση της περιοχής του Ιλλυρικού στο Οικουμενικό Πατριαρχείο (732) και την υπαγωγή νέων μητροπόλεων και επισκοπών σε αυτό¹⁴⁵. Η πηγή, από την οποία αντλούμε στοιχεία για την εκκλησιαστική διοίκηση της υπό εξέταση περιοχής, είναι η *Notitia Episcopatum* 3¹⁴⁶, η οποία έχει χαρακτηριστεί ως *εικονοκλαστική* και χρονολογείται

¹⁴² ΚΟΝΙΔΑΡΗΣ 1934: 62. ΚΟΝΙΔΑΡΗΣ 1935, 290. ΖΑΚΥΘΗΝΟΣ 1965: 70. CHRYSOS 1966, 135-136, 148, 189. KODER, HILD 1976: 215. ΚΟΡΔΩΣΗΣ 1981, 346-347 και υποσημ. 3. PIETRI 1984, 21-62 και ιδιαίτερα 51-52.

¹⁴³ HONIGMANN 1942-1943, 56, αρ. 287: *Νικίας ἐπ. πόλεως Μεγάρων*. ΜΠΟΛΑΝΑΚΗΣ 2000, 129: σύνοδος Σαρδικής: Επίσκοπος Μεγάρων Αλύπιος, ο «ἐξ Ἀχαΐας τῶν Μεγάρων», 129-130: 3η Οικουμενική Σύνοδος: ο Επίσκοπος Μεγάρων Νικίας της εκκλησίας Κορίνθου, 130: 4η Οικουμενική Σύνοδος: Επίσκοπος Μεγάρων Νικίας ή Νικαίας ή Νικήτας από την επαρχία Αχαΐας, 130: 4^η Οικουμενική Σύνοδος: ο Μεγάρων Αγαθέρως ή Αγαθηρός, 130: 5η Οικουμενική Σύνοδος: Επίσκοπος Μεγάρων Διονύσιος από την Ρωμαϊκή επαρχία Αχαΐας. Πιο αναλυτικά, για τον επίσκοπο Αλύπιο βλ.: LECLERCQ 1933, 199. FEDALTO 1988, 508: *Alypius* (-343 aut.). Για τον επίσκοπο Τρύφωνα βλ.: PG, 26: 1331-1335. Για τον επίσκοπο Νικία βλ.: LECLERCQ 1933, 199. GERLAND, LAURENT 1936, 70-71: Μητρόπολις Κορίνθου: ὁ Μεγάρων Νικίας. FEDALTO 1988, 508: *Nicias* (-451 oct.). Για τον επίσκοπο Αγαθερό βλ.: FEDALTO 1988, 508: *Agathemerus, Agathodorus, Agatherus* (-457/458). Για τον επίσκοπο Διονύσιο βλ.: FEDALTO 1988, 508: *Dionysius* (-553 mai.) (553 iun.-). CHRYSOS 1966, 20: *Dionysio reuerentissimo episcopo Megarensi*, 30: *Dionysius misericordia dei episcopus Megarensium ciuitatis*, 136.

¹⁴⁴ KODER, HILD 1976, 215.

¹⁴⁵ PARTHEY 1866, 128: *Notitia 3 Ordo praesidentiae metropolitaram*: αρ. 700: *Εισί δε οί ἀποσπασθέντες ἐκ τῆς Ρωμαϊκῆς διοικήσεως νύν δε τελοῦντες ὑπό τόν θρόνον Κωνσταντινουπόλεως μητροπολίται, καί οί ἀπ' αὐτούς ἐπίσκοποι*, αρ. 706: ὁ Ἀθηνῶν. LAURENT 1943, 60. ΖΑΚΥΘΗΝΟΣ 1965, 71. ΚΟΡΔΩΣΗΣ 1981, 346. ΚΟΥΝΤΟΥΡΑ-ΓΑΛΑΚΗ 1996, 45-46. KODER 2005, 146-147.

¹⁴⁶ DARROUZÈS 1981, 20-33, 230-245. ΚΟΥΝΤΟΥΡΑ-ΓΑΛΑΚΗ, 1996, 45-73.

στους χρόνους της δυναστείας των Ισαύρων¹⁴⁷. Πιο συγκεκριμένα, έχει υποστηριχθεί ότι η εν λόγω *Notitia* έχει συνταχθεί για την κάλυψη των αναγκών της εικονομαχικής Συνόδου του 754, στην οποία συμμετέχουν και οι νέοι μητροπολίτες και επίσκοποι, οι οποίοι έχουν προσφάτως ενταχθεί στο Πατριαρχείο Κωνσταντινουπόλεως¹⁴⁸. Επιπλέον, από την ίδια *Notitia* πληροφορούμαστε ότι η επισκοπή Αθηνών έχει ήδη το 754 προαχθεί σε μητρόπολη¹⁴⁹ και στους κόλπους της περιλαμβάνονται οι επισκοπές Μεγάρων¹⁵⁰, Αιγιοσθένων¹⁵¹ και Παγών¹⁵². Εν κατακλείδι, σύμφωνα με τη

¹⁴⁷ ΚΟΥΝΤΟΥΡΑ-ΓΑΛΑΚΗ 1996, 53: «η *Notitia* συντάχθηκε πιθανότατα μετά το 732», 68: «η κατάρτιση του καταλόγου αυτού θα μπορούσε ενδεχομένως να είχε εξυπηρετήσει τις ανάγκες της εικονομαχικής Συνόδου (754), καθώς μετά την προσάρτηση του Ιλλυρικού οι νέες μητροπόλεις και οι επισκοπές τους θα έπαιρναν για πρώτη φορά μέρος σε Σύνοδο του Πατριαρχείου Κωνσταντινουπόλεως», 70-71: στο Τακτικό αποτυπώνονται οι νέες διαστάσεις που δόθηκαν στο Πατριαρχείο Κωνσταντινουπόλεως μετά την «εικονομαχική» πολιτική των Ισαύρων. Για παλαιότερες ερμηνείες και χρονολογήσεις της *Notitia* βλέπε: DARROUZÈS 1981, 21, 32-33: η *Notitia* χρονολογείται στο διάστημα μεταξύ της συνόδου του 787 και του τέλους του 9ου αιώνα, ενώ αποκλείεται το ενδεχόμενο να έχει συνταχθεί στο α' μισό του 8ου αιώνα. YANNOPOULOS 1993, 397 και υποσημ. 27: η *Notitia* συντάχθηκε πριν την Οικουμενική Σύνοδο του 787 και ίσως χρησίμευσε ως κατάλογος ψηφοφορίας/*Τακτικόν* για τις ψήφους, 398-400: η *Notitia* αντανakλά την εικόνα της μητρόπολης της Κορίνθου καθώς και γενικότερα της οργάνωσης της Πελοποννήσου στο α' μισό του 8ου αιώνα.

¹⁴⁸ ΚΟΥΝΤΟΥΡΑ-ΓΑΛΑΚΗ 1996, 68.

¹⁴⁹ DARROUZÈS 1981, 231: *μη' ἐπαρχία Ἑλλάδος ὁ Ἀθηνῶν*, 243: *ΜΔ' ἐπαρχία Ἑλλάδος/α' Ἀθήνα μητρόπολις*, ΚΟΥΝΤΟΥΡΑ-ΓΑΛΑΚΗ 1996, 66: «η άνοδος της επισκοπής Αθηνών σε μητρόπολη θα πρέπει να τοποθετηθεί μετά το 680 και πριν τη σύνταξη της *Notitia* 3». Για την προαγωγή της Αθήνας σε μητρόπολη και τις διάφορες γνώμες για τη χρονολόγησή της βλέπε και: PARTHEY 1866, 118: *Notitia 3 Ordo praesidentiae metropolitaram*: αρ. 418: *Θρόνος εἰκοστός ὄγδοος*, αρ. 419: *Τῶν Ἀθηνῶν Ἑλλάδος*, στο ίδιο, 162: *Notitia 8: Τάξις προκαθέδρας μητροπολιτῶν: λδ' Ἐπαρχίας Ἑλλάδος...ὁ Ἀθηνῶν*. ΚΟΝΙΔΑΡΗΣ 1934, 62. ΚΟΝΙΔΑΡΗΣ 1935, 292: «... δέον να θεωρηθῆ ὡς βέβαιον ὅτι αἱ Ἀθηναί προήχθησαν κατ' εὐθείαν ἀπό ἐπισκοπή σε Μητρόπολη κατὰ τὰ τέλη τοῦ Ζ' ἢ (733-746) τὰς ἀρχὰς τοῦ Η' αἰῶνα, πιθανότερον ἔνεκα τῆς αὐξήσεως τῶν ἐπισκοπῶν τῆς Στερεᾶς Ἑλλάδος καὶ ἐν γένει τοῦ Χριστιανισμοῦ...». Πρβλ. ΛΑΜΠΡΟΣ 1926, 23: το υπ' αριθμ. 10 χάραγμα ἀπό τον Παρθενῶνα που χρονολογείται στο 779 ἀναφέρει τον Γρηγόριο ὡς ἐπίσκοπο Ἀθηνῶν. ΚΟΝΙΔΑΡΗΣ 1935, 292: υποστηρίζει ὅτι οἱ μητροπολίτες ἀκόμα και στα πρακτικά τῶν Οἰκουμενικῶν Συνόδων ἀναγράφονται ὡς ἐπίσκοποι. LAURENT 1943, 69-71: δέχεται ὅτι ἡ προαγωγή τῆς Ἀθήνας σε μητρόπολη ἐγένεε στους χρόνους τῆς μονοκρατορίας τῆς Εἰρήνης (797-802) καὶ ἐπὶ πατριαρχίας Ταρασίου (784-806). ΖΑΚΥΘΗΝΟΣ 1965, 71: «ἡ Ἀθήνα προήχθη σε μητρόπολη προσωρινά μετὰ το 765 καὶ οριστικά κατὰ πάσα πιθανότητα στα χρόνια τῆς προσωπικῆς βασιλείας τῆς Εἰρήνης (797-802) καὶ οπωσδήποτε πριν το τέλος τῆς πατριαρχίας του Ταρασίου (806)». HERRIN 1975, 259: ἡ προαγωγή τῆς ἐπισκοπῆς Ἀθηνῶν σε μητρόπολη ἐγένεε το 806. ΚΟΡΔΩΣΗΣ 1981, 348. YANNOPOULOS 1993, 388: «περὶ τα μέσα του 8ου αἰῶνα, ὁ ἐπίσκοπος Ἀθηνῶν προάγεται σε μητροπολίτη, ἔχοντας στη δικαιοδοσία του τις ἐπισκοπές βορείως του Ἰσθμοῦ τῆς Κορίνθου», 395: «ἡ Ἀθήνα προήχθη σε μητρόπολη πιθανῶς πριν τα μέσα του 8ου αἰῶνα περιορίζοντας ἐπομένως σημαντικά τα ἐδάφη τῆς μητροπόλεως Κορίνθου». ΚΑΖΑΝΑΚΗ-ΛΑΠΠΑ 2006, 390: σημειώνει ὅτι ἡ προαγωγή τῆς Ἀθήνας σε μητρόπολη ἐγένεε στο α' μισό του 9ου αἰῶνα. ΜΠΟΥΡΑΣ 2010, 260.

¹⁵⁰ DARROUZÈS 1981, 244: «*λα'ὁ Μεδάπας , μ' ὁ Μεδάρας*». ΚΟΥΝΤΟΥΡΑ-ΓΑΛΑΚΗ 1996, 68: «*Μεδάπας=Μέγαρα*».

συγκεκριμένη *Notitia* στη μητρόπολη της Αθήνας υπάγονται συνολικά 39 επισκοπές¹⁵³. Παρ' όλο που το πολυάριθμο των επισκοπών προκάλεσε αρχικά τον προβληματισμό της νεώτερης έρευνας σχετικά με την αληθοφάνειά του, έχει υποστηριχθεί ότι το πλήθος των αναφερόμενων επισκοπών αποτελεί μια επιπλέον ένδειξη της σύνδεσης της *Notitia* με την εικονομαχική Σύνοδο του 754, στην οποία λαμβάνουν μέρος 338 πατέρες, καθώς για πρώτη φορά μετά την προσάρτηση του Ιλλυρικού εκπρόσωποι από τις νέες μητροπόλεις και επισκοπές λαμβάνουν μέρος σε σύνοδο του Πατριαρχείου¹⁵⁴.

Παρά τις ανωτέρω εξελίξεις, ακολουθεί μια περίοδος ύφεσης μέχρι τον 12ο αιώνα, καθώς λείπουν οι αναφορές στην επισκοπή Μεγάρων. Οι αλλαγές των αρχών του 9ου αιώνα, εκτός από τη δημιουργία στο πελοποννησιακό χώρο δύο κυρίαρχων μητροπόλεων, της Κορίνθου και των Πατρών, καταδεικνύουν και μια αισθητή μείωση των περιφερειακών επισκοπών. Μια τέτοια βέβαια πολιτική συνάδει με τις πρακτικές του αυτοκράτορα Νικηφόρου Α΄, ο οποίος, επιδιώκει να βάλει τάξη στη χαώδη εκκλησιαστική κατάσταση του 8ου αιώνα και αντιμετωπίζει με αυστηρότητα τη φορολόγηση της εκκλησιαστικής περιουσίας¹⁵⁵. Εν συνεχεία, όπως μας πληροφορεί ο Θεόδωρος Βαλσαμών (12ος αιώνας), η επισκοπή Μεγάρων ανασυγκροτείται κατόπιν αυτοκρατορικής πρωτοβουλίας. Πιο αναλυτικά, ο Βαλσαμών ερμηνεύει τον ΙΓ΄ Κανόνα της Ζ΄ Οικουμενικής Συνόδου (787), στον οποίο δίδονται εντολές και οδηγίες για την αποκατάσταση των επισκοπών και των μοναστηριών, τα οποία, όπως χαρακτηριστικά αναφέρεται, είχαν μετατραπεί σε *κοινά καταγώγια* από τους εικονομάχους¹⁵⁶. Αντλώντας στοιχεία από τον κανόνα αυτό κάνει έναν παραλληλισμό για να δείξει την άσχημη κατάσταση, στην οποία έχουν περιέλθει επισκοπές και μοναστήρια¹⁵⁷, και για να τονίσει τις προσπάθειες, τις οποίες

¹⁵¹ DARROUZÈS 1981, 244: «λη' ό Έδοσθήνας», ΚΟΥΝΤΟΥΡΑ-ΓΑΛΑΚΗ 1996, 68: «Αίδοσθήνας = Αίγοςθένων».

¹⁵² DARROUZÈS 1981, 244: «λθ' ό Πάδου». ΚΟΥΝΤΟΥΡΑ-ΓΑΛΑΚΗ 1996, 68: «Πάδου=Παγών».

¹⁵³ DARROUZÈS 1981, 243- 244: απαριθμούνται 39 επισκοπές με αρίθμηση από 688 έως 726 με την επισκοπή Μεγάρων γραμμένη δυο φορές. ΚΟΥΝΤΟΥΡΑ-ΓΑΛΑΚΗ 1996, 66-68.

¹⁵⁴ ΚΟΥΝΤΟΥΡΑ-ΓΑΛΑΚΗ 1996, 68.

¹⁵⁵ ΝΙΑΒΙΣ 1987, 160-161.

¹⁵⁶ ΡΑΛΛΗΣ, ΠΟΤΛΗΣ 1852, 612: *έπισκοπειά τε, και μο-/ναστήρια, και έγέγοντο κοινά καταγώγια.*

¹⁵⁷ ΡΑΛΛΗΣ, ΠΟΤΛΗΣ 1852, 613: *Έλκυσον δέ τόν/κανόνα και εις τούς κατέχοντας ιερά φροντιστήρια σήμερον,/κοινωθέντα έξ έπιδρομής έθνών. Ταῦτα γάρ επί τών άλλων έχουσι χώραν,/τών άνθρωπίνων δηλαδή πραγμάτων, οὔ μὴν επί τών αγίων/και ιερών. Σημειώσαι*

πραγματοποιεί το κράτος προκειμένου να ολοκληρώσει την ανακαίνισή τους. Από κάθε άλλη περίπτωση ο Βαλσαμών επιλέγει να αναφερθεί μόνο σε μια και συγκεκριμένα την επισκοπή Μεγάρων, η οποία είχε παραμείνει για μεγάλο διάστημα «αμαυρωθείσα» και μόλις προσφάτως επανεντάχθηκε στη μητρόπολη της Αθήνας. Συγκεκριμένα, στον σχολιασμό σημειώνεται: *τὴν ἐπισκοπὴν τῶν Μεγάρων, τὴν πρό χρόνων ἀμνημονεῦτων ἀμαυρωθεῖσαν, καὶ διὰ προστάξεως βασιλικῆς, καὶ συνοδικῆς πράξεως, πρό μικρό ἐπασωθεῖσαν τῇ μητροπόλει Ἀθηνῶν*¹⁵⁸. Δεν φαίνεται να είναι τυχαίο που ο Βαλσαμών κάνει μνεία μόνο σε αυτή την επισκοπή, καθώς, ο αυτοκράτορας, στον οποίο αποδίδεται η αποκατάστασή της, έχει ταυτιστεί με τον Μανουήλ Κομνηνό, με τον οποίο ο Βαλσαμών διατηρεί ιδιαίτερους δεσμούς¹⁵⁹. Αναλυτικά, μετά τις αλλαγές του Μανουήλ στην εκκλησιαστική διοίκηση, η Αθήνα κατέχει την κη' θέση στον κατάλογο των μητροπόλεων του Πατριαρχείου Κωνσταντινουπόλεως, περιλαμβάνοντας τώρα πια στους κόλπους της δώδεκα επισκοπές μεταξύ των οποίων και εκείνη των Μεγάρων¹⁶⁰.

Μαρτυρία για την εξέλιξη της επισκοπής Μεγάρων μετά τις ενέργειες του Μανουήλ Κομνηνού σώζει ο Κώδικας 1371 της Βιβλιοθήκης Αθηνών που χρονολογείται στο β' μισό του 12ου αιώνα και περιλαμβάνει κατάλογο μητροπόλεων και επισκοπών, οι οποίες υπάγονται την περίοδο αυτή στο Πατριαρχείο Κωνσταντινουπόλεως¹⁶¹. Όπως είναι αναμενόμενο, στον κατάλογο αυτό τα Μέγαρα αναφέρονται ως επισκοπή εξαρτωμένη από την μητρόπολη των Αθηνών.

Διαφωτιστικό, επίσης, για τον τρόπο οργάνωσης της μητρόπολης Αθηνών αλλά και για τη θέση της επισκοπής Μεγάρων σε αυτή, είναι το γράμμα, το οποίο στέλνει στις 13 Φεβρουαρίου 1209 ο Πάπας Ιννοκέντιος III στον λατίνο επίσκοπο Αθηνών Βεράρδο, με το οποίο επιβεβαιώνει τα δικαιώματα του Βεράρδου πάνω στις ένδεκα επαρχιακές επισκοπές, ανάμεσα στις οποίες είναι και εκείνη των Μεγάρων¹⁶². Παρ'

ταῦτα, διὰ τοὺς ἀνατολικούς μητροπο-/λίτας, τοὺς ἀνακαλουμένους τὰς οἰκείας ἐπισκοπὰς καὶ τὰ μο-/ναστήρια ἀπὸ τῶν κατεχόντων αὐτὰ λαϊκῶν, καὶ ἀκούοντας/τοιαῦτα.

¹⁵⁸ ΡΑΛΛΗΣ, ΠΟΤΛΗΣ 1852, 613.

¹⁵⁹ ΠΑΠΑΔΟΠΟΥΛΟΣ 1928, 31: «ἐπὶ Μανουήλ Κομνηνοῦ καὶ μετὰ το 1170 στις επισκοπές της Μητροπόλεως Αθηνῶν προστίθεται καὶ ἡ επισκοπή Μεγάρων». ΚΟΝΙΔΑΡΗΣ 1970, 107: Μανουήλ Κομνηνοῦ 1143-1180/ Κώδιξ 1371 Βιβλιοθήκης Αθηνῶν/ *ιβ' ὁ Μεγάρων*.

¹⁶⁰ ΚΟΝΙΔΑΡΗΣ 1970, 126: ἡ μητρόπολη των Αθηνῶν με βάση τον κώδικα φαίνεται να ἔχει τὴν 28^η θέση στην ἱεραρχία των μητροπόλεων της αυτοκρατορίας. HERRIN 1976, 134.

¹⁶¹ ΚΟΝΙΔΑΡΗΣ 1970, 122: «ο Κώδιξ 1371 χρονολογείται στον 12ο ἢ στις αρχές του 13ου αἰῶνα». HERRIN 1976, 134: ο κώδικας χρονολογείται στο 1166.

¹⁶² SETTON 1976, 462.

όλο που η επιστολή αυτή συντάσσεται εν μέσω της Λατινοκρατίας, μας παρέχονται πολλές πληροφορίες για τη διαμόρφωση της Μητρόπολης κατά τους τελευταίους χρόνους του 12ου αιώνα¹⁶³. Συγκεκριμένα, σύμφωνα με την επιστολή αυτή η επισκοπή Μεγάρων επανιδρύεται τον 12ο αιώνα και εντάσσεται στους κόλπους της Μητρόπολης Αθηνών¹⁶⁴ έχοντας κυρίως ένα βοηθητικό χαρακτήρα για αυτή αναλαμβάνοντας τη διοίκηση ενός συνόλου εκ των ενοριών της¹⁶⁵.

Ενδιαφέρον παρουσιάζει η άποψη της νεώτερης έρευνας ότι η επισκοπή Μεγάρων ανασυσταίνεται τον 12ο αιώνα σε ανταπόκριση του αυξανόμενου πληθυσμού στην περιοχή¹⁶⁶. Είναι εύλογο τα Μέγαρα να αποτελούν κατά τον 12ο αιώνα πόλο έλξης νέων κατοίκων, καθώς βρίσκονται σε κομβικό σημείο ανάμεσα στα οικονομικά και βιοτεχνικά κέντρα της Θήβας και της Κορίνθου, τα οποία την ίδια περίοδο προσελκύουν εκ νέου το ενδιαφέρον λόγω των προνομίων¹⁶⁷, τα οποία παραχωρούνται για τις ελεύθερες εμπορικές συναλλαγές των Βενετών¹⁶⁸.

Δεν πρέπει, όμως, να αγνοηθεί το γεγονός ότι την ίδια περίοδο ακμάζει στη Μεγαρίδα η μονή του οσίου Μελετίου, η οποία διατηρεί ένα σημαντικό οικονομικό προνόμιο, το οποίο έχει εξασφαλισθεί από τον Αλέξιο Α΄ Κομνηνό στον όσιο Μελέτιο (+1105) για την ενίσχυση της μονής του. Συγκεκριμένα, στη μονή χορηγείται ετησίως το ποσό των 422 υπερπύρων, το οποίο συγκεντρώνεται από τους δασμολόγους της Αττικής¹⁶⁹ (βλ. ξεχωριστό κεφάλαιο παρακάτω). Στηριζόμενη, επομένως, η μονή στο προνόμιο αυτό συνεχίζει τη δράση της αποτελώντας οικονομικό παράγοντα για την περιοχή (συντήρηση και διακόσμηση με γλυπτό διάκοσμο των παραλαυριών, οργάνωση μοναστηριακής βιβλιοθήκης, όπου αντιγράφονταν χειρόγραφα, καλλιέργεια αμπελώνων) προσελκύοντας ταυτόχρονα πλήθος κόσμου με αποτέλεσμα την θεμελίωση νέων οικισμών γύρω από αυτήν¹⁷⁰. Ταυτόχρονα, δεν φαίνεται να είναι τυχαίο ότι στο ίδιο περίπου διάστημα

¹⁶³ LONGNON 1948, 337- 339: αναφέρει ότι η επισκοπή Μεγάρων προϋπήρχε του 13ου αιώνα και συνεχίζει να υπάγεται στην αρχιεπισκοπή Αθηνών. KODER 1977, 129.

¹⁶⁴ KODER 1977, 138.

¹⁶⁵ KODER 1977, 130-131.

¹⁶⁶ HERRIN 1975, 259. HERRIN 1976, 134-135. KODER, HILD 1976, 82, 84. SETTON 1976, 462. ΜΠΟΥΡΑΣ 2010, 266.

¹⁶⁷ Ενδεικτικά για τα προνόμια βλ. ΟΙΚΟΝΟΜΙΔΗΣ 2006, 242-247.

¹⁶⁸ HERRIN 1976, 135: υποστηρίζει ότι οι Ιταλοί που εγκαταστάθηκαν στη Θήβα και γύρω από αυτήν ενσωματώθηκαν αναμφισβήτητα στον ορθόδοξο πληθυσμό.

¹⁶⁹ ΘΕΟΔΩΡΟΣ ΠΡΟΔΡΟΜΟΣ, *Βίος οσίου Μελετίου*, 75.

¹⁷⁰ MUNN, ZIMMERMAN-MUNN 1990, 38. GERSTEL, MUNN κ.ά. 2003, 221.

συντάσσονται για τον όσιο Μελέτιο δυο βιογραφίες από δυο σημαντικές προσωπικότητες του 12ου αιώνα, και πιο συγκεκριμένα από τον επίσκοπο Μεθώνης Νικόλαο και τον ποιητή Θεόδωρο Πρόδρομο¹⁷¹. Αμφότεροι σχετίζονται με την αυτοκρατορική αυλή και τον Μανουήλ Α΄ και μέσω εκείνων δηλώνονται έμμεσα οι δεσμοί που διατηρούσε ο όσιος Μελέτιος με τον Αλέξιο και την αυτοκρατορική οικογένεια¹⁷². Φαίνεται, επομένως, πιθανό ότι η επισκοπή Μεγάρων ανασυγκροτείται στο β΄ μισό του 12 αιώνα μετά από μια σειρά ζυμώσεων, οι οποίες είχαν ξεκινήσει από τον Αλέξιο Α΄ και τον όσιο Μελέτιο σε μια περίοδο, κατά την οποία τόσο ο όσιος όσο και η μονή του στον Κιθαιρώνα είχαν αντίκτυπο όχι μόνο στην τοπική κοινωνία αλλά και στη συνείδηση της κεντρικής εξουσίας.

¹⁷¹ αναλυτικά για τους συγγραφείς, το ύφος γραφής τους και τις διαφορές που υπάρχουν ανάμεσα στις δυο βιογραφίες βλ. MESSIS 2004, 303-345.

¹⁷² MAGDALINO 1981, 62.

1.4. Η Επίσκεψις Μεγάρων

Για πρώτη φορά τα Μέγαρα αναφέρονται ως *επίσκεψις* στην *Partitio Romaniae*, η οποία συντάσσεται στα 1204 από τους σταυροφόρους ως συμφωνία για τον διαμελισμό των εδαφών της αυτοκρατορίας¹⁷³. Πιο συγκεκριμένα, στο έγγραφο αυτό γίνεται χρήση του αντίστοιχου λατινικού όρου *pertinentia* (=επίσκεψις) και σημειώνεται ότι η εν λόγω *επίσκεψη*, αφού υπάγεται στο όριο Αθηνών, ακολουθεί την ίδια με αυτό πορεία¹⁷⁴. Παρ' όλο που η *Partitio* συντάσσεται στις αρχές του 13ου αιώνα (στο διάστημα μεταξύ 12 Απριλίου και 9 Μαΐου 1204), αντανακλά την εικόνα που επικρατεί στην οργάνωση του κράτους κατά τον 12 αιώνα¹⁷⁵. Πέραν όμως της *Partitio*, αναφορά στην *επίσκεψη* Μεγάρων δεν γίνεται σε κάποιο έγγραφο του βυζαντινού κράτους ούτε και στο χρυσόβουλλο του Αλεξίου Γ' (1198). Πιο αναλυτικά, στο χρυσόβουλλο αυτό καταγράφονται με ακρίβεια όλες οι περιοχές, τις οποίες ο αυτοκράτορας παραχωρεί στους Βενετούς για ελεύθερη ανάπτυξη των εμπορικών συναλλαγών τους, και ενώ ανάμεσα τους συμπεριλαμβάνεται το όριο Αθηνών, εν τούτοις η *επίσκεψη* Μεγάρων παραλείπεται¹⁷⁶. Η παράλειψη βέβαια αυτή δεν είναι η μοναδική στο χρυσόβουλλο και όπως έχει αποδειχθεί από την έρευνα, στην *Partitio Romaniae* προστίθενται επιπλέον περιοχές οικονομικού ενδιαφέροντος και ιδιαίτερα σημαντικές *επισκέψεις*, οι οποίες δεν περιλαμβάνονται στον κατάλογο των προνομίων του 1198¹⁷⁷.

Όσον αφορά στις *επισκέψεις*, πρόκειται για την κτηματική περιουσία του κράτους, η εκμετάλλευσή της οποίας γίνεται κατά κύριο λόγο για λογαριασμό του στέμματος¹⁷⁸. Οι *επισκέψεις* μαζί με τα *κουρατορίκια* αποτελούν από τον 9ο αιώνα και μετά την ακίνητη περιουσία, τα οφέλη της οποίας καρπώνεται το στέμμα¹⁷⁹. Κατά τον

¹⁷³ ΖΑΚΥΘΗΝΟΣ 1951, 188-189: στο όριο Αθηνών προστίθεται τώρα ονομαστικά η περιοχή των Μεγάρων. KODER, HILD 1976, 67, 215. SETTON 1976, 19: «the district of Athens with the dependency of Megara».

¹⁷⁴ TAFEL, THOMAS 1964, 485, 488: *Pars secunda Peregrinorum: ... et orium Athenarum, cum pertinentia Megaron*, 493: Ὁ δεύτερος κληρὸς τῶν ξένων: ...καὶ τὸ ὄριον Ἀθηνῶν σὺν τῇ Μεγάρων ἐπισκέψει. *Partitio Romaniae*, 222: στ. 119-120: *et orium Athenarum, / cum pertinentia Megaron*. HENDY 1985, 87, χάρτης 19.

¹⁷⁵ ΟΙΚΟΝΟΜΙΔΕΣ 1992, 8, 11-12.

¹⁷⁶ TAFEL, THOMAS 1964, 279. Πρβλ. ΖΑΚΥΘΗΝΟΣ 1941, 270-273: *Orion Athenarum*.

¹⁷⁷ ΟΙΚΟΝΟΜΙΔΕΣ 1992, 14. ΟΙΚΟΝΟΜΙΔΕΣ 1996, 78.

¹⁷⁸ ΖΑΚΥΘΗΝΟΣ 1941, 242-243. ΟΙΚΟΝΟΜΙΔΕΣ 1976α, XVII 196. HENDY 1985, 89. CHEYNET 2002, 88. ΟΙΚΟΝΟΜΙΔΕΣ 2004, XI, 321. ΓΕΡΟΥΜΑΤΟΥ 2005, 89-90.

¹⁷⁹ ΓΕΡΟΥΜΑΤΟΥ 2005, 89.

10ο και 11ο αιώνα μετά την αίσια έκβαση των εκστρατειών εναντίον των Αράβων οι επισκέψεις αυξάνονται σημαντικά στα ανακτηθέντα γόνιμα εδάφη στην περιφέρεια της αυτοκρατορίας¹⁸⁰. Κατά κύριο λόγο τα κτήματα, τα οποία επιλέγονται για επισκέψεις, είναι συνήθως τα πιο εύφορα ενώ σε κάποιες περιπτώσεις έχουν και στρατιωτική σημασία, καθώς βρίσκονται κοντά σε χερσαία και θαλάσσια σταυροδρόμια, όπως για παράδειγμα η επίσκεψη της Λάμπης στην Φρυγία, η οποία συνδέει τις περιοχές της δυτικής Μικράς Ασίας με το λιμάνι της Αττάλειας¹⁸¹ ή αντίστοιχα οι επισκέψεις στη Θράκη, οι οποίες γειτνιάζουν με τον κεντρικό δρόμο ανάμεσα στην Κωνσταντινούπολη και την Αδριανούπολη¹⁸². Στο πλαίσιο αυτό, επίσης, μπορεί να γίνει κατανοητό, γιατί κατά τα τέλη του 11ου αιώνα τα πιο εύφορα εδάφη της Μακεδονίας καλλιεργούνται για λογαριασμό της οικογένειας του Αλεξίου Α΄ Κομνηνού¹⁸³ και αντιστοίχως κατά τον 12ο αιώνα οι καλύτερες εκτάσεις της Κρήτης παραμένουν στη δικαιοδοσία του Μανουήλ Α΄¹⁸⁴.

Τις προϋποθέσεις αυτές πληροί και η Μεγαρίδα και επομένως, δεν είναι τυχαίο που συγκαταλέγεται στην περιουσία του στέμματος. Πιο συγκεκριμένα, από τον βίο του οσίου Μελετίου (+1105) γίνεται φανερό ότι η Μεγαρίδα είναι μια γόνιμη περιοχή, η οποία πέρα από την παραγωγή ελαιολάδου¹⁸⁵ φημίζεται για το καλής ποιότητας κρασί της¹⁸⁶. Η πληροφορία αυτή επαληθεύεται και από τον Ιάκωβο επίσκοπο Βουλγαρίας (13ος αιώνας), ο οποίος θαυμάζει την περιοχή για τους *εὐκλήμους* αμπελώνες και τους *εὐαγεστάτους* ληνούς¹⁸⁷. Εάν λάβουμε υπ' όψη ότι το καλής ποιότητας κρασί, το οποίο προορίζεται για τους υψηλούς τιτλούχους του παλατιού, προέρχεται από τα βασιλικά κτήματα της Νίκαιας¹⁸⁸, δεν φαίνεται τυχαίο που μια ακόμα περιοχή φημισμένης οινοπαραγωγής συγκαταλέγεται στην περιουσία του αυτοκράτορα εκπληρώνοντας παρόμοιους σκοπούς.

¹⁸⁰ LEFORT 2006, 454. ΟΙΚΟΝΟΜΙΑΔΗΣ 2006, 182, 184.

¹⁸¹ ΟΙΚΟΝΟΜΙΔΗΣ 1976α, XVII, 196. CHEYNET 2002, 108.

¹⁸² MAGDALINO 1993, 166.

¹⁸³ CHEYNET 2002, 100.

¹⁸⁴ MAGDALINO 1993, 165.

¹⁸⁵ ΝΙΚΟΛΑΟΣ ΜΕΘΩΝΗΣ, *Βίος οσίου Μελετίου*, 60.

¹⁸⁶ ΘΕΟΔΩΡΟΣ ΠΡΟΔΡΟΜΟΣ, *Βίος οσίου Μελετίου*, 82.

¹⁸⁷ IACOBI BULGARIAE, *Collectanea Byzantina*, 93, VIII: στ. 7-12: ὄρος πῖον δάσκιον ἠὺδεδρωμένον,/ πολλοῖς τεθηλός ἐν δόμοις εὐχαρίοις,/ συχνοῖς βεβριθός ναιέταις μονοτρόποις,/ ὡς ἀμπελῶν εὐκλήμος ἐν γεηπόνοις/ ληνοῖς πολυποίκιλος εὐαγεστάτοις,/ λειμῶν περίπνουσ πνευματικῶν ἀνθέων/ οὐρανός εἰς γῆν ἄλλος ὡς δεδειγμένος.

¹⁸⁸ ΓΕΡΟΥΛΑΤΟΥ 2005, 98.

Ακόμη, αξιοσημείωτη είναι και η στρατιωτική σημασία της Μεγαρίδας, καθώς αποτελεί το κομβικό σημείο ανάμεσα στη Στερεά Ελλάδα και την Πελοπόννησο. Πιο συγκεκριμένα, από την επαρχία της Μεγαρίδας διέρχονται οι κυριότεροι δρόμοι, οι οποίοι συνδέουν τα δύο σημαντικά οικονομικά και διοικητικά κέντρα της Θήβας και της Κορίνθου¹⁸⁹. Επίσης, στην ενδοχώρα της Μεγαρίδας υπάρχουν ορισμένες στρατηγικής σημασίας θέσεις, οι οποίες προσφέρουν πλήρη εποπτεία της ευρύτερης περιοχής από ξηρά και θάλασσα επιτρέποντας την έγκαιρη ανάπτυξη άμυνας σε περίπτωση κινδύνου¹⁹⁰.

Εν συνεχεία, όπως προαναφέρθηκε, στον κύκλο των ευνοημένων από τις *επισκέψεις* συμπεριλαμβάνονται και μοναστήρια, με χαρακτηριστικότερα παραδείγματα εκείνα της Λαύρας του αγίου Όρους και του αγίου Ιωάννη στην Πάτμο¹⁹¹. Συγκεκριμένα, τα μοναστήρια μπορούν να επωφεληθούν είτε από την παραχώρηση *επισκέψεων*, μαζί με τα συνεπακόλουθα προνόμια μερικής ή ολικής φοροαπαλλαγής¹⁹², είτε από την παραχώρηση εισοδημάτων προερχομένων από *επισκέψεις*¹⁹³. Η τακτική αυτή υιοθετείται με μεγάλη θέρμη από τον Αλέξιο Α΄ και παγιώνεται στους χρόνους των Κομνηνών, καθώς πέρα από την ηθική υποστήριξη¹⁹⁴ επιδιώκεται και η πολιτική ενίσχυση του στέμματος από τους μοναχούς μέσα από τη μεσολάβησή τους προς τον λαό και την άσκηση θεμιτής προπαγάνδας ιδιαίτερα μάλιστα σε περιόδους κλονισμένης σταθερότητας¹⁹⁵. Πρέπει λοιπόν να υπογραμμιστεί ότι και στην περίπτωση των μοναστηριών το κράτος δεν παραγκωνίζει τα συμφέροντά του, γι' αυτό δεν είναι τυχαίο που *κλασματικές γαίες*¹⁹⁶ σε απομακρυσμένες περιοχές παραχωρούνται σε μοναστήρια δίνοντας με αυτό τον τρόπο ευκαιρίες ανάπτυξης της τοπικής οικονομίας¹⁹⁷. Με το σκεπτικό αυτό ο Αλέξιος Α΄ παραχωρεί το 1088 την έρημη νήσο Πάτμο στον μοναχό Χριστόδουλο απαλλάσσοντάς τον από τις φορολογικές υποχρεώσεις, οι οποίες σχετίζονται με την καλλιέργεια της γης και την

¹⁸⁹ MEYER 1931, 169. PHILIPPSON, KIRSTEN 1950-1959, 964. WISEMAN 1974, 535. KODER, HILD 1976, 98.

¹⁹⁰ GERSTEL 1996, 144. MUNN 1996, 48. GERSTEL, MUNN κ.ά. 2003, 147.

¹⁹¹ HARVEY 1993, 153.

¹⁹² GAUTIER 1981, 53. ΟΙΚΟΝΟΜΙΔΗΣ 1996, 189-190, 241.

¹⁹³ ΟΙΚΟΝΟΜΙΔΗΣ 1976α, 195-196.

¹⁹⁴ MORRIS 1995, 288.

¹⁹⁵ MORRIS 1995, 200. ΟΙΚΟΝΟΜΙΔΗΣ 2006, 239.

¹⁹⁶ Για τις *κλασματικές γαίες* βλ. ΟΙΚΟΝΟΜΙΔΗΣ 1986, 161-162. KAPLAN 1992, 325. ΟΙΚΟΝΟΜΙΔΗΣ 1996, 235. CHEYNET 2002, 88. ΟΙΚΟΝΟΜΙΔΗΣ 2004, XI, 321. LEFORT 2006, 454. ΟΙΚΟΝΟΜΙΔΗΣ 2006, 182, 206. LAIOU, MORRISON 2007, 102.

¹⁹⁷ MORRIS 1995, 202-203.

απασχόληση παροίκων, και εξασφαλίζοντάς του ταυτόχρονα ετήσια δωρεά 300 μοδίων σιταριού, που θα συγκεντρώνονται από τις βασιλικές επισκέψεις στο Ψυχρό Χανίων¹⁹⁸.

Σχετικά με την επίσκεψη Μεγάρων, όμως, δεν σώζεται σε κάποια πηγή το όνομα του προσώπου ή του μοναστηριού, στο οποίο θα είχε τυχόν παραχωρηθεί η επίσκεψη¹⁹⁹. Αξίζει, εν τούτοις, να σημειωθεί ότι δυο επιστολές του Μιχαήλ Χωνιάτη²⁰⁰ απευθύνονται στον αναγραφέα, ο οποίος είχε σταλεί από την Κωνσταντινούπολη με σκοπό να ελέγξει μαζί με τον συνεργάτη του τα πρακτικά των επισκεπτιών²⁰¹ της Αθήνας²⁰². Επιπλέον, σε μια από τις δυο αυτές επιστολές σημειώνεται ξεκάθαρα ότι στα αθηναϊκά εδάφη περιλαμβάνονται επισκέψεις, από τις οποίες και παρατίθεται ονομαστικά εκείνη του Ωρωπού²⁰³ ευρισκόμενη υπό τη δικαιοδοσία της μητρόπολης Αθηνών²⁰⁴. Οι επιστολές αυτές, επομένως, αποτελούν ισχυρή μαρτυρία ότι τα Μέγαρα δεν είναι η μοναδική επίσκεψη στο αττικό έδαφος κατά τον 12ο αιώνα. Αντιθέτως, δεν παρέχουν κάποια επιπλέον πληροφορία για την διοικητική οργάνωσή τους αφήνοντας ασαφή την εικόνα σχετικά με το ζήτημα αυτό. Εν τούτοις, αντίστοιχα παραδείγματα επισκέψεων με άγνωστο το όνομα του δικαιούχου της νομής τους παρατηρούνται και στην Πελοπόννησο, γεγονός, το οποίο αρχικά προβλημάτισε την έρευνα. Εν τέλει, το συμπέρασμα, στο οποίο καταλήγουν οι ερευνητές και ενδεχομένως ισχύει και για την περίπτωση των Μεγάρων, είναι ότι οι επισκέψεις, οι οποίες δεν σώζουν όνομα δικαιούχου, παραμένουν στην πλήρη δικαιοδοσία του αυτοκράτορα²⁰⁵.

¹⁹⁸ ΚΩΝΣΤΑΝΤΙΝΙΔΗΣ 1989, 13: ο Αλέξιος Α΄ παραχώρησε στον όσιο Χριστόδουλο την νήσο Πάτμο ως κτήμα της Ιεράς Μονής με την προϋπόθεση να παραιτηθεί από κάθε άλλη ιδιοκτησία στη νήσο Κω. MORRIS 1995, 207, 217. ΟΙΚΟΝΟΜΙΔΗΣ 1996, 230: στο πλαίσιο παρόμοιας πολιτικής ο Αλέξιος Α΄ με χρυσόβουλλο του το 1088 παραχωρεί στον άγιο Χριστόδουλο και στους μοναχούς του όλο το νησί της Πάτμου, προνόμιο που συνοδεύεται και από απαλλαγή από τις περισσότερες υποχρεώσεις προς το κράτος και την δέσμευση των τοπικών εκπροσώπων εξουσίας να προχωρήσουν στην παράδοση της Πάτμου στους μοναχούς.

¹⁹⁹ HENDY 1985, 87, χάρτης 19.

²⁰⁰ ΜΙΧΑΗΛ ΧΩΝΙΑΤΗΣ, *Τα Σωζόμενα*, II, 129-131.

²⁰¹ για τον επισκεπτή βλ. ΟΙΚΟΝΟΜΙΔΗΣ 1972, 312, 318. ODB, 717. ΓΕΡΟΥΜΑΤΟΥ 2005, 89-90, 96-97. ΟΙΚΟΝΟΜΙΔΗΣ 2006, 164.

²⁰² CHEYNET 2002, 114.

²⁰³ ΜΙΧΑΗΛ ΧΩΝΙΑΤΗΣ, *Τα Σωζόμενα*, II, 131: στ. 5-8: ...καί τό υπό τήν/ άθηναϊκόν επίσκεψιν τελούν χωρίον ό Ωρωπός; Ούκ έδόθη σοι/ έν Αθήναις καί τό τούτου άναγραφικόν ζήτημα μετά τής/ λοιπής άθηναϊκής επίσκεψεως;

²⁰⁴ ΚΟΛΟΒΟΥ 1999, 152-153.

²⁰⁵ DOSeals II, αρ. 22.5.

Παρά ταύτα, υπάρχουν στοιχεία ομοιότητας μεταξύ της παραχώρησης εσόδων στη μονή της Πάτμου από την *επίσκεψη* στο Ψυχρό Χανίων και μιας αντίστοιχης παραχώρησης στη μονή του οσίου Μελετίου στη Μεγαρίδα. Πιο συγκεκριμένα, με βάση τον βίο του οσίου Μελετίου, ο οποίος συγγράφηκε από τον Θεόδωρο Πρόδομο στο β' μισό 12ου αιώνα, ο Αλέξιος Α' θέλοντας να ευχαριστήσει τον Μελέτιο για την θαυματουργή προσευχή του, η οποία τον έσωσε από ολέθρια σύγκρουση με τους Κουμάνους, εξασφαλίζει με χρυσόβουλλό του στη μονή ετήσιο επίδομα 422 υπερπύρων, το οποίο θα συγκεντρώνεται από τους δασμολόγους της Αττικής²⁰⁶. Εάν λάβουμε υπ' όψη μας την περίπτωση της Μονής του Ιωάννη του Θεολόγου στην Πάτμο, βλέπουμε ότι δεν είναι ασυνήθιστο για το κράτος να παραχωρεί έσοδα από τις *επισκέψεις* σε μοναστήρια. Πιο συγκεκριμένα, το προνόμιο που έχει εξασφαλίσει η μονή από τον Αλέξιο Α' εξακολουθεί να το διατηρεί και μέχρι τους χρόνους του Μανουήλ Α' Κομνηνού, δεδομένου ότι μέχρι το 1171 συνεχίζει να καρπώνεται σιτάρι από τη βασιλική *επίσκεψη* στο Ψυχρό ενώ μετά το 1176 επιτυγχάνει αντί του σιταριού να εισπράττει χρήμα²⁰⁷.

Οι κινήσεις αυτές, όπως προαναφέρθηκε, συμμορφώνονται με την πολιτική των Κομνηνών, σύμφωνα με την οποία μέρος των εσόδων και των εισφορών που συγκεντρώνονται από τις *επισκέψεις* να παραχωρούνται σε νησιωτικές ή άγονες περιοχές καθώς και σε περιφερειακές εκκλησίες -ακόμα και εκτός των ορίων της *επίσκεψης*- για την τόνωση της τοπικής οικονομίας²⁰⁸. Αντίστοιχη φαίνεται πως είναι και η περίπτωση της Μονής του οσίου Μελετίου, γι' αυτό και μέρος των εσόδων της *επίσκεψης* Μεγάρων παραχωρείται στη μονή αποσκοπώντας στην κάλυψη των αναγκών της και την ενίσχυση του έργου της.

²⁰⁶ ΘΕΟΔΩΡΟΣ ΠΡΟΔΟΜΟΣ, *Βίος οσίου Μελετίου*, 75: *τετρακοσίους πρὸς τοῖς εἴκοσι καὶ δύο μόνους χρυσίνους ὁ δίκαιος παρά τῶν τῆς Αττικῆς δασμολόγων ἐτησίως λαμβάνειν ἠνέσχετο· τὰ δ' ἄλλα μὴ πλειόνων χρειαν ἔχειν εἰπὼν, ἀπεπέμψατο*. KURTZ 1893, 310-311: αναφέρεται ότι ο αυτοκράτορας Αλέξιος Κομνηνός έδωσε στον Μελέτιο το προνόμιο να λαμβάνει για τη μονή το ποσό των 422 υπερπύρων ετησίως, το οποίο θα προερχόταν από τους φόρους που θα καταβάλλονταν στην Αττική. DÖLGER 1976, 1121: αναφέρει ότι το χρυσόβουλλο [*χρυσόβολλος λόγος*] ανήκει στον Αλέξιο Α' Κομνηνό, χρονολογείται περί το 1084 και το ποσό θα προκύπτει από τα έσοδα της Αττικής. KODER, HILD 1976, 217: αναφέρεται επίσης ότι το ποσό του επιδόματος θα συγκεντρώνεται από τα έσοδα στην Αττική.

²⁰⁷ ΟΙΚΟΝΟΜΙΔΕΣ 1976α, XVII, 195-196. Σημειώνεται ότι στους χρόνους του Μανουήλ η μονή καρπώνεται 700 μόδια σιταριού. MAGDALINO 1993, 170.

²⁰⁸ DARROUZÈS 1976, 175. MALAMUT 1988, 408, 415, 422, 451, 464.

Εν κατακλείδι, μπορεί να υποστηριχθεί ότι τα Μέγαρα με βάση τη *Partitio Romaniae* λειτουργούν ως *επίσκεψη* τουλάχιστον κατά τον 12ο αιώνα παραμένοντας στη δικαιοδοσία του αυτοκράτορα και αποτελώντας, επομένως, μέρος της περιουσίας του. Μετά το 1095²⁰⁹ ο Αλέξιος Α΄ θέλοντας να ευχαριστήσει τον Μελέτιο για τις ευεργετικές προσευχές του, οι οποίες τον έσωσαν από μια επικείμενη ολέθρια σύγκρουση με τους Κουμάνους, αποφασίζει με χρυσόβουλλό του να παραχωρείται ετησίως στη μονή του οσίου στη Μεγαρίδα χρηματικό ποσό, το οποίο θα συγκεντρώνεται από τους φόρους της Αττικής. Στην περίπτωση αυτή φαίνεται ότι ισχύει ό, τι συμβαίνει και σε άλλες μονές, όταν το στέμμα παραιτείται από μέρος των εσόδων, που του εξασφαλίζει η ακίνητη περιουσία του, και το παραχωρεί για λόγους ευγνωμοσύνης αλλά και πολιτικής σε κάποια μοναστική κοινότητα. Με τη βοήθεια του προνομίου αυτού η μονή του οσίου Μελετίου φτάνει σε μεγάλη ακμή συνεχίζοντας και πολλαπλασιάζοντας τις δραστηριότητές της, οι οποίες σχετίζονται με την οργάνωση της προϋπάρχουσας βιβλιοθήκης και του *scriptorii*²¹⁰, την ίδρυση παραλαυρίων στις πλαγιές του Κιθαιρώνα²¹¹ και την παροχή καταφυγίου σε πολλούς απόρους²¹².

²⁰⁹ ARMSTRONG 1996α, 226: τότε χρονολογείται η απόπειρα σύγκρουσης με τους Κουμάνους στην Αγχίαλο.

²¹⁰ MESSIS 2004, 313, υποσημ. 30. ΟΡΛΑΝΔΟΣ 1999, 40.

²¹¹ ΝΙΚΟΛΑΟΣ ΜΕΘΩΝΗΣ, *Βίος οσίου Μελετίου*, 49. ΘΕΟΔΩΡΟΣ ΠΡΟΔΡΟΜΟΣ, *Βίος οσίου Μελετίου*, 74. ΟΡΛΑΝΔΟΣ 1999, 39.

²¹² ΝΙΚΟΛΑΟΣ ΜΕΘΩΝΗΣ, *Βίος οσίου Μελετίου*, 51. CHARANIS 1971, 79.

1.5. Πτυχές της κοινωνίας και της οικονομίας της μεσοβυζαντινής Μεγαρίδας: οι γραπτές πηγές, ο βίος του οσίου Μελετίου

Οι γραπτές πηγές είναι εξαιρετικά φειδωλές σχετικά με την κοινωνική και οικονομική οργάνωση της Μεγαρίδος κατά τη μεσοβυζαντινή περίοδο, μη επιτρέποντάς μας, επομένως, την ιχνηλάτηση του τρόπου ζωής και της καθημερινότητας των ανθρώπων. Εν τούτοις, ορισμένες ενδιαφέρουσες πληροφορίες για την καθημερινή ζωή των κατοίκων της περιοχής του Κιθαιρώνα αντλούνται από τον βίο του οσίου Μελετίου.

Πιο αναλυτικά, από διάφορα χωρία του βίου μπορούμε να συμπεράνουμε ότι ήδη στους χρόνους του Μελετίου (+1105) έχουν αναπτυχθεί στις πλαγιές του Κιθαιρώνα οικιστικά σύνολα και έχουν σχηματιστεί οι απαραίτητοι οδικοί άξονες για την εξυπηρέτηση των μετακινήσεων εντός και εκτός Μεγαρίδος²¹³. Σημειώνεται, όμως, ότι οι οικισμοί αυτοί βρίσκονται σε σημαντική απόσταση από τη μονή, δεδομένου ότι, όταν περί το 1081²¹⁴ ο Μελέτιος επιλέγει τη θέση αυτή για την εγκατάστασή του, κριτήριο για την επιλογή του αποτελούν η απομόνωση και η αποστασιοποίηση από τους ανθρώπους²¹⁵.

Οι πληροφορίες αυτές επαληθεύονται και από την αρχαιολογική έρευνα, καθώς κατάλοιπα οικισμών του 12ου αιώνα έχουν βρεθεί σε τέσσερις θέσεις της ευρύτερης περιοχής και συγκεκριμένα στα Λουκίσια, το Πάνακτο, τον αγ. Νικόλαο και τον αγ. Γεώργιο. Η ανάπτυξη των οικισμών αυτών συνδέεται με τη μεγάλη χρήση των δρόμων, οι οποίοι διασχίζουν τον Κιθαιρώνα και αποτελούν τους σημαντικούς διαύλους επικοινωνίας ανάμεσα στη Βοιωτία, την Αττική και την Κορινθία²¹⁶.

Εν συνεχεία, στον βίο αναφέρεται ότι το όρος του Κιθαιρώνα δέχεται στα χρόνια του Μελετίου το πλήγμα μιας ιδιαίτερα ισχυρής πυρκαγιάς, η οποία και θα απέβαινε ολέθρια για τη μονή και τα παραλαύριά της, εάν δεν επενέβαινε για τη διαφύλαξή

²¹³ ΝΙΚΟΛΑΟΣ ΜΕΘΩΝΗΣ, *Βίος οσίου Μελετίου*, 59: *καί χιών ή μέν ἤδη τήν γῆν κατεκάλυψεν, ... πάσας μέν τάς ὁδούς ἀβάτους, πάσας δέ θύρας τῶν οἰκιῶν ἀπροσίτους*, 60: *πάσαις ταῖς πέριξ χώραις*. ΘΕΟΔΩΡΟΣ ΠΡΟΔΡΟΜΟΣ, *Βίος οσίου Μελετίου*, 82: *πρός τινα κώμην τῶν ὁμορύντων*.

²¹⁴ ΟΡΛΑΝΔΟΣ 1999, 38.

²¹⁵ ΝΙΚΟΛΑΟΣ ΜΕΘΩΝΗΣ, *Βίος οσίου Μελετίου*, 47-48: *τοῦτον μέν ἔγνω τόν τόπον καταλιπεῖν, δόξας οὕτω καί τόν ὄχλον διαφυγεῖν, ἀναχωρῆσαι δέ πρός ἐρημικώτερον*.

²¹⁶ GERSTEL, MUNN κ.ά. 2003, 148, 221-222.

τους ο όσιος με τις θαυματουργές προσευχές του²¹⁷. Το ίδιο σωτήριες για τη μονή αλλά και την ευρύτερη περιοχή αποδεικνύονται οι προσευχές του οσίου μετά την πρόβλεψη του επερχόμενου σεισμού, ο οποίος, ενώ χτυπάει σφόδρα διάφορους τόπους της αυτοκρατορίας²¹⁸, αφήνει την Μεγαρίδα ανεπηρέαστη²¹⁹.

Όσον αφορά στην τοπική οικονομία, το κατεξοχήν προϊόν που χαρακτηρίζει τον Κιθαιρώνα είναι το κρασί, για το οποίο φημίζεται η περιοχή ήδη από την αρχαιότητα. Όπως μαρτυρείται από τον Πολύβιο (204-122 π.Χ.), ο περίφημος αιγιοσθενίτης οίνος, ο οποίος παράγεται στην ομώνυμη θέση στις νοτιοδυτικές υπώρειες του Κιθαιρώνα, μπορεί να συγκριθεί με τα καλύτερα ρωμαϊκά κρασιά²²⁰. Μέσα στο πλαίσιο αυτό, πολύ ενδιαφέρουσα είναι και η περιγραφή του Ιακώβου, μοναχού της μονής του οσίου Μελετίου και μετέπειτα επισκόπου Βουλγαρίας (13ος αιώνας), σύμφωνα με την οποία η περιοχή χαρακτηρίζεται για την πλούσια βλάστησή της, τους *εὐκλήμους* αμπελώνες και τους *εὐαγεστάτους* ληνούς. Μέσα στο τοπίο αυτό η παρεμβολή της μονής και των παραλαυρίων σχηματίζει, σύμφωνα τον Ιάκωβο, μια παραδεισένια εικόνα²²¹.

Η εικόνα αυτή επαληθεύεται και στο βίο του οσίου Μελετίου, όπου αναφέρεται ένα επεισόδιο, στο οποίο ένας μοναχός καταφεύγει στα γύρω χωριά στις πλαγιές του Κιθαιρώνα, για να προμηθευτεί κρασί για τη μονή²²². Μέσα στο κλίμα της οινοπαραγωγής και της οινοποσίας που χαρακτηρίζει την περιοχή, δεν μας παραξενεύει το γεγονός ότι ο βιογράφος παρεμβάλλει στην αφήγησή του το περιστατικό με μία γυναίκα, η οποία εμφανίζεται στον μοναχό ως μαινάδα και προσπαθεί να τον παρεμποδίσει από την αποστολή του²²³. Με την εικόνα αυτή συμφωνεί και μια τοιχογραφία στο ναό του Σωτήρος στο Αλεποχώρι (13ος

²¹⁷ ΝΙΚΟΛΑΟΣ ΜΕΘΩΝΗΣ, *Βίος οσίου Μελετίου*, 49.

²¹⁸ ΠΑΠΑΔΟΠΟΥΛΟΣ 1949, 26-27.

²¹⁹ ΝΙΚΟΛΑΟΣ ΜΕΘΩΝΗΣ, *Βίος οσίου Μελετίου*, 49-50.

²²⁰ ΚΟΥΡΑΚΟΥ-ΔΡΑΓΩΝΑ 2002, 30-32.

²²¹ IACOBI BULGARIAE, *Collectanea Byzantina*, 93, VIII: στ. 7-12: ὄρος πῖον δάσκιον ἠὺδεδρωμένον,/ πολλοῖς τεθελός ἐν δόμοις εὐχαρίοις,/ συχνοῖς βεβριθός ναιέταις μονοτρόποις,/ ὡς ἀμπελῶν εὐκλήμος ἐν γεηπόνοις/ ληνοῖς πολυποίκιλτος εὐαγεστάτοις,/ λειμῶν περίπνουσ πνευματικῶν ἀνθέων/ οὐρανός εἰς γῆν ἄλλος ὡς δεδειγμένος.

²²² ΘΕΟΔΩΡΟΣ ΠΡΟΔΡΟΜΟΣ, *Βίος οσίου Μελετίου*, 82: ἔνθεν τοι καί ποτε πρὸς τὰς ἀμπέλους μετὰ τῶν ὑποζυγίων κατὰ τινα χρεῖαν ἐξεληλυθότος τοῦ μοναχοῦ.

²²³ ΑΝΑΓΝΩΣΤΑΚΗΣ 2002, 66.

αιώνας)²²⁴, στην οποία η Σαλώμη απεικονίζονται ως αρχαία μαινάδα συμφωνώντας με τον τρόπο αυτό με την αμπελουργική παράδοση της περιοχής²²⁵. Πιο αναλυτικά, σύμφωνα με την έρευνα η παράσταση της Σαλώμης να προκαλεί με τον χορό της κατάγεται από τις αρχαίες παραστάσεις χορού διονυσιακών μαινάδων²²⁶ και στην περίπτωση του συγκεκριμένου ναού συμφωνεί με το μεγαρικό τοπίο, όπου υπάρχουν «βακχικός πλουσιοπάροχα» αμπέλια και τα κρασιά²²⁷.

Δεν μας κάνει, επομένως, εντύπωση το γεγονός ότι ο Μιχαήλ Χωνιάτης ευρισκόμενος εξόριστος στη νήσο Κέα κατά τον πρώιμο 13ο αιώνα γράφει στις επιστολές του ότι νοσταλγεί το κρασί από την μονή του οσίου Μελετίου²²⁸, το οποίο και παράγεται σε αφθονία²²⁹. Εν κατακλείδι, σε συμφωνία με τα ανωτέρω βρίσκεται και το τοπωνύμιο Οινόη, το οποίο απαντά μέχρι σήμερα στην περιοχή και μαρτυρεί ασφαλώς τη σχέση του τόπου με την παραγωγή του οίνου²³⁰.

Εν συνεχεία, εκτός από την αμπελουργία, στην ευρύτερη περιοχή του Κιθαιρώνα -προφανώς στις πιο χαμηλές σε υψόμετρο θέσεις- καθώς και στην υπόλοιπη Μεγαρίδα φαίνεται ότι είναι ανεπτυγμένη και η καλλιέργεια ελαιοδέντρων μαζί με την παραγωγή ελαιολάδου. Η πληροφορία αυτή αντλείται εμμέσως από τον βίο του οσίου Μελετίου, όταν γίνεται αναφορά σε ένα θαύμα του οσίου σχετικά με τον πολλαπλασιασμό του ελαχίστου εναπομείναντος στη μονή ελαίου εξ αιτίας του αποκλεισμού της μετά από χιονόπτωση. Μόλις το θαύμα αυτό γίνεται γνωστό στους κατοίκους των γύρω περιοχών, αποφασίζεται σε ένδειξη πίστης και σεβασμού να χορηγείται ετησίως στη μονή τόσο ελαιολάδο όσο οι δυνάμεις των κατοίκων καά περίπτωση επιτρέπουν²³¹. Το γεγονός αυτό επιβεβαιώνει, επιπλέον, μια συνήθη πρακτική της εποχής, σύμφωνα με την οποία μια έκτακτη δωρεά προς ένα μοναστήρι σύντομα παγιώνεται και γίνεται εθιμική²³². Επίσης, το ότι δεν προκαθορίζεται η ποσότητα του προσφερομένου ελαιολάδου αλλά αντιθέτως μεταβάλλεται με βάση τη διαθεσιμότητα, δείχνει ότι η παραγωγή ελαιολάδου στη Μεγαρίδα είναι περιορισμένη

²²⁴ ΜΟΥΡΙΚΗ 1978, 10, 64: ο ζωγραφικός διάκοσμος του ναού χρονολογείται περί το 1260-1280.

²²⁵ ΚΟΝΤΟΓΕΩΡΓΟΠΟΥΛΟΥ 2011, 135.

²²⁶ ΑΝΑΓΝΩΣΤΑΚΗΣ 2002, 67. ΑΝΑΓΝΩΣΤΑΚΗΣ 2002α, 155.

²²⁷ ΑΝΑΓΝΩΣΤΑΚΗΣ 2002, 67: «όλα βακχικός πλουσιοπάροχα, μαινάδες, κρασιά, οινόφυτα, ληνοί, όλα μεταξύ Αιγιοσθένων, Οινόης, Κιθαιρώνα και Μεγάρων».

²²⁸ ΜΙΧΑΗΛ ΧΩΝΙΑΤΗΣ, *Τα Σωζόμενα*, II, 148: στ. 20-21, 149: στ. 1-3. ΑΝΑΓΝΩΣΤΑΚΗΣ 2002, 66-67.

²²⁹ ΜΙΧΑΗΛ ΧΩΝΙΑΤΗΣ, *Τα Σωζόμενα*, II, 319: στ. 13-16.

²³⁰ HAMMOND 1954, 121. ΚΟΝΤΟΓΕΩΡΓΟΠΟΥΛΟΥ 2011, 135.

²³¹ ΝΙΚΟΛΑΟΣ ΜΕΘΩΝΗΣ, *Βίος οσίου Μελετίου*, 60: *πάσαις ταῖς πέριξ χώραις διαδοθέντος τοῦ θαύματος...αὐτάρκη χορηγίαν ἐλαίου τοῖς μοναστηρίοις ἐτήσιον ἀφιέρωσαν.*

²³² HARVEY 1997, 181.

και προορίζεται για την κάλυψη των τοπικών αναγκών, όπως αντίστοιχα συμβαίνει και στην υπόλοιπη Στερεά Ελλάδα²³³.

Εκτός από τα ανωτέρω, στη μονή του οσίου Μελετίου, όπως είναι αναμενόμενο, καλλιεργούνται και κάποια λαχανικά για τις ανάγκες των μοναχών, τα οποία μάλιστα κάποιες φορές απειλούνται από τη δράση των ενδημούντων λαγών. Δυστυχώς τα είδη των λαχανικών δεν μας γίνονται γνωστά, καθώς στον βίο αναφέρονται γενικά ως «λάχανα»²³⁴. Σημειώνεται βέβαια, ότι σε κάποιο χωρίο του βίου περιγράφεται ένα περιστατικό με έναν μοναχό που μαγειρεύει (γλυκιά) κολοκύθα, η οποία ενδεχομένως αποτελεί προϊόν παραγωγής της μονής²³⁵. Ομοίως, σε άλλο χωρίο, καθώς περιγράφεται το λιτό γεύμα των μοναχών, αναφέρεται ότι σε αυτό περιλαμβάνονται φυλλάδες από λάχανα²³⁶ ενώ είναι γνωστό ότι τα λάχανα αποτελούν ήδη από την αρχαιότητα κατ' εξοχήν γεωργικό προϊόν της Μεγαρίδος²³⁷.

Εν συνεχεία, από τις περιγραφές του βίου γίνεται σαφές ότι η ζωή τόσο στη μονή όσο και στα παραλαυρία της είναι εξαιρετικά ασκητική και χαρακτηρίζεται από στερήσεις και ένδεια αγαθών²³⁸. Παρ' όλο που είναι γνωστό από τον βίο, ότι ο Αλέξιος Κομνηνός μετά το 1095²³⁹ εξασφαλίζει για λόγους ευγνωμοσύνης ετήσια χρηματική χορηγία στη μονή²⁴⁰, τα χρήματα αυτά δεν διατίθενται για την εξασφάλιση ανέσεων και την κατανάλωση αγαθών. Πιθανότερο είναι ότι αυτά επενδύονται στην κατασκευή των πολυάριθμων παραλαυριών της μονής και στην προμήθεια των αξιόλογων έργων γλυπτικής, τα οποία κοσμούν τόσο αυτά όσο και την κεντρική λαύρα²⁴¹.

Παρά ταύτα, η εξαιρετικά κοπιαστική και ασκητική ζωή των μοναχών στον Κιθαιρώνα δεν αποτελεί εμπόδιο και τριάντα έξη χρόνια μετά την κοίμηση του

²³³ ΤΣΟΥΓΚΑΡΑΚΗΣ 2003, 86.

²³⁴ ΝΙΚΟΛΑΟΣ ΜΕΘΩΝΗΣ, *Βίος οσίου Μελετίου*, 52: *ὑπό λαγωῦ, τῷ κήπῳ συχνῶς ἐπιβαίνειν ἐθίσαντος καὶ ἄρτι φύουσι τοῖς λαχάνοις ἐπιβουλεύειν.*

²³⁵ ΝΙΚΟΛΑΟΣ ΜΕΘΩΝΗΣ, *Βίος οσίου Μελετίου*, 61: *κολοκύνθης ἐψουμένης ἐν τῷ μαγειρίῳ...*

²³⁶ ΘΕΟΔΩΡΟΣ ΠΡΟΔΡΟΜΟΣ, *Βίος οσίου Μελετίου*, 75: *ὀλίγην λαχάνων φυλλάδα.*

²³⁷ ΜΠΑΖΙΩΤΟΠΟΥΛΟΥ-ΒΑΛΑΒΑΝΗ 2008, 17.

²³⁸ ΝΙΚΟΛΑΟΣ ΜΕΘΩΝΗΣ, *Βίος οσίου Μελετίου*, 50, 58, 61. ΘΕΟΔΩΡΟΣ ΠΡΟΔΡΟΜΟΣ, *Βίος οσίου Μελετίου*, 74, 75, 77, 80, 81.

²³⁹ ARMSTRONG 1996α, 226.

²⁴⁰ ΘΕΟΔΩΡΟΣ ΠΡΟΔΡΟΜΟΣ, *Βίος οσίου Μελετίου*, 75.

²⁴¹ GERSTEL, MUNN κ.ά. 2003, 149, 189-195.

Μελετίου (περί το 1141²⁴²) τριακόσιοι περίπου ακτήμονες άνδρες καταφεύγουν στη μονή δεχόμενοι τη μοναχική κουρά. Όπως φαίνεται από τον βίο, οι άνθρωποι αυτοί διέθεταν άλλοτε κάποια μικρή περιουσία, την οποία και έχασαν μέσα στο πλαίσιο των οικονομικών μεταρρυθμίσεων του κράτους καταντώντας ακτήμονες²⁴³.

Πιο αναλυτικά, εάν εξετάσουμε το φορολογικό σύστημα του 12ου αιώνα, θα δούμε ότι αυτό ασκεί ισχυρές πιέσεις στους αγρότες, καθώς τους υποχρεώνει να καταβάλουν υπέρογκους φόρους τόσο σε χρήμα όσο και σε είδος απαιτώντας ταυτόχρονα και την παροχή υπηρεσιών τους προς το δημόσιο²⁴⁴. Συγκεκριμένα, ήδη από τις αρχές του αιώνα η φορολογική πολιτική, η οποία υιοθετείται από τον Αλέξιο Α΄, χαρακτηρίζεται από άνιση κατανομή των βαρών επιτρέποντας υπερβολικές επιβαρύνσεις σε αγρότες και μικρούς γαιοκτήμονες σε αντιστάθμισμα των φοροαπαλλαγών και άλλων προνομίων των μελών της στρατιωτικής αριστοκρατίας²⁴⁵. Οι συνθήκες επιδεινώνονται στους χρόνους του Μανουήλ Α΄ (1143-1180), καθώς για την κάλυψη των έκτακτων στρατιωτικών αναγκών του κράτους επιβάλλονται νέα μέτρα σε βάρος των μικροκαλλιεργητών χωρίς αντιθέτως να θίγονται τα συμφέροντα των προνομιούχων γαιοκτημόνων²⁴⁶.

Επίσης, πρέπει να τονιστεί ότι από τον 12ο αιώνα οι φορολογούμενοι αγρότες καλούνται να αντιμετωπίσουν ένα νέο σύστημα συγκέντρωσης φόρων, το οποίο και έχει καταστροφικές συνέπειες για τα συμφέροντά τους. Συγκεκριμένα, το δημόσιο παραιτείται πλέον από το δικαίωμα της συλλογής των φόρων και το παραχωρεί σε κάποιο εντεταλμένο άτομο, το οποίο οφείλει να ασκήσει αυτό το έργο ενεργώντας είτε *ἐπί πάκτω* είτε *εἰς τό πιστόν*. Αμφότερες οι περιπτώσεις αφήνουν περιθώρια παρεκκλίσεων αλλά η πρώτη είναι ακόμα πιο συμφέρουσα για τον φοροεισπράκτορα, καθώς πέρα από τον καθορισμένο από το κράτος φόρο μπορεί να απαιτήσει από τον φορολογούμενο οποιοδήποτε επιπλέον ποσό²⁴⁷. Οι αυθαιρεσίες των πρακτόρων φθάνουν σε πολλές περιπτώσεις σε τέτοιο βαθμό που προκαλούν την αγανάκτηση

²⁴² ARMSTRONG, KIRBY 1994, 152: προτείνεται η κοίμηση του οσίου στο διάστημα ανάμεσα στο 1095-1124. ANGOLD 1995, 372: προτείνει την κοίμηση του οσίου στα 1108-1109. MESSIS 2004, 313, υποσημ. 30: ως γενικά παραδεκτό έτος κοίμησης του οσίου θεωρείται το 1105 μ. Χ.

²⁴³ ΝΙΚΟΛΑΟΣ ΜΕΘΩΝΗΣ, *Βίος οσίου Μελετίου*, 51.

²⁴⁴ ΜΕΡΙΑΝΟΣ 2008, 229-230.

²⁴⁵ ΜΕΡΙΑΝΟΣ 2008, 74-75.

²⁴⁶ MAGDALINO 1993, 172-173.

²⁴⁷ ΟΙΚΟΝΟΜΙΔΗΣ 2006, 213, 228.

των ίδιων των μητροπολιτών, οι οποίοι και προβάλλουν ως μόνιμοι υπερασπιστές του ποιμνίου τους²⁴⁸.

Μέσα σε αυτό το κλίμα της ανασφάλειας θεωρείται προτιμότερο από τους μικρούς γαιοκτήμονες να πωλήσουν τη γη τους και να καταφύγουν ως πάροικοι σε κάποιο μεγάλο ιδιοκτήτη γης, όπου θα βρίσκονται προστατευμένοι από τις ατασθαλίες των φοροεισπρακτόρων αλλά και τις συνέπειες μιας κακής σοδειάς²⁴⁹.

Ταυτόχρονα, τον 12ο αιώνα εμφανίζεται εντονότερα και με καινούριο περιεχόμενο ο θεσμός της *πρόνοιας-οικονομίας*, ο οποίος και σηματοδοτεί τη διαμόρφωση ιδιότυπων οικονομικών σχέσεων ανάμεσα στον «κύριο» της γης και τους παροίκους της²⁵⁰. Πιο αναλυτικά, ως *πρόνοια* εννοείται η παραχώρηση εισοδημάτων του δηmosίου, τα οποία προέρχονται κυρίως από τη νομή και την καλλιέργεια κρατικών γαιών, σε κάποιο αυτόνομο πρόσωπο έναντι υπηρεσιών του προς το κράτος²⁵¹. Η διαφορά που σημειώνεται την περίοδο αυτή είναι ότι η *πρόνοια* δεν αποτελεί πλέον ένα προνόμιο εξαιρετικού χαρακτήρα, όπως συνέβαινε τον 11ο αιώνα, αλλά την ανταμοιβή ενός αξιωματούχου ή στρατιωτικού για το προσφερθέν έργο του. Ουσιαστικά, επομένως, η *πρόνοια* υποκαθιστά τη *ρόγα*, την οποία δικαιούται κάποιος ως αμοιβή από το κράτος²⁵².

Ιδιαίτερα, στους χρόνους του Μανουήλ Α' (1143-1180) ο θεσμός γενικεύεται σε τέτοιο βαθμό, που δικαιούχοι της *πρόνοιας* είναι ακόμα και κατώτεροι στρατιωτικοί άλλων εθνοτήτων, οι οποίοι με αυτόν τον τρόπο αμείβονται για τις υπηρεσίες τους στο βυζαντινό στρατό²⁵³. Δεν λείπουν βέβαια και οι περιπτώσεις, στις οποίες ο Μανουήλ Α' θέλοντας να τονώσει τον πληθυσμό των επαρχιών εγκαθιστά ως *προνοιαρίους* ακόμη και αλλοδαπούς αιχμαλώτους πολέμου, αφού προηγουμένως τους είχε εξαγοράσει με χρήματα από το βασιλικό ταμείο²⁵⁴.

Η παραχωρηθείσα γη καλλιεργείται από προκαθορισμένο από το κράτος αριθμό παροίκων, οι οποίοι είναι υποχρεωμένοι εκτός από τους συμφωνηθέντες κατά την

²⁴⁸ ΜΙΧΑΗΛ ΧΩΝΙΑΤΗΣ, *Τα Σωζόμενα*, Ι, 300: στ. 23-27. ΜΕΡΙΑΝΟΣ 2008, 229 και υποσημ. 321.

²⁴⁹ ΛΑΙΟΥ, MORRISON 2007, 106.

²⁵⁰ ANGOLD 1984, 254. ΟΙΚΟΝΟΜΙΔΗΣ 2006, 231. CHEYNET 2008, 249.

²⁵¹ ΟΙΚΟΝΟΜΙΔΗΣ 1983, 300. ΜΑΝΙΑΤΗ-ΚΟΚΚΙΝΗ 2003, 14-15. ΛΑΪΟΥ 2006, 76. ΟΙΚΟΝΟΜΙΔΗΣ 2006, 232.

²⁵² HARVEY 2003, 176. ΜΑΝΙΑΤΗ-ΚΟΚΚΙΝΗ 2003, 19. ΟΙΚΟΝΟΜΙΔΗΣ 2006, 233.

²⁵³ ANGOLD 1984, 225-226. ΚΑΖΗΔΑΝ, WHARTON-EPSTEIN 1985, 62. MAGDALINO 1993, 176. ΜΑΝΙΑΤΗ-ΚΟΚΚΙΝΗ 2003, 20-21. ΜΕΡΙΑΝΟΣ 2008, 230-231.

²⁵⁴ ΜΕΡΙΑΝΟΣ 2008, 233-234.

παραχώρηση φόρους να καταβάλουν και ενοίκιο στον *προνοιάριο*. Σε αντίθεση με τους υπόλοιπους καλλιεργητές ή ιδιοκτήτες γαιών, στον *προνοιάριο* εξασφαλίζονται κάποια προνόμια φοροαπαλλαγών (*εξκουσσία*) κατά τη σύναψη της συμφωνίας με το κράτος. Πιο συγκεκριμένα, ο *προνοιάριος* αποκτά το δικαίωμα να συλλέγει ο ίδιος τα ενοίκια και τους φόρους, που έχουν επιβληθεί στους παροίκους από το κράτος, έχοντας την υποχρέωση να αποδώσει ένα μέρος μόνο στο δημόσιο²⁵⁵. Παρατηρούνται βέβαια και περιπτώσεις, στις οποίες ο *προνοιάριος* απολαμβάνει πλήρη ατέλεια (*ανενοχλησία*) υποκαθιστώντας με αυτό τον τρόπο τελείως το δημόσιο, όσον αφορά στη συγκέντρωση και εκμετάλλευση εισοδημάτων από κρατικά κτήματα²⁵⁶.

Η πολιτική αυτή των προνομίων σε συνδυασμό με το ανισομερές φορολογικό σύστημα ενισχύει την επικράτηση της μεγάλης γαιοκτησίας, η οποία είχε αρχίσει να εμφανίζεται ήδη από τον 11ο αιώνα²⁵⁷, μην αφήνοντας πλέον περιθώρια ύπαρξης στους μικρούς γαιοκτήμονες. Μην μπορώντας, επομένως, εκείνοι να ανταπεξέλθουν στον άνισο ανταγωνισμό χάνουν την περιουσία τους και υποβαθμίζονται σε εξαρτημένους από κάποιο «κύριο» καλλιεργητές (παροίκους)²⁵⁸.

Οι πάροικοι, οι οποίοι εργάζονται για λογαριασμό κάποιου *προνοιαρίου*, είναι και παραμένουν ελεύθεροι²⁵⁹, δεδομένου ότι μετά τον 11ο αιώνα η δουλοπαροικία - πλην ορισμένων εξαιρέσεων- εξαλείφεται²⁶⁰. Εν τούτοις, οι υποχρεώσεις απ' έναντι στον «κύριο» τους είναι πολλαπλές και προκαθορισμένες έως ένα βαθμό από το κράτος, καθώς αφήνονται στον δικαιούχο περιθώρια για περαιτέρω συμφωνίες με τους παροίκους του²⁶¹. Επιπλέον, σε περίπτωση που η παραχωρηθείσα γη περιλαμβάνει μεγάλη έκταση, η διαχείρισή της ανατίθεται συνήθως στον *προνοητή*²⁶². Από τον 12ο αιώνα ο *προνοητής* μπορεί να μην ανήκει στους κρατικούς λειτουργούς αλλά να προσλαμβάνεται ως ιδιωτικός υπάλληλος του *προνοιαρίου*²⁶³ και ως εκ τούτου το χάσμα ανάμεσα στον «κύριο» και τους παροίκους να μεγαλώνει ακόμα περισσότερο²⁶⁴.

²⁵⁵ ΛΑΪΟΥ 2006, 76. ΟΙΚΟΝΟΜΙΔΗΣ 2006, 234. ΜΑΝΙΑΤΗ-ΚΟΚΚΙΝΗ 2003, 16-17.

²⁵⁶ ΟΙΚΟΝΟΜΙΔΗΣ 2006, 234-235. ΜΑΝΙΑΤΗ-ΚΟΚΚΙΝΗ 2003, 17.

²⁵⁷ LEFORT 2006, 458-459.

²⁵⁸ MAGDALINO 1993, 160. ΟΙΚΟΝΟΜΙΔΗΣ 2006, 232. ΜΕΡΙΑΝΟΣ 2008, 73-74.

²⁵⁹ ΟΙΚΟΝΟΜΙΔΗΣ 2006, 232.

²⁶⁰ ΟΙΚΟΝΟΜΙΔΗΣ 1983, 298, 302.

²⁶¹ ΟΙΚΟΝΟΜΙΔΗΣ 2006, 231.

²⁶² LEFORT 2006, 463. CHEYNET 2008, 248.

²⁶³ CHEYNET 2008, 249.

²⁶⁴ LEFORT 2006, 466.

Εν τέλει, μέσα σε αυτό το οικονομικό πλαίσιο γίνεται κατανοητό, γιατί οι τριακόσιοι αυτοί αγρότες έχοντας χάσει κάθε πηγή εσόδων βρίσκουν καταφύγιο στην ανεπτυγμένη μονή του οσίου Μελετίου δεχόμενοι το μοναχικό σχήμα²⁶⁵.

²⁶⁵ CHARANIS 1971, 79.

1.6 Προσωπογραφία. Η σημασία των προσωπικοτήτων που αναφέρονται στο βίο του οσίου Μελετίου

Στο βίο του οσίου Μελετίου αναφέρονται ορισμένα επιφανή πρόσωπα της εποχής, τα οποία είτε έχουν αποσταλεί από την Κωνσταντινούπολη στην Ελλάδα είτε ανήκουν στην τοπική αριστοκρατία και τους έχει ανατεθεί από το κράτος κάποιο καθήκον ή αξίωμα. Οι αξιωματούχοι αυτοί καταφεύγουν στον όσιο προκειμένου να ζητήσουν τη βοήθειά του γνωρίζοντας τα θαύματα, τα οποία έχει κάνει, αλλά και το χάρισμα της πρόρρησης, το οποίο διαθέτει. Το γεγονός ότι τα μέλη της εξουσίας απευθύνονται σε εκείνον δείχνει την υψηλή θέση, την οποία κατέχει ο όσιος στη συνείδηση του ντόπιου πληθυσμού αλλά και των επιφανών αξιωματούχων, οι οποίοι έρχονται να υπηρετήσουν στην περιοχή ως εντεταλμένοι από την κεντρική εξουσία. Ταυτοχρόνως, οι δεσμοί, τους οποίους αναπτύσσει ο Μελέτιος με τους αξιωματούχους της περιοχής, γίνονται η αφορμή να εξαπλωθεί η φήμη του και πέραν των ορίων της Ελλάδος και της Πελοποννήσου φτάνοντας μέχρι την ίδια την πρωτεύουσα²⁶⁶. Είναι ενδιαφέρον ότι ο ηγούμενος της μονής Ψυχοσώστη στην Κωνσταντινούπολη καταφεύγει στο μοναστήρι του Μελετίου προκειμένου να βρει απαντήσεις στα πνευματικά ζητήματα, τα οποία τον απασχολούν²⁶⁷.

Επιπλέον, από το βίο του οσίου γίνεται ξεκάθαρο ότι ο ίδιος χαίρει της εκτίμησης και των μελών της δυναστείας των Κομνηνών. Είναι σημαντικό ότι ο Μελέτιος με την πρόρρηση και την προσευχή του αποτρέπει τον Αλέξιο Α΄ από μια σύγκρουση με τους Κουμάνους στην Αγκιάλο²⁶⁸ το 1095²⁶⁹, η οποία θα απέβαινε ολέθρια για την αυτοκρατορία²⁷⁰. Ο Αλέξιος σε ένδειξη ευγνωμοσύνης μόλις πληροφορείται τη θαυματουργή παρέμβασή του ανταμείβει τη μονή με μια ετήσια χορηγία προερχόμενη από τη φορολογία της Αττικής²⁷¹. Ομοίως, άλλο ένα πρόσωπο, το οποίο συνδέεται με τη δυναστεία και αναπτύσσει ιδιαίτερους δεσμούς με τον Μελέτιο, είναι ο Ιωάννη Δούκας, ο αδελφός της Ειρήνης Δούκαινας. Πιο συγκεκριμένα, ο Ιωάννης ως μέγας δουξ του στόλου κατευθυνόμενος στην Κρήτη

²⁶⁶ ANGOLD 1995, 378.

²⁶⁷ ΝΙΚΟΛΑΟΣ ΜΕΘΩΝΗΣ, *Βίος οσίου Μελετίου*, 53.

²⁶⁸ Τα ιστορικά γεγονότα αναφέρονται στην *Αλεξιάδα*: ΆΝΝΑ ΚΟΜΝΗΝΗ, *Αλεξιάς*, 290: στ. 90 έως 294: 11.

²⁶⁹ ARMSTRONG 1996α, 226.

²⁷⁰ ΝΙΚΟΛΑΟΣ ΜΕΘΩΝΗΣ, *Βίος οσίου Μελετίου*, 55.

²⁷¹ ΘΕΟΔΩΡΟΣ ΠΡΟΔΡΟΜΟΣ, *Βίος οσίου Μελετίου*, 75.

εναντίον του αποστάτη Καρύκη (1092) σταματά στην Εύβοια με σκοπό να επισκεφθεί τη μονή και να ζητήσει την ευλογία του γέροντα. Ο Μελέτιος πληροφορούμενος τα γεγονότα τον συμβουλεύει να ενεργήσει με διπλωματικό τρόπο και να μην επιτεθεί άμεσα. Πραγματικά ο Ιωάννης τηρεί αυτή τη συμβουλή, η οποία και αποδεικνύεται σωτήρια για τον ίδιο και την αυτοκρατορία²⁷².

Αξίζει, επίσης, να σημειωθεί ότι για κάποιους αξιωματούχους που στέλνονται από την Κωνσταντινούπολη στην Ελλάδα και την Πελοπόννησο, ο διορισμός τους στη νέα τους θέση συμπίπτει με την κορύφωση της σταδιοδρομίας τους. Ένα τέτοιο χαρακτηριστικό παράδειγμα, το οποίο συναντάμε στο βίο του οσίου, είναι ο πραιτώρ Κωνσταντίνος Χοιροσφάκτης. Η πολιτική αυτή της κεντρικής εξουσίας των χρόνων του Αλεξίου Α΄ να διοχετεύει σημαντικούς για την αυτοκρατορία αξιωματούχους στις δυτικές επαρχίες, μπορεί να ερμηνευθεί από το γεγονός ότι πλέον το κράτος έχει χάσει τα σημαντικά εδάφη, τα οποία κατείχε άλλοτε στην Ανατολή, και μη έχοντας πλέον να ενδιαφερθεί για αυτά, προσπαθεί να οργανώσει τις δυνάμεις του στις υπόλοιπες περιοχές²⁷³.

Τέλος, έχει υποστηριχθεί από την έρευνα ότι οι προσκυνητές που αναφέρονται από τον βιογράφο Νικόλαος Μεθώνης είναι πρόσωπα, τα οποία συνδέονται άμεσα με την αυτοκρατορική οικογένεια, όπως ο Ιωάννης Δούκας ή είναι μέλη της κωνσταντινοπολιτικής/θρακικής αριστοκρατίας, όπως ο Κωνσταντίνος Χοιροσφάκτης, ο Μιχαήλ Κασταμονίτης, ο Βρυέννιος και ο Βατάτζης, τους οποίους θα δούμε αναλυτικότερα παρακάτω. Αντιθέτως, οι προσκυνητές, στους οποίους επικεντρώνεται ο βιογράφος Θεόδωρος Πρόδρομος, είναι εκπρόσωποι της επαρχιακής αριστοκρατίας, όπως για παράδειγμα ο Βάρδας Ικανάτος και ο Ιωάννης Ξηρός²⁷⁴.

Κωνσταντίνος Χοιροσφάκτης

Στο βίο του οσίου Μελετίου (μέσα 12ου αιώνα²⁷⁵) αναφέρεται ως πραιτώρ²⁷⁶. Το πρόσωπο αυτό του βίου ταυτίζεται από την έρευνα με τον ομώνυμο αξιωματούχο που

²⁷² ΝΙΚΟΛΑΟΣ ΜΕΘΩΝΗΣ, *Βίος οσίου Μελετίου*, 56.

²⁷³ CHEYNET 2006, 475.

²⁷⁴ ARMSTRONG 1996α, 231 και υποσημ. 67.

²⁷⁵ MESSIS 2004, 314.

²⁷⁶ ΝΙΚΟΛΑΟΣ ΜΕΘΩΝΗΣ, *Βίος οσίου Μελετίου*, 62 :*τήν πραιτωρικήν ἀρχήν διθύνοντος*.

διατηρεί το αξίωμα του πραιτώρος Ελλάδος και Πελοποννήσου πριν το 1105²⁷⁷. Στο βίο του οσίου Μελετίου ο Χοιροσφάκτης παρουσιάζεται να ζητάει την επέμβαση του οσίου για την ίαση ενός προσφιλούς υπηρέτη του, του οποίου η θεραπεία παρά τις μεγάλες προσπάθειες των γιατρών παραμένει αδύνατη²⁷⁸. Από την διήγηση αυτή φαίνεται η ευλάβειά του αλλά και η σχέση εμπιστοσύνης, την οποία έχει αναπτύξει με τον όσιο Μελέτιο²⁷⁹, προφανώς κατά το διάστημα που ως πραιτώρας διαμένει στην Ελλάδα.

Αρχικά, όσον αφορά στην οικογένεια του Χοιροσφάκτη, πρέπει να σημειωθεί ότι εκείνη ανήκει στους κύκλους της στρατιωτικής αριστοκρατίας, η οποία τρέφει ισχυρούς δεσμούς με την αυτοκρατορική αυλή²⁸⁰. Μέλη της έχουν διακριθεί στην ιεραρχία ήδη από τους χρόνους του Λέοντος Στ'²⁸¹ εξαπλώνοντας κατόπιν την ισχύ τους και στους εκτός πρωτεύουσας κύκλους εξουσίας²⁸². Ο πρώτος που ξεχωρίζει από την οικογένεια είναι ο μάγιστρος, ανθύπατος πατρίκιος Λέων Χοιροσφάκτης στα τέλη του 9ου αιώνα, ο οποίος είναι και ο πατέρας της τέταρτης γυναίκας του Λέοντα Στ', Ζωής Καρβουνοψίνας²⁸³. Ο τόπος καταγωγής του Λέοντα παραμένει άγνωστος, εν τούτοις είναι πιθανό ότι ιδιαίτερη πατρίδα των απογόνων του είναι η Πελοπόννησος²⁸⁴. Χαρακτηριστικό είναι το παράδειγμα ενός ακόμη μέλους της οικογένειας του Μιχαήλ Χοιροσφάκτη, αναφορά στο οποίο γίνεται στο βίο του οσίου Νίκωνος του Μετανοείτε (+1005). Ο Μιχαήλ²⁸⁵ (+πριν το 1078) παρουσιάζεται να διαμένει στη Λακεδαιμονία, όπου διαθέτει σημαντική κτηματική περιουσία και στα χέρια του συγκεντρώνει μεγάλη δύναμη για την τοπική κοινωνία²⁸⁶. Επίσης, από μολυβδόβουλλό του γνωρίζουμε ότι ο ίδιος φέρει και το αξίωμα του ασηκρίτη²⁸⁷.

²⁷⁷ ΣΚΟΥΛΑΤΟΣ 1980, 54. ARMSTRONG 1996α, 227. HERRIN 2013, 62, 64, υποσημ. 15.

²⁷⁸ ΝΙΚΟΛΑΟΣ ΜΕΘΩΝΗΣ, *Βίος οσίου Μελετίου*, 62.

²⁷⁹ ΣΚΟΥΛΑΤΟΣ 1980, 54.

²⁸⁰ CHEYNET 2006, 18.

²⁸¹ WASSILIOU, SEIBT 2004, αρ. 216.

²⁸² HERRIN 2013, 74.

²⁸³ KOLIAS 1939, 16-18.

²⁸⁴ ARMSTRONG 1996α, 227. WASSILIOU, SEIBT 2004, αρ. 216.

²⁸⁵ CURTA 2011, 234.

²⁸⁶ *Βίος οσίου Νίκωνος*, επιμ. ΛΑΜΨΙΔΗΣ, 116: στ. 6-11 και 217: στ. 16-22: *Μιχαήλ γάρ ἐκεῖνος, ὃ τό/ ἐπίκλην Χοιροσφάκτης, τῶν λίαν μέν ἐπιφανῶν ἦν καί περιβλέπτων, τά/ δεύτερα δε μηδενί τῶν ἄλλων φέρων ἐν τῇ καθ' ἡμᾶς τῶν Λακῶνων χώρα/ ἐπί τε τιμῇ καί δόξῃ καί παντοδαπῇ κτήσει καί δυναστείᾳ πρός δέ καί/ ῥύμη λόγου καί μεγαλοφυῖα καί τῇ κατα κόσμον σοφία καί πλείοσιν ἄλ-/λοις προτερήμασιν.*

²⁸⁷ LAURENT, *Corpus II*, αρ. 114.

Εστιάζοντας στον Κωνσταντίνο Χοιροσφάκτη βλέπουμε ότι εκείνος είναι άμεσα συνδεδεμένος με την πρωτεύουσα και κατά τη σταδιοδρομία του εμπλέκεται επανειλημμένως σε ζητήματα της κεντρικής εξουσίας²⁸⁸.

Ο Κωνσταντίνος ξεχωρίζει για τις ικανότητές του²⁸⁹ ήδη από τους χρόνους του Νικηφόρου Γ΄ Βοτανιάτη (1078-1081) με τον οποίο και έχει εξ αγχιστείας συγγενικούς δεσμούς²⁹⁰. Πιο συγκεκριμένα, ο Κωνσταντίνος φέροντας τον τίτλο του προέδρου²⁹¹ αναλαμβάνει το 1078 μαζί με τον τότε δομέστικο των σχολών της Δύσεως Αλέξιο Κομνηνό την αντιμετώπιση του αποστάτη Νικηφόρου Βρυέννιου²⁹², ο οποίος μετά την επανάστασή του το 1077 για διεκδίκηση του θρόνου από τον Μιχαήλ Ζ΄ δεν αποδέχεται την ήττα του και αποστατεί εκ νέου²⁹³. Δεν είναι, επομένως, τυχαίο ότι μετά από αυτή τη συνεργασία ο Κωνσταντίνος συγκαταλέγεται στα πρόσωπα εμπιστοσύνης του μετέπειτα αυτοκράτορα Αλεξίου Α΄ και η σταδιοδρομία του στη συνέχεια ακολουθεί μια εξαιρετικά ανοδική πορεία.

Το αμέσως επόμενο διάστημα προάγεται σε πρωτοπρόεδρο, όπως φαίνεται και από μολυβδόβουλλο χρονολογούμενο την ίδια περίπου περίοδο²⁹⁴. Όσον αφορά στο αξίωμα του πρωτοπροέδρου, αυτό εμφανίζεται πριν το 1070²⁹⁵ και αποτελεί την εξέλιξη του υψηλού αξιώματος του προέδρου (της συγκλήτου), το οποίο είχε θεσπιστεί από τον Νικηφόρο Φωκά και αρχικά προοριζόταν για ευνούχους²⁹⁶. Στη συνέχεια πρόεδροι μπορούν να διατελέσουν και μέλη της αυτοκρατορικής οικογένειας²⁹⁷, ενώ από τα μέσα του 11ου αιώνα μπορούν να αναρριχηθούν σε αυτό και μέλη της στρατιωτικής αριστοκρατίας²⁹⁸.

²⁸⁸ HERRIN 2013, 74.

²⁸⁹ ΝΙΚΗΦΟΡΟΣ ΒΡΥΕΝΝΙΟΣ, *Ιστορία*, 261: στ. 2-3: ἀνήρ νουνεχής τε καί λόγιος καί πᾶσι κομῶν τοῖς/καλοῖς ὅποσα πολιτικόν ἄνδρα κοσμοῦσι.

²⁹⁰ ΝΙΚΗΦΟΡΟΣ ΒΡΥΕΝΝΙΟΣ, *Ιστορία*, 263: στ. 3-4: διὰ τήν/ πρός τόν βασιλειῶντα ἐκ τοῦ κήδους οἰκειότητα.

²⁹¹ ΝΙΚΗΦΟΡΟΣ ΒΡΥΕΝΝΙΟΣ, *Ιστορία*, 261: στ. 1-2: καί ἐπέμποντο ὅτε Χοιροσφάκτης Κωνσταντίνος εἰς προέ-/δρους τότε τέλων.

²⁹² ΝΙΚΗΦΟΡΟΣ ΒΡΥΕΝΝΙΟΣ, *Ιστορία*, 259: στ. 9 ἕως 263: στ.4.

²⁹³ ODB, 330.

²⁹⁴ JORDANOV, *Corpus* II, αρ.751. JORDANOV *Corpus* III, αρ. 537: [+ Κ(ύρι)ε β(οή)θ(ει) τῶ σῶ δ(ούλῳ) [Κ]ων(σταντίνῳ) (πρωτο)(προ)έδρῳ τῳ Χοιροσφάκτη. Χρονολογεί το μολυβδόβουλλο στο διάστημα 1070-1090.

²⁹⁵ ΟΙΚΟΝΟΜΙΔΗΣ 1972, 299. CHEYNET 2006, 471, 475.

²⁹⁶ ΟΙΚΟΝΟΜΙΔΗΣ 1972, 299.

²⁹⁷ CHEYNET 2006, 456.

²⁹⁸ ODB, 1727.

Στη συνέχεια, ο Κωνσταντίνος Χοιροσφάκτης, εξακολουθώντας να φέρει τον τιμητικό τίτλο²⁹⁹ του πρωτοπροέδρου ταυτόχρονα με το αξίωμα του *κατεπάνω τῶν ἀξίω/μάτων*³⁰⁰ επιφορτίζεται το 1081³⁰¹ από τον Αλέξιο Α΄ να εκπροσωπήσει τον ίδιο στον Γερμανό βασιλιά της Αλαμανίας Ερρίκο Δ΄ (μέσα 11ου-αρχές 12ου αιώνα) παραδίδοντας του μια σειρά αυτοκρατορικών δώρων καθώς και μια επιστολή, στην οποία ο αυτοκράτορας υπόσχεται επιπλέον χορηγίες και προνόμια με την προϋπόθεση της εξασφάλισης της υποστήριξής του ενάντια στον Νορμανδό Ροβέρτο Guiscard³⁰². Σχετικά με το επίσης υψηλό αξίωμα του *κατεπάνω*, αυτό απαντά από τον 9ο αιώνα έχοντας περισσότερο στρατιωτικό χαρακτήρα³⁰³, ενώ κατά τον 10ο και 11ο αιώνα αποκτά και διοικητικό χαρακτήρα ταυτιζόμενο με εκείνο του δούκα, στον οποίο ανατίθεται η διοίκηση μεγάλων επαρχιών³⁰⁴. Το αξίωμα όμως του *κατεπάνω τῶν ἀξιωμάτων* απαντά πολύ σπάνια στις πηγές³⁰⁵. Όπως έχει υποστηριχθεί από την έρευνα ο τίτλος αυτός επιλέγεται στη συγκεκριμένη περίπτωση για να τονιστεί η ουσία της αποστολής, η οποία ανατίθεται στον Χοιροσφάκτη, και η οποία αφορά στην παραχώρηση αξιωμάτων στους Γερμανούς σε αντάλλαγμα της υποστήριξής τους απ' έναντι στους Νορμανδούς³⁰⁶.

Κατόπιν, η δράση του Κωνσταντίνου Χοιροσφάκτη στους κύκλους εξουσίας της πρωτεύουσας συνεχίζει να είναι ενεργή και το επόμενο έτος, όταν συμμετέχει στη δίκη του Ιταλού (21 Μαρτίου 1082) με τους τίτλους του πρωτοπροέδρου και του πρωτονοταρίου του δρόμου³⁰⁷. Σχετικά με τον πρωτονοτάριο του δρόμου, πρόκειται για αξίωμα (αξία δια λόγου), το οποίο σχετίζεται με το ταχυδρομείο και τις ξένες

²⁹⁹ ΟΙΚΟΝΟΜΙΔÈΣ 1972, 291.

³⁰⁰ ANNA KOMNHNH, *Αλεξιάς*, 113: στ. 85-86: του πρωτοπροέδρου Κωνσταντίνου και κατεπάνω τῶν ἀξίω-/μάτων.

³⁰¹ GAUTIER 1971, 251; Μάιος 1081. ΟΙΚΟΝΟΜΙΔÈΣ 1972, 132, υποσημ. 97. JORDANOV, *Corpus II*, αρ.751: Ιούνιος 1081. Έχει υποστηριχθεί και η χρονολόγηση του συγκεκριμένου ιστορικού γεγονότος στα 1082: WASSILIOU, SEIBT 2004, 215.

³⁰² ANNA KOMNHNH, *Αλεξιάς*, 112-113 και ιδιαίτερα 112: στ. 60-66: τόν/ ῥήγα Αλαμανίας γινώσκων δυνάμενον πᾶν ὅ,τι καί βούλοιο κατά τοῦ/ Ρομπέρτου καταπράξασθαι ἅπαξ καί δῖς γράμματα πρὸς αὐτόν ἐκπέμ-/ψας καί διά μελιχίων λόγων καί παντοίων ὑποσχέσεων ὑποποιησά/μενος ἐπεὶ καταπειθῆ τοῦτον ἐγνώκει καί τοῦ αὐτοῦ ὑπεῖξαι θελήματι/ὑπισχνόμενον, μεθ' ἐτέρων αὐθις γραμμᾶτων τόν Χοιροσφάκτην ἐξέ-/πεμψε τάδε ὑπαγορευόντων.

³⁰³ CHEYNET 1985, 182. ODB, 1115.

³⁰⁴ ΟΙΚΟΝΟΜΙΔÈΣ 1972, 342, 344-345. ΟΙΚΟΝΟΜΙΔÈΣ 1976, 148. ODB, 1115. ΟΙΚΟΝΟΜΙΔΗΣ 2006, 213.

³⁰⁵ ANNA KOMNHNH, *Αλεξιάς*, 113: στ. 85-86.

³⁰⁶ ΟΙΚΟΝΟΜΙΔÈΣ 1972, 132, υποσημ. 97.

³⁰⁷ ΣΚΟΥΛΑΤΟΣ 1980, 53. GOUILLARD 1985, 145: στ. 159-160: του πρωτοπροέδρου/Κωνσταντίνου και πρωτονοταρίου του δρόμου του Χοιροσφάκτου. WASSILIOU, SEIBT 2004, αρ. 216. JORDANOV, *Corpus II*, αρ. 751.

υποθέσεις. Πιο συγκεκριμένα, ο πρωτονοτάριος του δρόμου είναι εκείνος που αντικαθιστά τον λογοθέτη του δρόμου σε περίπτωση απουσίας του. Ο λογοθέτης του δρόμου φέρει ένα εξαιρετικά υψηλό και σημαντικό αξίωμα, καθώς είναι άνθρωπος της εμπιστοσύνης και στενός συνεργάτης του αυτοκράτορα, δεδομένου ότι με τη δράση του οφείλει να διατηρεί άρτια τη δημόσια εικόνα του αυτοκράτορα. Τηρουμένων των αναλογιών μπορεί να παραλληλιστεί με τον πρωθυπουργό. Ακόμη, ο ίδιος είναι υπεύθυνος για την καλή διατήρηση του οδικού δικτύου, την επίβλεψη των υπηρεσιών του ταχυδρομείου και τη διεκπεραίωση κάποιων εξωτερικών υποθέσεων του κράτους³⁰⁸. Στο πολυδιάστατο αυτό έργο παραστέκεται ο πρωτονοτάριος του δρόμου, ο οποίος είναι ο αμέσως επόμενος στην ιεραρχία και, όπως προαναφέρθηκε, ο αντικαταστάτης του επικεφαλής³⁰⁹.

Εν συνεχεία, σε χρυσόβουλλο που εκδίδει ο Αλέξιος Α΄ τον Απρίλιο του 1088 και αφορά στην παραχώρηση της νήσου Πάτμου στον μοναχό Χριστόδουλο, ο Χοιροσφάκτης αποκαλείται *πρωτοπρόεδρος, επί τῶν δεήσεων, οἰκειῶς ἄνθρωπος αὐτοῦ*³¹⁰. Οι τίτλοι του *πρωτοπροέδρου* και του *ἐπί τῶν δεήσεων* επαναλαμβάνονται και σε πιττάκιο της Άννας Δαλασσηνής, το οποίο συντάσσεται τον Μάιο του 1088³¹¹. Οικεῖοι ονομάζονται κατά κύριο λόγο οι κοντινοί συγγενείς του αυτοκράτορα, ενώ είναι πιθανό ο χαρακτηρισμός αυτός να συνδέεται και με τον τιμητικό τίτλο του δούλου του αυτοκράτορα, δηλαδή εκείνου που διατηρεί στενούς δεσμούς με τον αυτοκράτορα χωρίς αυτό να σημαίνει ότι είναι συγγενείς³¹². Με το αξίωμα του *ἐπί των δεήσεων* υποδηλώνεται ότι ο Κωνσταντίνος ανήκει στην αυτοκρατορική γραμματεία και είναι υπεύθυνος για την σύνταξη των εγγράφων του αυτοκράτορα και για την εξασφάλιση της γνησιότητάς τους³¹³. Πιο αναλυτικά, κύριο μέλημα του είναι να δέχεται τα αιτήματα, τα οποία απευθύνονται στον αυτοκράτορα και να τα διεκπεραιώνει κατάλληλα. Το συγκεκριμένο αξίωμα αποκτά μεγαλύτερη

³⁰⁸ CHEYNET 2006, 18, 17: Χαρακτηριστικό για τη σπουδαιότητα του αξιώματος είναι το παράδειγμα του Λέοντος Φωκά, ο οποίος από στρατηγός προήχθη σε λογοθέτη του δρόμου, όταν ο αδελφός του Νικηφόρος ανέβηκε στην εξουσία.

³⁰⁹ ΟΙΚΟΝΟΜΙΔΕΣ 1972, 31. ΟΙΚΟΝΟΜΙΔΕΣ 1976, 131.

³¹⁰ *Εγγραφα Πάτμου*, επιμ. ΒΡΑΝΟΥΣΗ 1980, 337: στ. 188: ὅσα καὶ εἰσι, χειρὶ τοῦ (πρωτοπρο)έδρου Κωνστ(αν)τ(ί)ν(ου) καὶ ἐπὶ τῶν δεήσε(ων), τοῦ οἰ(κει)ου ἄν(θρῶ)που αὐτ(οῦ).

³¹¹ *Εγγραφα Πάτμου*, 343: στ. 255: χειρὶ τοῦ (πρωτοπρο)έδρ(ου) Κων(στα)ντ(ίνου) καὶ ἐπὶ τ(ῶν) δεήσε(ων) τοῦ Χοιροσφάκτ(ου).

³¹² ΟΙΚΟΝΟΜΙΔΕΣ 1972, 191: στ. 26-27: ὁ βασιλεύς τούς ἑαυτοῦ/ οἰκειούς καὶ συγγενείς πρὸς ἐστίασιν συγκαλεῖται. ODB, 659. ODB, 1515. NEVILLE 2004, 74-75.

³¹³ ΟΙΚΟΝΟΜΙΔΕΣ 1976, 131.

σημασία στην κλίμακα της ιεραρχίας στο β' μισό του 11ου αιώνα, καθώς από τότε αρχίζει να θεωρείται ικανό, για να τιμήσει ακόμα και έναν πρωτοπρόεδρο. Αξιωματούχοι *ἐπί τῶν δεήσεων* απαντούν και στις επαρχίες, όπως για παράδειγμα στην Πελοπόννησο³¹⁴. Εν κατακλείδι, από τον 11ο αιώνα ο τίτλος του οικείου δεν δείχνει μόνο την ύπαρξη προσωπικών σχέσεων με τον αυτοκράτορα αλλά υποδηλώνει επιπλέον και την εξάρτηση από εκείνον³¹⁵.

Η εξέλιξη του Κωνσταντίνου δεν σταματάει εκεί, καθώς στη δίκη των Βλαχερνών (τέλη 1094) λαμβάνει μέρος με τον εξαιρετικά υψηλό τιμητικό τίτλο του κουροπαλάτη³¹⁶. Μέχρι και τον 10ο αιώνα το αξίωμα αυτό προοριζόταν αποκλειστικά σε μέλη της αυτοκρατορικής οικογένειας ή μέλη ξένων ηγεμονικών οικογενειών. Από τον 11ο αιώνα και ιδιαίτερα μετά τη βασιλεία του Μιχαήλ Ζ'³¹⁷ ο περιορισμός αυτός ξεπερνάται με αποτέλεσμα την αναρρίχηση σε αυτό προσώπων εκτός της δυναστικής οικογένειας, όπως συμβαίνει και στην περίπτωση του Χοιροσφάκτη. Οι αρμοδιότητες του κουροπαλάτη σχετίζονται με την φροντίδα του παλατιού ενώ ιεραρχικά έπεται του καίσαρος και του νωβελισσίμου³¹⁸. Πρέπει να σημειωθεί ότι στους χρόνους του Αλεξίου Α' προστίθεται στην κλίμακα και ο πρωτοκουροπαλάτης ως ανώτερος του³¹⁹.

Έχει υποστηριχθεί από την έρευνα ότι η σταδιοδρομία του Κωνσταντίνου φτάνει στο απόγειό της στο αμέσως επόμενο διάστημα, όταν διορίζεται πραιτώρ Ελλάδος και Πελοποννήσου³²⁰. Με το αξίωμα αυτό απαντά στο βίο του οσίου Μελετίου³²¹ αλλά και σε δύο μολυβδόβουλλά του, τα οποία χρονολογούνται πριν το 1105³²². Την περίοδο που εξετάζουμε ο πραιτώρ είναι ο επικεφαλής της διοίκησης του θέματος και δεν εμπλέκεται σε στρατιωτικά ζητήματα, τα οποία εμπíπτουν στην

³¹⁴ *OBD*, 724.

³¹⁵ CHEYNET 2006, 139.

³¹⁶ GAUTIER 1971, 251-252.

³¹⁷ CHEYNET 2006, 475.

³¹⁸ ΟΙΚΟΝΟΜΙΔΗΣ 1972, 293. *ODB*, 1157.

³¹⁹ CHEYNET 2006, 473.

³²⁰ WASSILIOU, SEIBT 2004, 215.

³²¹ ΝΙΚΟΛΑΟΣ ΜΕΘΩΝΗΣ, *Βίος οσίου Μελετίου*, 62.

³²² SCHLUMBERGER, *Sigillographie*, 188.1. LAURENT, *Bulles Métriques*, αρ. 129: *Ελλάς με καί [ἡ] Πελοπόννησος δέχου/Κωνσταντίνον πραι[ί]τωρα τόν Χοιροσφάκτην*. το ίδιο με λίγο διαφορετική ανάγνωση: WASSILIOU, SEIBT 2004, αρ. 216. LAURENT, *Corpus II*, αρ. 738: *Χ(ριστ)έ βοήθει σύν λόγοις κ(αί) πρακτέοις/Κων(σταντίνω) πραι[ί]τωρι τῶ Χοιροσφάκτη*. το ίδιο με λίγο διαφορετική ανάγνωση: WASSILIOU, SEIBT 2004, 215: *Χριστός βοηθός ἐν λόγοις, ἐν πρακτέοις Κωνσταντίνω πραι[ί]τωρι τῶ Χοιροσφάκτη*.

αρμοδιότητα του μεγάλου δουκός³²³. Κατ' ουσία από τα τέλη του 10ου αιώνα και για την περίοδο που μας απασχολεί, το αξίωμα του πραίτωρος είναι συνώνυμο με εκείνο του κριτή³²⁴, στον οποίο ανατίθεται η διοικητική οργάνωση μιας επαρχίας³²⁵. Πιο αναλυτικά, την περίοδο των Κομνηνών παρατηρείται μια ιδιομορφία στη διοίκηση του θέματος Ελλάδος και Πελοποννήσου, καθώς, ενώ στα υπόλοιπα θέματα στην κορυφή της εξουσίας βρίσκεται ο δούκας ως στρατιωτικός αξιωματούχος³²⁶, στη συγκεκριμένη περίπτωση επικεφαλής παραμένει ο πραίτωρ έχοντας διοικητικά καθήκοντα και αφήνοντας τα στρατιωτικά στον μέγα δούκα της Κωνσταντινούπολης³²⁷.

Παρενθετικά αξίζει να σημειωθεί ότι σώζεται μολυβδόβουλλο με το όνομα του Κωνσταντίνου Χοιροσφάκτη και τους τίτλους του *άνθυπάτου καί νοταρίου τοῦ βασιλέως ἡμῶν τοῦ ἁγίου*. Παρ' όλο που το μολυβδόβουλλο χρονολογείται στο β' μισό του 11ου αιώνα, το συγκεκριμένο πρόσωπο δεν μπορεί με ασφάλεια να ταυτιστεί με τον Κωνσταντίνο, του οποίου τη σταδιοδρομία είδαμε παραπάνω³²⁸.

Τέλος, στις πηγές, πέρα από τα αξιώματα και τις στρατιωτικές αρετές, γίνεται αναφορά και στην ιδιαίτερη ευλάβεια του Κωνσταντίνου. Όπως στο βίο του οσίου Μελετίου υπογραμμίζεται η ευσέβεια του, ομοίως και στο βίο του οσίου Κυρίλλου Φιλεώτη (+1110) τονίζεται η φιλανθρωπία του και η διάθεσή του να ενισχύσει τη μονή του Χριστού Σωτήρος στη Θράκη με την παραχώρηση της κτηματικής περιουσίας, την οποία κατέχει πλησίον αυτής³²⁹.

Συνοψίζοντας, ο Κωνσταντίνος ξεχωρίζει από πολύ νωρίς στους κύκλους της στρατιωτικής αριστοκρατίας, από τους οποίους προέρχεται και ο ίδιος ο αυτοκράτορας Αλέξιος Α', με τον οποίο και συνδέεται με προσωπικούς δεσμούς. Επιπλέον, κατά τον 11ο αιώνα είναι σύνηθες τα μέλη της στρατιωτικής ιεραρχίας, ακόμα και εάν βρίσκονται στην πρωτεύουσα, να διατηρούν στενές σχέσεις με την ιδιαίτερη πατρίδα τους³³⁰, τακτική που επαληθεύεται και στην περίπτωση του Χοιροσφάκτη, καθώς η οικογένειά του πάντοτε φρόντιζε να διατηρεί δεσμούς τόσο με την αυτοκρατορική οικογένεια όσο και με την τοπική κοινωνία του τόπου

³²³ ΟΙΚΟΝΟΜΙΔΗΣ 1976, 149. HERRIN 2013, 61.

³²⁴ ΟΙΚΟΝΟΜΙΔΗΣ 1976, 149. HERRIN 2013, 61.

³²⁵ ΟΙΚΟΝΟΜΙΔΗΣ 1976, 140, 148. ODB, 1710. NEVILLE 2004, 101. HERRIN 2013, 61.

³²⁶ CHEYNET 1985, 193.

³²⁷ CHEYNET 1985, 192, υποσημ. 82. HERRIN 2013, 61.

³²⁸ SODE 1997, αρ. 445. WASSILIOU, SEIBT 2004, 215-216.

³²⁹ Βίος Κυρίλλου Φιλεώτη, 143-146.

³³⁰ ΜΕΡΙΑΝΟΣ 2008, 247-248.

καταγωγής της (Πελοπόννησος). Μέσα στο πλαίσιο αυτό δεν φαίνεται τυχαίο ότι ο Κωνσταντίνος στο απόγειο της σταδιοδρομίας του βρίσκεται επικεφαλής της διοίκησης της Πελοποννήσου.

Κωνσταντίνος Χοιροσφάκτης	
Απρίλιος 1078	Πρόεδρος
Μεταξύ 1078 και 1081	Πρωτοπρόεδρος
1081	Πρωτοπρόεδρος και κατεπάνω των αξιωμάτων
Μάρτιος 1082	Πρωτοπρόεδρος και πρωτονοτάριος του δρόμου
1088	Πρωτοπρόεδρος και επί των δεήσεων. Οικείος άνθρωπος της βασιλείας ³³¹
1094	Κουροπαλάτης
Πριν το 1105	(κουροπαλάτης ³³²) και πραιτώρ

Επιφάνιος Καματηρός

Στο βίο του οσίου Μελετίου ο Επιφάνιος Καματηρός αναφέρεται ως ανθύπατος³³³ Ελλάδος και Πελοποννήσου³³⁴ και από την έρευνα έχει ταυτιστεί με τον ομώνυμο πραιτώρα που δρα πριν το 1105³³⁵. Στο βίο του οσίου σημειώνεται ότι ο Επιφάνιος κινδύνευσε να πνιγεί εξ αιτίας ενός οστού ψαριού, το οποίο είχε παραμείνει

³³¹ WASSILIOU, SEIBT 2004, 215.

³³² JORDANOV, *Corpus II*, αρ.751.

³³³ Με το αξίωμα του ανθύπατου έχει ασχοληθεί η Herrin και καταλήγει ότι πρόκειται για έναν τίτλο που χρησιμοποιείται στις ευρωπαϊκές επαρχίες της αυτοκρατορίας σε συνδυασμό με τον τίτλο του προνοητή και του πραιτώρα: HERRIN 2013, 61.

³³⁴ ΘΕΟΔΩΡΟΣ ΠΡΟΔΡΟΜΟΣ, *Βίος οσίου Μελετίου*, 78: Ελλάδας τότε και Πελοποννήσου πάσης ανθύπατος.

³³⁵ GAUTIER 1971, 242. HERRIN 2013, 62.

κολλημένο στον φάρυγγά του, και σώθηκε χάρη στη θαυματουργή παρέμβαση του Μελετίου³³⁶.

Ο Επιφάνιος κατάγεται από εξέχουσα οικογένεια της Κωνσταντινούπολης, η οποία ξεχωρίζει ήδη από τον 9ο αιώνα³³⁷, αλλά εξελίσσεται ραγδαία στους χρόνους του Αλεξίου Α΄, όταν ο λογοθέτης των σεκρέτων Γρηγόριος Καματηρός παντρεύεται μια συγγενή της αυτοκράτειρας Ειρήνης³³⁸ και ως εκ τούτου αποκτά τον τίτλο του σεβαστού³³⁹. Στην πορεία του 11ου και 12ου αιώνα πολλά μέλη της οικογένειας ξεχωρίζουν και τιμώνται από την κεντρική εξουσία με τίτλους και αξιώματα τόσο κοσμικά όσο και εκκλησιαστικά³⁴⁰ εντός και εκτός των ορίων της πρωτεύουσας³⁴¹. Παρ' όλο που οι Καματηροί δεν ανήκουν στους κύκλους της στρατιωτικής αριστοκρατίας, καταφέρνουν να κερδίσουν την εύνοια της δυναστείας των Κομνηνών και κατ' ουσίαν να αποτελέσουν τη μεγαλύτερη εξαίρεση οικογένειας της παλαιάς πολιτικής αριστοκρατίας, η οποία διατηρεί το κύρος της στους χρόνους των Κομνηνών³⁴². Επιπλέον, αξιοσημείωτο, για την περίπτωση που εξετάζουμε, είναι το γεγονός ότι η οικογένεια αυτή διατηρεί σημαντική κτηματική περιουσία στην κεντρική Ελλάδα³⁴³ και επομένως η παρουσία του Επιφάνιου στην περιοχή δεν φαίνεται να είναι τυχαία. Είναι ενδιαφέρον ότι το τοπωνύμιο *Καματερό*, το οποίο απαντά σε δυο θέσεις της Αττικής, η μια εκ των οποίων στην περιοχή της Μεγαρίδος, ετυμολογικά προέρχεται από το οικογενειακό όνομα των Καματηρών υποδηλώνοντας με αυτόν τον τρόπο την τόσο ισχυρή παρουσία τους καθώς και την εκεί σημαντική έγγειο ιδιοκτησία τους³⁴⁴. Συγκεκριμένα, εκτός από τον Επιφάνιο, ο οποίος αναφέρεται στο βίο του οσίου Μελετίου, μας είναι γνωστός και ο Γρηγόριος πρωτοπραίτωρας Πελοποννήσου (τέλη 11ου/αρχές 12ου αιώνα)³⁴⁵, καθώς και ο

³³⁶ ΘΕΟΔΩΡΟΣ ΠΡΟΔΡΟΜΟΣ, *Βίος οσίου Μελετίου*, 78.

³³⁷ *ODB*, 1098.

³³⁸ STADTMÜLLER 1934, 354. DARROUZÈS 1970, 48. HERRIN 2013, 77: Οι δεσμοί της οικογένειας των Καματηρών με την αυτοκρατορική οικογένεια ανανεώθηκαν από έναν ακόμη γάμο, εκείνο της Ευφροσύνης Καματηρής με τον αυτοκράτορα Αλεξίου Γ΄ Αγγέλου.

³³⁹ STADTMÜLLER 1934, 354. DARROUZÈS 1970, 44.

³⁴⁰ Τα πιο αξιοσημείωτα παραδείγματα είναι οι δυο πατριάρχες: Βασίλειος Β΄ Καματηρός (1187-1189) και Ιωάννης Ι΄ Καματηρός (1198-1206), καθώς και ο αρχιεπίσκοπος Βουλγαρίας Ιωάννης (μετά το 1183).

³⁴¹ DARROUZÈS 1970, 43-49. STAVRAKOS 2000, 176-185. HERRIN 2013, 74, 77: αναφέρεται ο μεταγενέστερος Βασίλειος Καματηρός, ο οποίος έφερε το αξίωμα του λογοθέτη και ταυτόχρονα ήταν γυναικάδερφος του αυτοκράτορα Αλεξίου Γ΄.

³⁴² CHEYNET 2006, 18-19.

³⁴³ HERRIN 2013, 65, υποσημ.16.

³⁴⁴ STADTMÜLLER 1934, 356: Καματερό < των Καματηρών, υποδηλώνει την μεγάλη περιουσία τους στην περιοχή.

³⁴⁵ *DOSeals II*, αρ. 8.39. STAVRAKOS 2000, αρ. 101.

Νίκος (12ο αιώνα ή αργότερα), ο οποίος είναι ο ιδρυτής της μονής Νταού Πεντέλης³⁴⁶.

Όσον αφορά στον ίδιο τον Επιφάνιο, αρχικά σε εκείνον αποδίδεται με επιφύλαξη μολυβδόβουλλο, στο οποίο αναφέρονται τα αξιώματα του τουρμάρχη και του σπανθαροκανιδάτου³⁴⁷, τα οποία ενδεχομένως θα κατείχε πριν το 1070³⁴⁸. Με την ίδια επιφύλαξη³⁴⁹ θα μπορούσε ο Επιφάνιος να συσχετιστεί με μολυβδόβουλλο των χρόνων της βασιλείας του Μιχαήλ Ζ' (1070-1078)³⁵⁰, στο οποίο παρουσιάζεται να φέρει τα αξιώματα του επάρχου και του προέδρου³⁵¹. Μετά το 1081 (περίοδος άφιξης του Μελετίου στον Κιθαιρώνα) και πριν το 1105 (έτος κοίμησης του Μελετίου) μπορεί να χρονολογηθεί ο διορισμός του Επιφανίου σε πραιτώρα Ελλάδος και Πελοποννήσου³⁵². Ο τίτλος του ανθυπάτου, με τον οποίο αναφέρεται στο βίο του οσίου, λειτουργεί την εποχή αυτή τιμητικά³⁵³, ενώ έχει υποστηριχτεί ότι στη συγκεκριμένη περίπτωση αποτελεί κατ' ουσία παράφραση του αξιώματος του πραιτώρα³⁵⁴.

Καταλήγοντας, ο Επιφάνιος αποτελεί μια ακόμη περίπτωση, η οποία επαληθεύει την πολιτική του Αλεξίου Α' να εμπιστεύεται αξιώματα σε πρόσωπα του περιβάλλοντος του, και εν προκειμένω σε μια περιοχή ευθύνης οικεία με τον συγκεκριμένο αξιωματούχο, του οποίου μάλιστα η δύναμη ήταν ήδη παγιωμένη στην συνείδηση της τοπικής κοινωνίας. Επιπλέον, επειδή η οικογένεια του Επιφανίου ανήκει στους κύκλους της υπαλληλικής αριστοκρατίας, όπως αυτή διαμορφώνεται στους χρόνους των Κομνηνών, είναι αναμενόμενο το κράτος να εμπιστεύεται σε εκείνον ένα διοικητικό αξίωμα -όπως αυτό του πραιτώρα- παρά κάποιο στρατιωτικό³⁵⁵.

³⁴⁶ DARROUZÈS 1970, 48. *ODB*, 1098.

³⁴⁷ BON 1951, αρ. 47c: *Ἐπιφάν(ιος) σπαθ(αρ)ο[κ]ανδ(ι)δ(ατος) καί (τουρ)μάρχ(ης)*.

³⁴⁸ LAURENT, *Corpus* II, αρ. 1028.

³⁴⁹ STAVRAKOS 2000, 180.

³⁵⁰ CHEYNET 2006, 466.

³⁵¹ ΚΩΝΣΤΑΝΤΟΠΟΥΛΟΣ 1917, αρ. 345. Το ίδιο μολυβδόβουλλο: LAURENT, *Bulles Métriques*, αρ. 130: *Ἐπαρχος ἐκ σοῦ καί πρόεδρος Παρθένε/ Ἐπιφάνειος Καματηρός ὄν σκέποις*, χρονολογεί το μολυβδόβουλλο στον πρώιμο 12ο αιώνα. Στο ίδιο αρ. 622: *Ἐπιφάνιος Καματηρός ὁ γράφων*. STAVRAKOS 2000, 179-180, αρ. 102: *Ἐπαρχος ἐκ σοῦ (καί) πρόεδρος Παρθένε Ἐπιφάνιος Καματηρός ὄν σκέποις*, χρονολογεί το μολυβδόβουλλο στα 1070-1080. WASSILIOU, SEIBT 2004, αρ. 11, το χρονολογούν περί τα 1070. HERRIN 2013, 65, υποσημ. 16.

³⁵² LAURENT *Corpus* II, αρ. 1028.

³⁵³ ΟΙΚΟΝΟΜΙΔÈS 1972, 294. *ODB*, 111. HERRIN 2013, 61

³⁵⁴ STAVRAKOS 2000, 180, υποσημ. 338.

³⁵⁵ ΜΕΡΙΑΝΟΣ 2008, 253.

Επιφάνιος Καματηρός ³⁵⁶	
Πριν το 1070	[τουρμάρχης και του σπανθαροκανδιδάτος]
1070-1078	[έπαρχος και πρόεδρος]
Μετά το 1081 και πριν το 1105	Πραίτωρ Ελλάδος και Πελοποννήσου

Ιωάννης Δούκας

Ο Ιωάννης είναι εγγονός του καίσαρα Ιωάννη Δούκα, γιος του Ανδρονίκου Δούκα και της Μαρίας της Βουλγαρίας -κόρης του τσάρου Ιωάννη Βλαντισλάβου- και ο μεγαλύτερος αδερφός της αυτοκράτειρας Ειρήνης Δούκαινας. Γεννήθηκε στα 1064 και πέθανε πριν το 1136³⁵⁷. Στην *Αλεξιάδα* παρουσιάζεται ως ικανός αξιωματούχος αφοσιωμένος στον αυτοκράτορα, ο οποίος έχει καταφέρει να φέρει σε πέρας σημαντικές για την αυτοκρατορία αποστολές³⁵⁸. Ο Ιωάννης αποτελεί ένα ακόμη χαρακτηριστικό παράδειγμα της τακτικής των Κομνηνών να εμπιστεύονται τα υψηλά αξιώματα -και ιδιαίτερα τα στρατιωτικά- σε πρόσωπα αφ' ενός ικανά και αφ' ετέρου συνδεδεμένα με ισχυρούς -και ακόμη περισσότερο συγγενικούς- δεσμούς με τη δυναστεία³⁵⁹. Αναφορά στον Ιωάννη Δούκα γίνεται στο βίο του οσίου Μελετίου, όταν ως επικεφαλής ναυτικής δύναμης έχει επιφορτιστεί από τον αυτοκράτορα να εκστρατεύσει εναντίον του αποστάτη Καρύκη στην Κρήτη³⁶⁰. Όπως πληροφορούμαστε από την *Αλεξιάδα*³⁶¹, το 1092 η αυτοκρατορία πλήττεται ταυτόχρονα από δύο επαναστάσεις, μια στην Κρήτη από τον Καρύκη και μία δεύτερη στην Κύπρο από τον Ραγομάτη. Ο Ιωάννης Δούκας φέροντας το αξίωμα του μεγάλου δουκός του στόλου³⁶² επιφορτίζεται από τον Αλέξιο να αποκαταστήσει την τάξη στα

³⁵⁶ JORDANOV, *Corpus* II, αρ. 254: προτείνει το εξής cursus honorum:

α) σπανθαροκανδιδάτος και τουρμάρχης (πριν το 1070).

β) πρόεδρος και έπαρχος (1070-1080).

γ) πραίτωρ Ελλάδος και Πελοποννήσου (τέλη 11ου αιώνα).

³⁵⁷ POLEMIS 1968, 66. ΣΚΟΥΛΑΤΟΣ 1980, 145-146, 149.

³⁵⁸ ANNA KOMNHNH, *Αλεξιάς*, 226: στ. 11-14.

³⁵⁹ CHEYNET 2006, 14, 139.

³⁶⁰ ΝΙΚΟΛΑΟΣ ΜΕΘΩΝΗΣ, *Βίος οσίου Μελετίου*, 56.

³⁶¹ ANNA KOMNHNH, *Αλεξιάς*, 261: στ. 32 έως 262: στ. 35.

³⁶² ANNA KOMNHNH, *Αλεξιάς*, 259: στ. 33-34: *τόν γυναικ/άδελφόν αὐτοῦ Ἰωάννην τόν Δούκαν μέγαν δούκα τοῦ στόλου.*

δυο νησιά³⁶³, με την εκστρατεία του να ξεκινάει το καλοκαίρι του 1092 με προορισμό την Κρήτη³⁶⁴. Φτάνοντας ο Ιωάννης στον Εύριπο αγκυροβολεί και καταφεύγει στον όσιο Μελέτιο, ο οποίος τον συμβουλεύει να μην αποπλεύσει ακόμα για την Κρήτη και να ζητήσει με ειρηνικό τρόπο από τον Καρύκη να συμμορφωθεί³⁶⁵. Ο Ιωάννης πράγματι δεν αναχωρεί αμέσως και όταν τελικά φτάνει στην Κρήτη τον περιμένει μια έκπληξη. Ο κρητικός λαός έχοντας πάρει θάρρος από την είδηση ότι ο στόλος του κράτους βρίσκεται στη γειτονική Κάρπαθο με προορισμό την Κρήτη επαναστατεί εναντίον του Καρύκη καταλήγοντας στο θάνατό του τελευταίου³⁶⁶.

Πέραν τούτου, ο Ιωάννης κατά τη διάρκεια της σταδιοδρομίας του επιφορτίζεται με πολλούς τίτλους και αξιώματα, δεδομένου ότι η ανδρεία του και οι ικανότητες του στον πόλεμο είχαν ιδιαίτερος εκτιμηθεί από τον Αλέξιο Α'³⁶⁷. Αναλυτικά, το 1085³⁶⁸ το πρώτο αξίωμα, που καταλαμβάνει, είναι του δούκα του Δυρραχίου³⁶⁹ με σκοπό να προστατέψει την πόλη από τους διάφορους κινδύνους και ιδιαίτερα την απειλή των Σέρβων. Όσον αφορά στο αξίωμα (αξία δια λόγου) του δούκα, πρέπει να σημειωθεί ότι ενώ πρόκειται για παλαιό αξίωμα, αποκτά νέα μορφή στους χρόνους του Νικηφόρου Φωκά³⁷⁰. Την περίοδο που εξετάζουμε, ο δούξ είναι επικεφαλής της στρατιωτικής οργάνωσης ενός θέματος αντικαθιστώντας κατ' αυτόν τον τρόπο τον στρατηγό³⁷¹. Κατά κύριο λόγο ηγείται των μισθοφόρων ιπέων των *ταγματών*³⁷² και το βασικό μέλημά του είναι η διατήρηση της ασφάλειας της εμπιστευθείσης σε αυτόν περιοχής³⁷³. Μετά τον 12ο αιώνα ο τίτλος χάνει το κύρος του και δούκες αποκαλούνται πλέον οι διοικητές των μικρών θεμάτων³⁷⁴.

Στη συνέχεια, το 1091³⁷⁵ ο Ιωάννης επιφορτίζεται με το αξίωμα του μεγάλου δουκός του στόλου³⁷⁶ προκειμένου να αντιμετωπίσει τις επιθέσεις του Τούρκου εμίρη

³⁶³ HOHLWEG 1965, 146. POLEMIS 1968, 67-68. SKOULATOS 1980, 147-148.

³⁶⁴ SEIBT 1978, 137. ARMSTRONG 1996α, 228.

³⁶⁵ ΝΙΚΟΛΑΟΣ ΜΕΘΩΝΗΣ, *Βίος οσίου Μελετίου*, 56.

³⁶⁶ ΆΝΝΑ ΚΟΜΝΗΝΗ, *Αλεξιάς*, 261: στ. 32 έως 262: στ. 35, 262: στ. 35-38.

³⁶⁷ ΆΝΝΑ ΚΟΜΝΗΝΗ, *Αλεξιάς*, 226: στ. 11-14.

³⁶⁸ JORDANOV, *Corpus* II, αρ. 200.

³⁶⁹ ΆΝΝΑ ΚΟΜΝΗΝΗ, *Αλεξιάς*, 225: στ. 97-98. HOHLWEG 1965, 17, υποσημ. 5. ΒΑΡΖΟΣ 1984, I, 135.

³⁷⁰ ΟΙΚΟΝΟΜΙΔÈS 1972, 344.

³⁷¹ CHEYNET 1985, 181-182.

³⁷² ΟΙΚΟΝΟΜΙΔÈS 1972, 344. ΟΙΚΟΝΟΜΙΔÈS 1976, 143.

³⁷³ CHEYNET 2006, 17.

³⁷⁴ ODB, 659.

³⁷⁵ JORDANOV, *Corpus* II, αρ. 200. Άλλη χρονολόγηση που έχει προταθεί: SEIBT 1978, 137: άνοιξη 1092.

³⁷⁶ ΆΝΝΑ ΚΟΜΝΗΝΗ, *Αλεξιάς*, 226: στ.16-17: ...κατά τοῦ Τζαχᾶ ἐξέπεμψε δοῦκα τοῦ στόλου μέγιστον κατονο-/μάσας.

Τζαχά στα νησιά του βορείου Αιγαίου και να αποκαταστήσει την τάξη στη Χίο και τη Μυτιλήνη, στις οποίες ο Τζαχάς είχε κυριαρχήσει³⁷⁷.

Επιπλέον, στο επεισόδιο, το οποίο αναφέρεται στο βίο του οσίου Μελετίου και χρονολογείται στα 1092, ο Ιωάννης αποκαλείται με τον τίτλο του σεβαστού³⁷⁸, ενώ ταυτόχρονα από τον βιογράφο υπογραμμίζεται η επιφανής καταγωγή του (*ὁ Δούκας τό ἐκ τοῦ γένους ἐπάνυμον*). Σχετικά με τον τίτλο του σεβαστού, αυτός επαναλαμβάνεται σε μια σειρά μολυβδοβούλλων του³⁷⁹, καθώς και σε επιστολές του Θεοφύλακτου Αχρίδος (1092), οι οποίες είτε απευθύνονται είτε αναφέρονται σε εκείνον³⁸⁰. Στην έρευνα επικρατεί διχασμός σχετικά με το πότε ο Ιωάννης τιμήθηκε με τον τίτλο του σεβαστού. Έχει υποστηριχθεί ότι ο Ιωάννης φέρει τον τίτλο ήδη από το 1081 με την αναρρίχηση του Αλεξίου Α΄ στον θρόνο³⁸¹. Αντιθέτως, η άποψη αυτή έχει αμφισβητηθεί αντιπροτείνοντας μια χρονολόγηση μετά το 1091/2 με το σκεπτικό ότι αφ΄ ενός το 1081 ο Ιωάννης είναι εξαιρετικά νέος και αφ΄ ετέρου την προταθείσα περίοδο ο τίτλος αυτός δίδεται και σε άλλους συγγενείς εξ αγχιστείας του αυτοκράτορα. Επίσης, ως επιχείρημα υπέρ της δεύτερης άποψης έχει χρησιμοποιηθεί το γεγονός ότι ο τίτλος αυτός δεν απαντά προηγουμένως στις πηγές να συνοδεύει τα αξιώματα που κατείχε πριν το 1091/2³⁸².

Επιπλέον, σε μολυβδόβουλλό του, το οποίο χρονολογείται περί το 1090, ο Ιωάννης φέρει τον τίτλο του πορφυρανθούς³⁸³, τονίζοντας την αριστοκρατική του καταγωγή από την οικογένεια των Δουκάδων.

Ταυτόχρονα, σε περίπτωση σύγχρονο πρακτικό/ισοκώδικο της μονής Ιβίρων (1090-1094) ο Ιωάννης απαντά με τον τίτλο του πρωτοσεβάστου³⁸⁴. Ο τίτλος του σεβαστού προοριζόταν αρχικά μόνο για τον αυτοκράτορα, περιορισμός που ξεπεράστηκε εν μέρει στη βασιλεία του Κωνσταντίνου Θ΄ Μονομάχου³⁸⁵. Ιδιαίτερα, όμως, στους χρόνους του Αλεξίου Α΄ ο τίτλος δίδεται ευρύτερα στα μέλη της

³⁷⁷ ANNA KOMNHNH, *Αλεξιάς*, 222-224. HOHLWEG 1965, 23, 146. JORDANOV, *Corpus II*, αρ. 200.

³⁷⁸ ΝΙΚΟΛΑΟΣ ΜΕΘΩΝΗΣ, *Βίος οσίου Μελετίου*, 56: σεβαστόν Ιωάννην.

³⁷⁹ SEIBT 1978, 136-138.

³⁸⁰ ΘΕΟΦΥΛΑΚΤΕ Δ΄ ΑΧΡΙΔΑ, *Lettres*, 57, 153: επιστολή 8: τῷ σεβαστῷ Ιωάννη τῷ γυναικαδέλφῳ τοῦ βασιλέως. 207: επιστολή 23 (1092/3): στ. 8: τοῦ σεβαστοῦ κυροῦ Ιωάννου τοῦ Δούκα.

³⁸¹ SEIBT 1978, 137.

³⁸² JORDANOV, *Corpus II*, αρ. 200.

³⁸³ JORDANOV, *Corpus II*, αρ. 200: Σφράγισμα Δούκα Ιωάννου/ καί πορφυρανθοῦς Εὐσεβοῦς.

³⁸⁴ *Actes d' Iviron*, 162: στ. 24: ὁ (πρωτο)σεβαστός κῦ(ρ) Ιω(άννης) ὁ γυναικάδε(λφος) τοῦ κρατ(αιοῦ) (καί) ἀγ(ίου) ἡμῶ(ν) βα(σιλέως).

³⁸⁵ ΟΙΚΟΝΟΜΙΔÈS 1976, 126.

αυτοκρατορικής οικογένειας, για να τονιστεί επιπλέον ο δεσμός με τον αυτοκράτορα³⁸⁶. Ιεραρχικά την περίοδο αυτή ο σεβαστός βρίσκεται μετά τον καίσαρα και πριν τον πρωτονωβελίσσιμο³⁸⁷. Είναι χαρακτηριστικό ότι στη δίκη των Βλαχερνών όλα τα συγγενικά πρόσωπα των Κομνηνών, τα οποία συμμετέχουν σε αυτή, φέρουν ανεξάρτητα από τα άλλα αξιώματά τους και τον τίτλο του σεβαστού³⁸⁸. Ο υψηλός τιμητικός τίτλος του πρωτοσεβάστου καθιερώνεται από τον Αλέξιο Α΄ με σκοπό να ξεχωρίσει ο πρώτος ανάμεσα στους σεβαστούς. Ο πρώτος, ο οποίος λαμβάνει τον τίτλο αυτό, είναι ο άνδρας της αδερφής του Αλεξίου, Μιχαήλ Ταρωνίτης. Κατά τον 12ο αιώνα με τον τίτλο αυτό τιμώνται μόνο οι κοντινοί συγγενείς του αυτοκράτορα³⁸⁹.

Εν συνεχεία, στα τέλη του 1094³⁹⁰ ο Ιωάννης συμμετέχει στη δίκη των Βλαχερνών με τους τίτλους του σεβαστού και του μεγάλου δουκός³⁹¹. Αξίζει να υπογραμμιστεί ότι το όνομά του βρίσκεται τρίτο στον κατάλογο των συμμετεχόντων μετά το όνομα του αδελφού του αυτοκράτορα, Αδριανού, και εκείνο του μεγαλύτερου αδελφού του, Μιχαήλ³⁹². Το αξίωμα του μεγάλου δουκός καθιερώνεται από τον Αλέξιο Α΄ περί το 1092 και αντικαθιστά το αξίωμα του δουκός του στόλου, το οποίο είχε επίσης θεσμοθετηθεί από τον Αλέξιο μετά το 1085. Η μεταρρύθμιση αυτή του Αλεξίου σχετίζεται με την προσπάθειά του να καταργήσει τους θεματικούς στόλους και να συγκεντρώσει την υψηλή εποπτεία όλων των ναυτικών δυνάμεων σε ένα πρόσωπο της κεντρικής εξουσίας. Ταυτόχρονα, ο μέγας δούξ βρίσκεται επικεφαλής και όλου του στρατού της αυτοκρατορίας και ιεραρχικά είναι ανώτερος όλων των κατά τόπους δουκών³⁹³.

Ακόμη, η σταδιοδρομία του Ιωάννη συνεχίζεται, και το 1097 τον βρίσκουμε να ηγείται με επιτυχία των προσπαθειών εκκαθάρισης της δυτικής Μικράς Ασίας από τους Σελτζούκους³⁹⁴ εξασφαλίζοντας την περιοχή εν όψει της πρώτης σταυροφορίας³⁹⁵. Μετά το 1100 οι πηγές σιωπούν για την εξέλιξη του Ιωάννη στα

³⁸⁶ CHEYNET 2006, 139.

³⁸⁷ CHEYNET 2006, 473.

³⁸⁸ CHEYNET 2006, 456.

³⁸⁹ *ODB*, 1747.

³⁹⁰ GAUTIER 1971, 284.

³⁹¹ GAUTIER 1971, 217: *τοῦ σεβαστοῦ καὶ μεγάλου δουκός κῦρ Ἰωάννου τοῦ Δούκα*.

³⁹² JORDANOV, *Corpus* II, αρ. 200.

³⁹³ ΟΙΚΟΝΟΜΙΔΗΣ 1976, 147. *ODB*, 1330.

³⁹⁴ ANNA KOMNHNH, *Αλεξιάς*, 336-337. SEIBT 1978, 137.

³⁹⁵ JORDANOV, *Corpus* II, αρ. 200.

στρατιωτικά, πιθανώς λόγω της δυσμένειας, στην οποία είχε περιπέσει λόγω της πιθανής εμπλοκής του στη συνωμοσία των αδελφών Ανεμά³⁹⁶.

Στη συνέχεια, ο Ιωάννης απαντά σε έγγραφα μοναστηριών συνοδευόμενος μόνο από τιμητικούς τίτλους. Συγκεκριμένα, σε πρακτικό της μονής Ιβίρων, το οποίο χρονολογείται στα 1104, ο Ιωάννης³⁹⁷ αναφέρεται με τον τίτλο του πανσεβάστου σεβαστού³⁹⁸. Με τον ίδιο τίτλο αποκαλείται και πάλι στο τυπικό της μονής Θεοτόκου Κεχαριτωμένης³⁹⁹ περί το 1110⁴⁰⁰. Σε αμφότερες τις περιπτώσεις ο τίτλος αυτός δεν έχει κάποια ουσιαστική σημασία για την αυτοκρατορική αυλή, καθώς, όπως φαίνεται από το ίδιο τυπικό, ο Ιωάννης είχε ήδη δεχθεί το μοναχικό σχήμα μετονομαζόμενος σε Αντώνιος⁴⁰¹.

Ιωάννης Δούκας	
1085	Δούξ Δυρραχίου
1091	Μέγας δούξ του στόλου
Μετά το 1091(;)	Σεβαστός
1090-1094	Πρωτοσέβαστος
Τέλη 1094	Σεβαστός μέγας δούξ
1104 και μετά	Πανσέβαστος σεβαστός

Μιχαήλ Κασταμονίτης

Στο βίο του οσίου αναφέρεται το όνομα του Μιχαήλ Κασταμονίτη χωρίς να δίνονται περαιτέρω πληροφορίες για τα αξιώματα και τους τίτλους του. Ο Κασταμονίτης βρέθηκε ως προσκυνητής στη μονή του οσίου Μελετίου και σώθηκε χάρη στη θαυματουργή παρέμβαση του οσίου, όταν ο δούλος του αποπειράθηκε να τον δολοφονήσει⁴⁰². Το γεγονός ότι γίνεται εκτενής μνεία στο περιστατικό αυτό, το οποίο

³⁹⁶ SEIBT 1978, 137. JORDANOV, *Corpus* II, αρ. 200.

³⁹⁷ *Actes d' Iviron*, 229: στ. 33.

³⁹⁸ ΟΙΚΟΝΟΜΙΔΕΣ 1976, 126-127: Ο τίτλος αυτός απαντά για πρώτη φορά στους χρόνους του Νικηφόρου Γ΄ Βοτανειάτη ενώ γίνεται συνηθέστερος στη δυναστεία των Κομνηνών.

³⁹⁹ GAUTIER 1985, 125: στ. 1867: *τοῦ περιποθήτου ἀνταδέλφου τῆς βασιλείας μου, τοῦ πανσεβάστου σεβαστοῦ κυροῦ Ἰωάννου τοῦ Δούκα.*

⁴⁰⁰ GAUTIER 1985, 13. JORDANOV, *Corpus* II, αρ. 200: προτείνει χρονολόγηση στα 1110/1118.

⁴⁰¹ GAUTIER 1985, 125: στ. 1867-1868: *τοῦ διὰ τοῦ ἁγίου καὶ ἀγγελικοῦ μεγάλου σχήματος μετονομασθέντος κυροῦ Ἀντωνίου.*

⁴⁰² ΝΙΚΟΛΑΟΣ ΜΕΘΩΝΗΣ, *Βίος οσίου Μελετίου*, 56-57.

παρεμβάλλεται ανάμεσα στα επεισόδια σχετικά με τον Ιωάννη Δούκα και τον δούκα Θηβών Βρυέννιο, σε συνδυασμό με το ότι τονίζεται η ύπαρξη συνοδείας και υπηρετικού προσωπικού γύρω του, υποδεικνύει ότι ο Μιχαήλ είναι κάποιος αξιωματούχος του θέματος Ελλάδος κατά τον προχωρημένο 11ο αιώνα⁴⁰³.

Αρχικά, η οικογένεια των Κασταμονιτών τρέφει ισχυρούς δεσμούς με την αυτοκρατορική οικογένεια των Κομνηνών χωρίς να αποκλείεται και η πιθανότητα συγγενειάς τους⁴⁰⁴. Πιθανός τόπος καταγωγής της οικογένειας είναι η πόλη Κασταμών στην Παφλαγονία, η οποία είναι και η κοιτίδα των Κομνηνών, δεδομένου ότι ο παππούς του Αλεξίου Α΄ καταγόταν από εκεί και κατείχε κτηματική περιουσία στην ευρύτερη περιοχή⁴⁰⁵. Οι Κασταμονίτες εμφανίζονται στην πρωτεύουσα στις αρχές του 11ου αιώνα, ενώ από τα τέλη του 11ου αιώνα και μέσα στον 12ο μέλη της οικογένειας καταλαμβάνουν ανώτερα αξιώματα τόσο κοσμικά όσο και εκκλησιαστικά⁴⁰⁶. Το πρωιμότερο μολυβδόβουλο, το οποίο σώζει το όνομα Κασταμονίτης, χρονολογείται πριν τα μέσα του 11ου αιώνα και ανήκει στον πρωτοσπαθάριο Θεόδωρο⁴⁰⁷. Επιπλέον, από την παλαιότερη έρευνα η ίδρυση της μονής Κασταμονίτου στο Άγιο Όρος έχει αποδοθεί σε μέλος της οικογένειας των Κασταμονιτών κατά τον 11ο αιώνα⁴⁰⁸, υπόθεση, η οποία σήμερα, αμφισβητείται⁴⁰⁹.

Στον Μιχαήλ αποδίδεται με μεγάλη επιφύλαξη φθαρμένο μολυβδόβουλλο του τελευταίου τρίτου του 11ου αιώνα, στο οποίο αναφέρονται τα αξιώματα και οι τίτλοι του πατρικίου, του κριτή επί του ιπποδρόμου και του χαρτουλαρίου των ευαγών οίκων⁴¹⁰. Αντιθέτως, φαίνεται πιθανότερη -όχι όμως βέβαιη- η σύνδεση του Μιχαήλ με μολυβδόβουλλο του τέλους 11ου/α΄ τετάρτου 12ου αιώνα⁴¹¹, το οποίο, μολονότι δεν σώζει τίτλους και αξιώματα, ενισχύει την υπόθεση ότι ο Μιχαήλ εξακολουθεί να ζει και κατά τον 12ο αιώνα⁴¹². Παρ' όλο που δεν γνωρίζουμε κάτι πιο συγκεκριμένο για τη σταδιοδρομία του, στο βίο του οσίου Μελετίου γίνεται ξεκάθαρο ότι ο Μιχαήλ ανήκει στις επιφανείς προσωπικότητες του θέματος Ελλάδος, αποτελώντας μια ακόμη

⁴⁰³ *Actes de Kastamonitou*, 1, υποσημ. 1.

⁴⁰⁴ ΚΑΤΣΑΡΟΣ 1988, 158-160.

⁴⁰⁵ SEIBT 1978, 231. *ODB*, 1110.

⁴⁰⁶ ΚΑΤΣΑΡΟΣ 1988, 160-162. WASSILOU-SEIBT 2009, 223.

⁴⁰⁷ ΣΤΑΥΡΑΚΟΣ 2000, 199, αρ. 115.

⁴⁰⁸ ΚΑΤΣΑΡΟΣ 1988, 160. *ODB*, 1110.

⁴⁰⁹ WASSILOU-SEIBT 2009, 223.

⁴¹⁰ WASSILIOU, SEIBT 2004, αρ. 83.

⁴¹¹ WASSILIOU-SEIBT 2009, 231-232, αρ. 20, 21: *Κασταμονίτην, Μιχ(αήλ) θεϊε, σκέποις ή Κασταμονίτην Μιχ(αήλ), θεϊε, σκέποις*. WASSILIOU-SEIBT 2011, 484-485, αρ. 1093.

⁴¹² ΚΑΤΣΑΡΟΣ 1988, 127, αρ. 6.

απόδειξη της τακτικής του Αλεξίου να εμπιστεύεται υψηλές θέσεις και προνόμια σε πρόσωπα του κύκλου του⁴¹³.

Βάρδας ικανάτος

Άλλο ένα πρόσωπο, το οποίο συνδέεται με τον Αλέξιο Α΄ και αναφέρεται ανάμεσα στους προσκυνητές της μονής του οσίου Μελετίου, είναι ο Βάρδας ικανάτος, ο οποίος επισκέπτεται τον όσιο λίγο πριν το θάνατό του (1105)⁴¹⁴ και στον οποίο ο όσιος κάνει την πρόρρηση ότι θα παραμείνει ανθύπατος και για τρίτη φορά⁴¹⁵. Πιο συγκεκριμένα, το πρόσωπο αυτό μπορεί να ταυτιστεί με τον ομώνυμο πραιτώρα Ελλάδος και Πελοποννήσου, ο οποίος υπηρετεί στην περιοχή περί τα τέλη του 11ου-αρχές 12ου αιώνα⁴¹⁶. Πιο αναλυτικά, στο βίο σημειώνεται ότι ο Βάρδας τη στιγμή της επισκέψεώς του εξουσιάζει για δεύτερη φορά όλη την Ελλάδα και την Πελοπόννησο⁴¹⁷, πληροφορία που ενισχύεται και από αντίστοιχη μαρτυρία σε μολυβδόβουλλο του χρονολογούμενο στο διάστημα 1093-1105⁴¹⁸.

Αρχικά, από την ιστοριογραφία γίνεται σαφές ότι ο Βάρδας είχε κερδίσει την εμπιστοσύνη του Αλεξίου Α΄, καθώς βρίσκεται ανάμεσα στους εκπροσώπους του κράτους, οι οποίοι συμμετέχουν στη δίκη του Ιταλού (1082)⁴¹⁹. Αξίζει να σημειωθεί ότι το όνομα του παρατίθεται στον κατάλογο μετά από έναν λογοθέτη των σεκρέτων και πριν από έναν πρωτασηκρήτη και έναν πρωτοπρόεδρο⁴²⁰.

Επόμενη πληροφορία για τον Βάρδα έχουμε το 1093, σ' έναν κωδিকেλλο του Χριστοδούλου της Πάτμου, στον οποίο αναφέρεται ως πραιτώρ Πελοποννήσου και Ελλάδος και ταυτόχρονα ως κουροπαλάτης. Τα ίδια αξιώματα διατηρεί ο Βάρδας και το επόμενο έτος, όπως φαίνεται στο έγγραφο αποτάξεως του Θεοδοσίου του

⁴¹³ ΟΙΚΟΝΟΜΙΔΗΣ 1976, 128. HERRIN 2013, 89.

⁴¹⁴ ΘΕΟΔΩΡΟΣ ΠΡΟΔΡΟΜΟΣ, *Βίος οσίου Μελετίου*, 83: ὁ δὴ καὶ οὐ πολὺ μεθ' ὕστερον ἀπέβη τὸν χρόνον.

⁴¹⁵ ΘΕΟΔΩΡΟΣ ΠΡΟΔΡΟΜΟΣ, *Βίος οσίου Μελετίου*, 83: ἔτι τρὸ τρίτον ἀνθυπατεύσεις.

⁴¹⁶ HERRIN 2013, 62, 65.

⁴¹⁷ ΘΕΟΔΩΡΟΣ ΠΡΟΔΡΟΜΟΣ, *Βίος οσίου Μελετίου*, 83: δευτέραν τηνικαῦτα τῆς ὅλης Ἑλλάδος τὴν ἐξουσίαν ἐζωσμένον καὶ τῆς νήσου τοῦ Πέλοπος.

⁴¹⁸ WASSILIOU, SEIBT 2004, αρ. 215: Θε(οτό)κε βο-/ήθει τῶ σα/ δούλω Βάρ-/δα πραιτῶρι/ Ἑλλάδος (καί) Πε-/λοποννήσου/τῶ Ἰκανά-/τω.

⁴¹⁹ GOUILLARD 1985, 145: στ. 159: τοῦ ἰκανάτου Βάρδα. Δεν αναφέρεται κάποιος τίτλος ή αξίωμα.

⁴²⁰ WASSILIOU, SEIBT 2004, αρ. 215.

Καστρισιού από το κοινόβιο του Ιωάννου Θεολόγου στην Πάτμο⁴²¹ (Μάρτιος 1094⁴²²).

Η σταδιοδρομία του κορυφώνεται⁴²³ στο αμέσως επόμενο διάστημα, όταν στα τέλη του 1094 απαντάται ως μέλος της συγκλήτου⁴²⁴ και ταυτόχρονα λαμβάνει μέρος στη σύνοδο των Βλαχερνών με τον τίτλο του νωβελίσσιμου⁴²⁵. Ο τιμητικός τίτλος του νωβελίσσιμου είναι εξαιρετικά υψηλός, καθώς στους χρόνους του Αλεξίου Α΄ βρίσκεται στην πέμπτη θέση της ιεραρχίας με την κορυφή να την καταλαμβάνει ο τίτλος του σεβαστοκράτορα⁴²⁶. Ο τίτλος αυτός προορίζεται αποκλειστικά για βαρβάτους, ενώ τουλάχιστον μέχρι το 1041 αποτελεί αποκλειστικό προνόμιο των μελών της αυτοκρατορικής οικογένειας⁴²⁷.

Κατόπιν, όπως φαίνεται από τον βίο του οσίου, περί τα 1105 ο Βάρδας υπηρετεί σε δεύτερη θητεία ως πραιτώρ Πελοποννήσου και Ελλάδος ενώ στο επόμενο διάστημα διορίζεται για μία ακόμη θητεία στην ίδια θέση⁴²⁸.

Τέλος, όσον αφορά στο επίθετο ικανάτος, αυτό προέρχεται από το στρατιωτικό σώμα των «ικανάτων»⁴²⁹, το οποίο είχε οργανώσει ο Νικηφόρος Φωκάς και κατά τον 11ο και 12ο αιώνα εξελίσσεται σε επίθετο⁴³⁰.

Βάρδας Ικανάτος	
1082	Συμμετέχει στη δίκη Ιταλού
1093-1094	Πραιτώρ Πελοποννήσου και Ελλάδος και κουροπαλάτης
Τέλος 1094	Νωβελίσσιμος και μέλος της συγκλήτου

⁴²¹ ΜΙΚΛΟΣΙΧ, ΜÜLLER 1890, 93: *τοῦ μεγαλεπιφανεστάτου κουροπαλάτου και πραιτώρος Πελοποννήσου και Ελλάδος κυροῦ Βάρδα τοῦ Ἰκανάτου*. CHEYNET, MORRISSON, SEIBT 1991, αρ. 300.

⁴²² ΜΙΚΛΟΣΙΧ, ΜÜLLER 1890, 90: το έγγραφο συντάχθηκε στις 5 Μαρτίου 1104.

⁴²³ CHEYNET, MORRISSON, SEIBT 1991, αρ. 300.

⁴²⁴ GAUTIER 1971, 217: *ἀπό μὲν τῆς συγκλήτου βουλῆς*.

⁴²⁵ GAUTIER 1971, 217: *Βάρδα νωβελισίμου τοῦ Ἰκανάτου*. Σημειώνεται ότι στις αρχές της ίδιας χρονιάς, όπως προαναφέρθηκε παραπάνω, απαντά με τα αξιώματα του κουροπαλάτη και πραιτώρος Ελλάδος και Πελοποννήσου. ŠANDROVSKAJA, SEIBT 2005, αρ. 101.

⁴²⁶ CHEYNET 2006, 473. Σημειώνεται ότι πριν τη βασιλεία του Αλεξίου Α΄ ο νωβελίσσιμος ήταν ο δεύτερος στην ιεραρχία μετά τον καίσαρα και πριν τον κουροπαλάτη: ΟΙΚΟΝΟΜΙΔΕΣ 1972, 293.

⁴²⁷ ΟΙΚΟΝΟΜΙΔΕΣ 1972, 293.

⁴²⁸ WASSILIOU, SEIBT 2004, αρ. 215.

⁴²⁹ ΟΙΚΟΝΟΜΙΔΕΣ 1972, 332: το τάγμα των ικανάτων συντάχθηκε για πρώτη φορά από τον Νικηφόρο Α΄ το 809 αλλά αποδεκατίστηκε το 811 από τους Βουλγάρους. ΟΙΚΟΝΟΜΙΔΕΣ 1976, 143: το τάγμα των ικανάτων εξαφανίζεται μετά τους χρόνους του Βασιλείου Β΄.

⁴³⁰ ΣΑΒΒΙΔΗΣ 1998, 205-206. JORDANOV, *Corpus II*, 163.

Λέων Νικερίτης

Στο βίο του οσίου ο Λέων Νικερίτης παρουσιάζεται να φέρει το αξίωμα του στρατηγού Πελοποννήσου και εξυμνείται από τον Θεόδωρο Πρόδρομο για τις στρατιωτικές του ικανότητες⁴³¹. Ο λόγος που καταφεύγει στον όσιο Μελέτιο είναι η παράκληση για θεραπεία ενός νεαρού συγγενούς του.

Αναλυτικότερα, ο Λέων γεννήθηκε περί το 1046 και από τη νεαρή του ηλικία υπήρξε πρόσωπο του περιβάλλοντος του Αλεξίου Α΄ επιφορτισμένο με μια σειρά αξιωμάτων⁴³². Αρχικά, ο Λέων λαμβάνει από νεαρή ηλικία άρτια στρατιωτική εκπαίδευση και διακρίνεται για τις επιδόσεις του στο πεδίο μάχης⁴³³ αποδεικνύοντας με αυτόν τον τρόπο ότι πληροί τις απαραίτητες προϋποθέσεις ανέλιξης, όπως αυτές έχουν τεθεί από τη δυναστεία των Κομνηνών⁴³⁴.

Πιο αναλυτικά, στα 1070 ο Λέων τιμάται με τον τιμητικό τίτλο (αξία δια βραβείων) του βεστάρχη⁴³⁵, το οποίο προορίζεται κυρίως σε ευνούχους⁴³⁶ και αποτελεί μια ακόμη απόδειξη της μαρτυρίας που θέλει τον Λέοντα να ανήκει στην κατηγορία αυτή⁴³⁷. Εν τούτοις, από τους χρόνους του Κωνσταντίνου Θ΄ Μονομάχου (1042-1055) και μετά μπορούν να τιμηθούν με τον τίτλο αυτό και οι βαρβάτοι⁴³⁸. Κύριο μέλημα του αξιωματούχου αυτού είναι η φροντίδα του προσωπικού βεστιαρίου του αυτοκράτορα⁴³⁹. Κατά τον 11ο αιώνα και μέχρι την βασιλεία του Νικηφόρου Γ΄ Βοτανειάτη ιεραρχικά βρίσκεται ανάμεσα στους τίτλους του μαγίστρου και του βέστη⁴⁴⁰. Στους χρόνους του Αλεξίου Α΄ ανάμεσα στον μάγιστρο και τον βεστάρχη τοποθετείται ο πρωτοβεστάρχης ενώ αμέσως μετά τον βεστάρχη ακολουθεί ο πρωτοβέστης⁴⁴¹.

⁴³¹ ΘΕΟΔΩΡΟΣ ΠΡΟΔΡΟΜΟΣ, *Βίος οσίου Μελετίου*, 84: *στρατηγόν... ἐκόσμει μὲν γὰρ τηνικαῦτα τὴν Πέλοπος*. ΣΚΟΥΛΑΤΟΣ 1980, 179.

⁴³² HERRIN 2013, 89.

⁴³³ ΆΝΝΑ ΚΟΜΝΗΝΗ, *Αλεξιάς*, 208: στ. 56-57.

⁴³⁴ CHEYNET 2006, 18.

⁴³⁵ SEIBT 1978, αρ. 99. BARNEA 1986, 273. JORDANOV, *Corpus I*, 142. JORDANOV, *Corpus II*, αρ. 523.

⁴³⁶ ΟΙΚΟΝΟΜΙΔΕΣ 1972, 299.

⁴³⁷ ΆΝΝΑ ΚΟΜΝΗΝΗ, *Αλεξιάς*, 208: στ. 56: *ἐκτομίας*.

⁴³⁸ CHEYNET 2006, 470-471, υποσημ. 81.

⁴³⁹ ΟΙΚΟΝΟΜΙΔΕΣ 1972, 299.

⁴⁴⁰ ODB, 2162.

⁴⁴¹ ΟΙΚΟΝΟΜΙΔΕΣ 1976, 129. CHEYNET 2006, 474.

Στη συνέχεια, ο Λέων διορίζεται στρατηγός Πελοποννήσου⁴⁴² και κατά την παραμονή του στην περιοχή τιμάται ταυτοχρόνως και με τον τίτλο του ανθυπάτου⁴⁴³, ο οποίος την εποχή αυτή έχει τιμητικό χαρακτήρα και τηρουμένων των αναλογιών αποτελεί αρχαϊζον συνώνυμο του πραίτωρος⁴⁴⁴. Κατά τον 9ο και 10ο αιώνα ο στρατηγός είναι επικεφαλής ενός θέματος συγκεντρώνοντας στρατιωτικά, διοικητικά και δικαστικά καθήκοντα⁴⁴⁵, ενώ από το 1070 περίπου ο στρατηγός αντικαθίσταται από τον δούκα, του οποίου η εξουσία περιορίζεται στα στρατιωτικά⁴⁴⁶. Στο βίο του οσίου Μελετίου ο Λέων αναφέρεται ως στρατηγός, τίτλος που πιθανότατα χρησιμοποιείται αναχρονιστικά στο κείμενο, καθώς η επίσκεψη στο μοναστήρι πρέπει να χρονολογηθεί μετά το 1081, αφού ο Μελέτιος έφυγε από την Θήβα και αναζήτησε καταφύγιο στον Κιθαιρώνα⁴⁴⁷.

Στο αμέσως επόμενο διάστημα ο Λέων προάγεται σε πρόεδρος, όπως αποδεικνύεται και από μολυβδόβουλλό του, το οποίο χρονολογείται στο διάστημα 1070-1080⁴⁴⁸. Στη συνέχεια, περί τα 1080 λαμβάνει τον τίτλο του πρωτοπροέδρου και αναγραφώς Πελοποννήσου⁴⁴⁹ και Ελλάδος⁴⁵⁰. Ενδεχομένως ο Λέων να βρέθηκε στο μοναστήρι του οσίου Μελετίου κατά το διάστημα αυτό της σταδιοδρομίας του και σε ανάμνηση του παλαιού του αξιώματος να μνημονεύεται και πάλι ως στρατηγός. Σχετικά με τον αναγραφέα, πρόκειται για λειτουργό επιφορτισμένο με οικονομικά καθήκοντα και κυρίως με τον έλεγχο των φορολογικών καταστατικών. Οι αναγραφείς συνδέονται συνήθως με συγκεκριμένα θέματα και ένα από αυτά είναι και εκείνο της Πελοποννήσου, ενώ συχνά το ίδιο πρόσωπο συνδυάζει τα καθήκοντα του κριτή και του αναγραφώς⁴⁵¹. Η παραμονή του Λέοντος στην επαρχία δεν διαρκεί πέρα από το 1087⁴⁵², καθώς καλείται στο πλευρό του Αλεξίου για την αντιμετώπιση της απειλής

⁴⁴² ODB, 1479. DIACONU 1992, 181. HERRIN 2013, 65 και υποσημ. 17, 87.

⁴⁴³ ODB, 1479. WEYL-CARR 1982, 65.

⁴⁴⁴ SEIBT 1978, αρ. 99.

⁴⁴⁵ NEVILLE 2004, 101.

⁴⁴⁶ ΟΙΚΟΝΟΜΙΔΕΣ 1976, 148. CHEYNET 1985, 192.

⁴⁴⁷ ΟΡΛΑΝΔΟΣ 1999, 38.

⁴⁴⁸ BARNEA 1986, αρ. 5: *Κύριε βοήθει τω σῶ δούλω Λέοντι προέδρω τῶ Νικερίτη*. BARNEA 1990, 159.

⁴⁴⁹ SEIBT 1978, αρ. 99. ODB, 1479. DOSeals II, αρ. 22.2: *Κύριε βοήθει Λέοντι πρωτοπροέδρω καὶ ἀναγραφεῖ/ Πελοποννήσου τῶ Νικερίτη*. DIACONU 1992, 181. WASSILIOU, SEIBT 2004, αρ. 116.

⁴⁵⁰ WASSILIOU, SEIBT 2004, 133, υποσημ. 17: *Κύριε βοήθει Λέοντι πρωτοπροέδρω καὶ ἀναγραφεῖ/ Πελοποννήσου καὶ Ελλάδος τῶ Νικερίτη*.

⁴⁵¹ ODB, 84.

⁴⁵² SEIBT 1978, αρ.99. SKOULATOS 1980, 179.

των Πετсенέγων⁴⁵³. Το γεγονός αυτό υποδεικνύει τις στρατιωτικές ικανότητες του Λέοντος και επαληθεύει τα εγκώμια, τα οποία του αποδίδονται στο βίο του οσίου⁴⁵⁴.

Το 1091 αφού αντιμετώπισε τους Πετсенέγους στο Λεβούνιο (29 Απριλίου 1091), ο Λέων λαμβάνει το αξίωμα του δούκα του θέματος του Παριστρίου/ Παραδουνάβου⁴⁵⁵, το οποίο και του ανατίθεται εκ νέου το 1096 για να αντιμετωπίσει τους σταυροφόρους του Πέτρου του Ερημίτη. Την αποστολή αυτή ο Λέων φέρει επιτυχώς σε πέρας⁴⁵⁶. Από την έρευνα έχει υποστηριχθεί με επιφύλαξη ότι στο ίδιο περίπου διάστημα τιμάται και με τον τίτλο του κουροπαλάτη⁴⁵⁷.

Στα 1100 λαμβάνει τον τίτλο του νωβελισσίμου ενώ το 1103 ο Λέων απαντάται με τον τίτλο του πρωτονωβελισσίμου⁴⁵⁸ και οικείου ανθρώπου (του Αλεξίου)⁴⁵⁹. Είναι ιδιαίτερα σημαντικό που ο Λέων φέρει τον τόσο υψηλό τίτλο του πρωτονωβελισσίμου, καθώς είναι ο δεύτερος στην ιεραρχία μετά τον καίσαρα και αρχικά προοριζόταν για τους στενούς συγγενείς του αυτοκράτορα⁴⁶⁰. Αξίζει να σημειωθεί ότι κατά τη βασιλεία του Αλεξίου Α΄ ο υψηλότερος τίτλος, ο οποίος μπορούσε να δοθεί σε μη συγγενικό για τη δυναστεία πρόσωπο είναι εκείνος του πρωτονωβελισσίμου⁴⁶¹. Το αξίωμα αυτό απαντά για πρώτη φορά στους χρόνους του Νικηφόρου Γ΄ Βοτανειάτη⁴⁶². Στο διάστημα μεταξύ 1103-1108 ο Λέων φέρει τον τίτλο του πρωτονωβελισσίμου και τα αξιώματα του μεγάλου δουκός και αναγραφέντος Κύπρου⁴⁶³.

Κατόπιν, η σταδιοδρομία του Λέοντα στον στρατό συνεχίζεται, και το 1108, κατά τη δεύτερη εισβολή των Νορμανδών, ο ίδιος βρίσκεται επικεφαλής των δυνάμεων υπερασπιζόμενος το οχυρό της Δεύρης⁴⁶⁴. Τέλος, κατά την τελευταία

⁴⁵³ ANNA KOMNHNH, *Αλεξιάς*, 208: στ. 55-64. JORDANOV, *Corpus I*, 142.

⁴⁵⁴ ΘΕΟΔΩΡΟΣ ΠΡΟΔΡΟΜΟΣ, *Βίος οσίου Μελετίου*, 84: ἄνδρα ἐκείνον στρατηγόν ἐν ἔκτομίαις, καὶ ἔκτομίαν ἐν στρατηγοῖς, καὶ ταῖς μείζοσι τῶν ὑπὸ τὴν Ρωμαίων ἀρχαῖς πολλάκις ἐμπρέψαντα.

⁴⁵⁵ ANNA KOMNHNH, *Αλεξιάς*, 257: στ. 19. SEIBT 1978, αρ. 99. SKOULATOS 1980, 180. BARNEA 1986, 272. BARNEA 1990, 157. *ODB*, 1479. DIACONU 1992, 181.

⁴⁵⁶ SKOULATOS 1980, 180.

⁴⁵⁷ SEIBT 1978, 226. JORDANOV, *Corpus I*, 143.

⁴⁵⁸ ΟΙΚΟΝΟΜΙΔΗΣ 1972, 293: ο τιμητικός τίτλος του πρωτονωβελισσίμου εμφανίζεται τον 11ο αιώνα ως προαγωγή του νωβελισσίμου.

⁴⁵⁹ WEYL-CARR 1982, 64-65. BARNEA 1986, 273. *ODB*, 1479. DIACONU 1992, 181. JORDANOV, *Corpus I*, 143.

⁴⁶⁰ CHEYNET 2006, 14.

⁴⁶¹ CHEYNET 2006, 475.

⁴⁶² CHEYNET 2006, 471 και υποσημ. 84.

⁴⁶³ SEIBT 1978, 226. WEYL-CARR 1982, 65. BARNEA 1986, 273. *ODB*, 1479. JORDANOV, *Corpus I*, 143. HERRIN 2013, 65, υποσημ. 17.

⁴⁶⁴ SEIBT 1978, 226. SKOULATOS 1980, 180. JORDANOV, *Corpus I*, 143.

εκστρατεία του Αλεξίου εναντίον των Σελτζούκων Τούρκων το 1116 ο Λέων βρίσκεται επιφορτισμένος με την υπεράσπιση όλης της περιοχής του Λοπαδίου⁴⁶⁵. Οι πληροφορίες μας φτάνουν μέχρι το 1117, όταν ευρισκόμενος στο Λοπάδιο έρχεται αντιμέτωπος και πάλι με τους Τούρκους⁴⁶⁶.

Εν κατακλείδι, ο Λέων κατορθώνει να φθάσει πολύ ψηλά στην ιεραρχία, έχοντας λάβει την κατάλληλη εκπαίδευση και ταυτόχρονα αποδεικνύοντας ότι μπορεί να ανταπεξέλθει στις ανάγκες της κάθε περίπτωσης και να φανεί αντάξιος της εμπιστοσύνης, την οποία ανέκαθεν του έδειχνε ο Αλέξιος Α΄.

Λέων Νικερίτης	
1070	Βεστάρχης
Μετά το 1070	Στρατηγός και ανθύπατος Πελοποννήσου
μεταξύ 1070-1080	Πρόεδρος
Περί 1080	Πρωτοπρόεδρος και αναγραφείς Πελοποννήσου
1087	Στο πλευρό Αλεξίου στις διαπραγματεύσεις εναντίον Πετсенέγων
1091	[κουροπαλάτης] και δουξ Παραδουνάβου
1103	Πρωτονωβελίσσιμος
Μετά το 1103	Πρωτονωβελίσσιμος και μέγας δουξ και αναγραφείς Κύπρος
1108	Επικεφαλής στο οχυρό της Δεύρης εναντίον των Νορμανδών
1116	Υπεύθυνος στο Λοπάδιο εναντίον των Σελτζούκων

Ιωάννης Ξηρός

Στον συντεταγμένο από τον Θεόδωρο Πρόδρομο βίο του οσίου Μελετίου αναφέρεται ο Ιωάννης Ξηρός ως *ὁ τῶν Πελοποννησίων τὰ πρῶτα φερόμενος*, στον οποίο ο

⁴⁶⁵ SEIBT 1978, 227. SKOULATOS 1980, 180. JORDANOV, *Corpus* I, 143.

⁴⁶⁶ ODB, 1479.

όσιος προλέγει τον επερχόμενο θάνατό του⁴⁶⁷. Το πρόσωπο αυτό παραμένει σκοτεινό για την έρευνα, καθώς λόγω των τόσο ελλιπών πληροφοριών δεν μπορεί να ταυτιστεί με κάποιον ήδη γνωστό ομώνυμο αξιωματούχο. Ακόμη, σε δυο μολυβδόβουλλα του τέλους του 11ου-αρχών 12ου αιώνα, στα οποία σώζεται το όνομα αυτό, δεν επισημαίνεται κάποιος τίτλος ή αξίωμα⁴⁶⁸ κάνοντας, επομένως, ιδιαίτερα επισφαλή την ταύτισή με το συγκεκριμένο πρόσωπο.

Εν τούτοις, είναι πολύ σημαντικό ότι μέσα από τη μαρτυρία αυτή στο βίο του οσίου φαίνεται η παρουσία στην περιοχή της Πελοποννήσου ενός εκπροσώπου μιας οικογένειας της υπαλληλικής αριστοκρατίας της πρωτεύουσας⁴⁶⁹. Ήδη από τον 10ο αιώνα μέλη της οικογένειας των Ξηρών καταλαμβάνουν θέσεις τόσο στην κεντρική διοίκηση του κράτους όσο και στην εκκλησιαστική ιεραρχία⁴⁷⁰. Η πορεία τους συνεχίζει να είναι ανοδική και στη δυναστεία των Κομνηνών, όταν τους εμπιστεύονται και στρατιωτικά αξιώματα⁴⁷¹. Η έδρα της οικογένειας βρίσκεται ήδη από τον 10ο αιώνα στην Κωνσταντινούπολη⁴⁷², όμως έχει σημειωθεί από την έρευνα ότι η καταγωγή της ανάγεται στην επαρχία και κατά πάσα πιθανότητα στη βόρειο Πελοπόννησο⁴⁷³. Δεν φαίνεται επομένως τυχαίο που τον 11ο αιώνα απαντούν στην Πελοπόννησο δυο εκπρόσωποι της οικογένειας, ο Βασίλειος Ξηρός με τα αξιώματα του πρωτοσπαθαρίου και κριτή Ελλάδος και Πελοποννήσου (α΄ μισό 11ου αιώνα)⁴⁷⁴ και ο συνονόματός του με τα αξιώματα του βεστάρχη και κριτή Πελοποννήσου (β΄ μισό 11ου αιώνα)⁴⁷⁵. Τον επόμενο αιώνα η οικογένεια συνεχίζει να εκπροσωπείται στην περιοχή από τον μητροπολίτη Αθηνών Λέοντα Ξηρό (+1153)⁴⁷⁶.

Εν κατακλείδι, ο Ιωάννης Ξηρός είναι μέλος μιας αριστοκρατικής οικογένειας, η οποία έχει αναπτύξει δράση στον πυρήνα του κράτους διατηρώντας ταυτόχρονα τους δεσμούς της με τον τόπο καταγωγή της και διασφαλίζοντας με αυτόν τον τρόπο τα κεκτημένα δικαιώματα στην περιοχή.

Βατάτζης

⁴⁶⁷ ΘΕΟΔΩΡΟΣ ΠΡΟΔΡΟΜΟΣ, *Βίος οσίου Μελετίου*, 83-84.

⁴⁶⁸ SEIBT 1978, 291.

⁴⁶⁹ ΜΕΡΙΑΝΟΣ 2008, 248.

⁴⁷⁰ CASEAU 2011, 81.

⁴⁷¹ αναλυτικά για τους αξιωματούχους βλ. CASEAU 2011, 83-100.

⁴⁷² CASEAU 2011, 92, 106-107.

⁴⁷³ CASEAU 2011, 105, 109.

⁴⁷⁴ CASEAU 2011, 88.

⁴⁷⁵ CASEAU 2011, 84-85.

⁴⁷⁶ CASEAU 2011, 96.

Ο Βατάτζης αναφέρεται στο βίο του οσίου να συνοδεύει τον δούκα Θηβών Βρυέννιο, όταν επισκέπτεται τη μονή. Δεν παρατίθεται κάποια πληροφορία σχετικά με εκείνον ούτε καν το μικρό του όνομα. Το μόνο στοιχείο, το οποίο μπορεί να αντληθεί από το βίο, είναι ότι ο Βατάτζης χαρακτηρίζεται από λογιότητα και γνώση των ιερών κειμένων, χαρακτηριστικά που τον καθιστούν και ιδιαίτερα υπερήφανο⁴⁷⁷.

Αρχικά, όσον αφορά στην οικογένεια Βατάτζη, αυτή κατάγεται από τη Θράκη⁴⁷⁸ και συγκεκριμένα από την Αδριανούπολη⁴⁷⁹ ή το Διδυμότειχο⁴⁸⁰. Οπωσδήποτε οι πρώτοι εκπρόσωποι της οικογένειας απαντούν στην Αδριανούπολη. Εν τούτοις, από την έρευνα δεν έχει αποκλεισθεί το ενδεχόμενο η οικογένεια να είναι αρμενικής καταγωγής, δεδομένου ότι η κατάληξη του ονόματος (-ατζής) είναι αρμενική και επιπλέον γίνεται γνωστό από μολυβδόβουλλο άλλο ένα μέλος της οικογένειας Βατάτζη με το αρμενικό όνομα Συμβατικός⁴⁸¹. Η οικογένεια εμφανίζεται στην ιστοριογραφία τον 10ο αιώνα⁴⁸² σε σχέση με την απειλή, την οποία δέχεται η Αδριανούπολη από τους Βουλγάρους (997/8), και η οποία αναγκάζει την οικογένεια να απομακρυνθεί από την περιοχή⁴⁸³. Η οικογένεια ακολουθεί ανοδική πορεία κατά τον επόμενο αιώνα, όταν μέλη της διακρίνονται σε σημαντικές στρατιωτικές θέσεις, πορεία που συνεχίζεται και κατά τον 12ο αιώνα⁴⁸⁴.

Η οικογένεια των Βατάτζη συνδέεται με σημαντικές οικογένειες της αυτοκρατορίας μέσω γάμων, οι οποίοι συνάπτονται μεταξύ των μελών τους. Πιο συγκεκριμένα, τέτοιοι δεσμοί συγγένειας αναπτύσσονται με τις οικογένειες των Κομνηνών, των Αγγέλων αλλά και των Βρυεννίων⁴⁸⁵, όπως φαίνεται και στο βίο του οσίου Μελετίου, όπου αναφέρεται η συγγένεια του Βατάτζη με τον δούκα Βρυέννιο⁴⁸⁶. Αξίζει, επίσης, να σημειωθεί ότι στη Ραιδεστό οι δυο αυτές συγγενικές οικογένειες διαδραματίζουν κυριαρχικό ρόλο και δεν είναι τυχαίο που από εκεί ξεσπά

⁴⁷⁷ ΝΙΚΟΛΑΟΣ ΜΕΘΩΝΗΣ, *Βίος οσίου Μελετίου*, 57-58.

⁴⁷⁸ ΑΜΑΝΤΟΣ 1951, 174. POLEMIS 1968, 106.

⁴⁷⁹ ΙΩΑΝΝΗΣ ΣΚΥΛΙΤΖΗΣ, *Σύνοψις Ιστοριών*, 343: στ. 72: ἐκ τῆς Ἀδριανουπόλεως...στ. 74: ὁ μὲν Βατάτζης πανοικί.

⁴⁸⁰ ΕΦΡΑΙΜ ΑΙΝΙΟΣ, *Χρονογραφία*, 7845.

⁴⁸¹ JORDANOV, *Corpus II*, 92.

⁴⁸² ΑΜΑΝΤΟΣ 1951, 174. POLEMIS 1968, 106. JORDANOV, *Corpus II*, 92.

⁴⁸³ ΙΩΑΝΝΗΣ ΣΚΥΛΙΤΖΗΣ, *Σύνοψις Ιστοριών*, 343.

⁴⁸⁴ POLEMIS 1968, 106. *ODB*, 2154. CHEYNET, MORRISON 1995, 28. JORDANOV, *Corpus II*, 92.

⁴⁸⁵ ΑΜΑΝΤΟΣ 1951, 174. POLEMIS 1968, 106: με τους Βρυεννίους οι δεσμοί αναπτύσσονται κατά τον 11ο αιώνα, 217: ο Βασίλειος Βατάτζης παντρεύτηκε την ξαδέλφη του αυτοκράτορα του Ισαακίου Αγγέλου. *ODB*, 2154.

⁴⁸⁶ ΝΙΚΟΛΑΟΣ ΜΕΘΩΝΗΣ, *Βίος οσίου Μελετίου*, 57.

μια επανάσταση εναντίον της κεντρικής εξουσίας⁴⁸⁷. Πιο συγκεκριμένα, στις πηγές αναφέρονται μέλη της οικογένειας Βατάτζη ευρισκόμενα στη Ραιδεστό να συμπαρίστανται στην αποστασία του Νικηφόρου Βρυέννιου το 1077 εναντίον του Μιχαήλ Ζ΄ (1071-1078)⁴⁸⁸.

Αντιθέτως, η οικογένεια Βατάτζη στη συνέχεια δείχνει ιδιαίτερη αφοσίωσή στη δυναστεία των Κομνηνών μέχρι τουλάχιστον τους χρόνους του Αλεξίου Β΄. Η ανοδική πορεία, την οποία σημειώνει κατά το διάστημα αυτό, ανακόπτεται στα τέλη του 12ου αιώνα, ενδεχομένως λόγω πιθανής ρήξης με τη δυναστεία των Αγγέλων⁴⁸⁹, ενώ το γόητρο της αποκαθίσταται τον επόμενο αιώνα⁴⁹⁰.

Σχετικά με τον Βατάτζη, ο οποίος συναντάται στο βίο του οσίου, ο Ivan Jordanov τον ταυτίζει με τον επίσης ανώνυμο Βατάτζη⁴⁹¹, ο οποίος περί τα μέσα του 11ου αιώνα κατέχει κάποια επιφανή θέση στη Ραιδεστό και γι' αυτό αναφέρεται στις πηγές ως δυνάστης. Σημειωτέον, ότι παρά τη συγγενεία του συγκεκριμένου με τον αποστάτη Λέοντα Τορνίκιο, ο οποίος στα 1047/8 επαναστατεί εναντίον της κεντρικής εξουσίας, ο Βατάτζης παραμένει πιστός στο κράτος και τον αυτοκράτορα⁴⁹².

Βρυέννιος

Στο βίο του οσίου Μελετίου αναφέρεται κάποιος ανώνυμος Βρυέννιος ως δούκας της Θήβας, ο οποίος μαζί με τον προαναφερθέντα Βατάτζη επισκέπτεται για ευλογία την μονή του οσίου Μελετίου⁴⁹³.

Όσον αφορά στην οικογένεια των Βρυεννίων, πρώτη φορά απαντάται τον 9ο αιώνα⁴⁹⁴. Στους χρόνους του Μιχαήλ Γ΄ (842-867) δρα ο Θεόκτιστος Βρυέννιος ως στρατηγός Πελοποννήσου, στον οποίο μάλιστα εμπιστεύεται το κράτος μεγάλη στρατιωτική δύναμη για την υποταγή των Σλάβων⁴⁹⁵. Κατόπιν, μετά τη μεσολάβηση ενός κενού για ένα αιώνα η οικογένεια των Βρυεννίων επανεμφανίζεται τον 11ο αιώνα, χωρίς όμως να αποκλείεται το ενδεχόμενο απλής συνωνυμίας των δυο

⁴⁸⁷ ANGOLD 1984, 243.

⁴⁸⁸ ΜΙΧΑΗΛ ΑΤΤΑΛΕΙΑΤΗΣ, *Ιστορία*, 446-448, 452-454.

⁴⁸⁹ *ODB*, 2154.

⁴⁹⁰ JORDANOV, *Corpus* II, 92.

⁴⁹¹ JORDANOV, *Corpus* II, 92.

⁴⁹² ΙΩΑΝΝΗΣ ΣΚΥΛΙΤΖΗΣ, *Σύνοψις Ιστοριῶν*, 441 και ιδιαίτερα οι στίχοι 56-57: *τινός ἐγγχωρίου (πόλεως Ραιδεστοῦ) δυνάστου τοῦ λεγομένου Βατάτζη, συγγενοῦς ὄντας/τοῦ Τορνικίου*.

⁴⁹³ ΝΙΚΟΛΑΟΣ ΜΕΘΩΝΗΣ, *Βίος οσίου Μελετίου*, 57.

⁴⁹⁴ *ODB*, 328.

⁴⁹⁵ *DOSeals* II, αρ. 22.38.

οικογενειών και τη διακοπή συνέχισης της πρώτης⁴⁹⁶. Οι Βρυέννιοι είναι συνδεδεμένοι με την Θράκη, και ιδιαίτερα με την Αδριανούπολη και τη Ραιδεστό, όπου κατέχουν εξέχουσα κοινωνική θέση⁴⁹⁷, και κατά τον 11ο και 12ο αιώνα ως μέλη της στρατιωτικής αριστοκρατίας⁴⁹⁸ ξεχωρίζουν σε στρατιωτικά αξιώματα του κράτους⁴⁹⁹. Παρά ταύτα, από τα μέσα του 11ου αιώνα και μετά εκπρόσωποί της παρουσιάζονται να οργανώνουν μια σειρά επαναστάσεων εναντίον της κεντρικής εξουσίας. Πιο συγκεκριμένα, ο Νικηφόρος Βρυέννιος από την Αδριανούπολη, ενώ υπηρετεί ως εθνάρχης, αποστατεί το 1042 εναντίον της αυτοκράτειρας Θεοδώρας. Στη συνέχεια, το 1057 συμμετέχει σε μια ακόμη επανάσταση εκπροσώπων της αριστοκρατίας με αποτέλεσμα την αιχμαλωσία του και τύφλωσή του⁵⁰⁰.

Την ίδια πορεία ακολουθεί και ο συνώνυμος γιος του, ο οποίος, ενώ διακρίνεται για την στρατιωτική του σταδιοδρομία, το 1077 ξεκινώντας από την Αδριανούπολη διεκδικεί τον θρόνο από Μιχαήλ Ζ΄ (1071-1078) με αποτέλεσμα την ήττα του από τον Νικηφόρο Γ΄ Βοτανειάτη⁵⁰¹. Κατόπιν, αφού επαναστατεί και εναντίον του Νικηφόρου, νικάται από τον Αλέξιο Κομνηνό, τον μετέπειτα αυτοκράτορα, και μετά την τύφλωσή του επιστρέφει στην Αδριανούπολη⁵⁰². Στη συνέχεια, στα 1094/5, ο αυτοκράτορας πλέον Αλέξιος Α΄ λαμβάνοντας υπ' όψη την επιρροή του στην περιοχή της Αδριανούπολης του αναθέτει την προστασία της από τους Κουμάνους⁵⁰³. Όπως γίνεται κατανοητό, η Αδριανούπολη είναι συνδεδεμένη με τους Βρυεννίους, όπως αντίστοιχα είναι και με τους Βατάτζηδες, στοιχείο, το οποίο ενισχύει επιπλέον την ύπαρξη συγγένειας ανάμεσα στις δυο οικογένειες.

Εν κατακλείδι, παρά τα προαναφερθέντα γεγονότα, η οικογένεια των Βρυεννίων εξακολουθεί να διατηρεί κατά τον 11ο αιώνα τη δύναμη και την επιφανή της θέση και ως εκ τούτου η υποστήριξή της παραμένει σημαντική για την αυτοκρατορία. Στο πλαίσιο αυτό μάλιστα αμβλύνεται η εντύπωση που προκαλείται

⁴⁹⁶ *ODB*, 328.

⁴⁹⁷ ANGOLD 1984, 242-243.

⁴⁹⁸ POLEMIS 1968, 112.

⁴⁹⁹ CHEYNET, MORRISSON 1995, 28.

⁵⁰⁰ *ODB*, 328-329.

⁵⁰¹ ΜΙΧΑΗΛ ΑΤΤΑΛΕΙΑΤΗΣ, *Ιστορία*, 452-454. ΝΙΚΗΦΟΡΟΣ ΒΡΥΕΝΝΙΟΣ, *Ιστορία*, 259: στ.9 έως 263: στ. 4.

⁵⁰² ΝΙΚΗΦΟΡΟΣ ΒΡΥΕΝΝΙΟΣ, *Ιστορία*, 285.

⁵⁰³ ANGOLD 1984, 243. *ODB*, 331.

από τον γάμο της Άννας Κομνηνής το 1097 με τον Νικηφόρο Βρυέννιο, τον εγγονό του συνονόματου αποστάτη⁵⁰⁴.

Για τον συγκεκριμένο Βρυέννιο του βίου του οσίου Μελετίου δεν έχει προταθεί από την έρευνα κάποια ταύτιση. Το μόνο που μπορεί να υποστηριχθεί με σχετική ασφάλεια είναι ότι υπηρετεί ως δούκας στη Θήβα περί το 1110⁵⁰⁵. Η σύνδεσή του με μολυβδόβουλλο του α΄ μισού του 12ου αιώνα, στο οποίο αναφέρονται οι τίτλοι του πρωτονωβελισσίμου, του δουκός και του πραιτώρος⁵⁰⁶, είναι αρκετά επισφαλής.

Συνοψίζοντας από τις επισκέψεις των προσωπικοτήτων, οι οποίες φτάνουν στη Μεγαρίδα χάρη στον όσιο Μελέτιο, μπορούμε να διαπιστώσουμε μία έντονη κινητικότητα στην περιοχή. Ο Μελέτιος είναι εκείνος, ο οποίος αναγεννά τον μοναχικό βίο στην περιοχή και γίνεται η αφορμή να συνδεθεί η μονή του ακόμα και με την ίδια την αυτοκρατορική αυλή, από την οποία μάλιστα αποσπά και ένα σημαντικό προνόμιο. Οι σταλμένοι από την κεντρική εξουσία στην επαρχία αξιωματούχοι επισκέπτονται τον όσιο ζητώντας τη βοήθεια του και δείχνοντας με τον τρόπο αυτό την εμπιστοσύνη και την εκτίμηση τους. Η κινητικότητα αυτή βγάζει από την αφάνεια τη Μεγαρίδα και της δίνει ισχυρή υπόσταση ανάμεσα στα μεγάλα κέντρα της Θήβας και της Κορίνθου, από τα οποία φεύγουν οι αξιωματούχοι προκειμένου να συναντήσουν τον όσιο.

⁵⁰⁴ POLEMIS 1968, 113. ANGOLD 1984, 243.

⁵⁰⁵ ODB, 329.

⁵⁰⁶ WASSILIOU, SEIBT 2004, 211.

Κεφάλαιο 2

Τοπογραφία μεσοβυζαντινής Μεγαρίδας

2.1. Χερσαίοι δρόμοι και θαλάσσιες επικοινωνίες

Η τοπογραφία της Μεγαρίδος κατά τη βυζαντινή περίοδο αποτελεί ένα άλλο σημαντικό πεδίο έρευνας. Με βάση τις πληροφορίες από μελετητές, ταξιδιώτες των βυζαντινών χρόνων και περιηγητές της νεώτερης εποχής⁵⁰⁷ γίνεται σαφές ότι η Μεγαρίδα αποτελεί ένα κομβικό σημείο για την επικοινωνία και τις μεταφορές, καθώς ενώνει τη Στερεά Ελλάδα με την Πελοπόννησο, και κατ' επέκταση, και τα δυο σημαντικά διοικητικά και οικονομικά κέντρα της Θήβας και της Κορίνθου⁵⁰⁸. Πολύ χαρακτηριστικά αναφέρεται από τον Στέφανο Βυζάντιο τον 6ο αιώνα ότι τα Μέγαρα είναι πόλις περί τόν Ισθμόν, μέση Πελοποννήσου καί Αττικής καί Βοιωτίας, ἥς ἐπίνειον ἢ Νίσαια⁵⁰⁹. Η χάραξη των δρόμων σε γενικές γραμμές προϋπάρχει από την αρχαιότητα και οι δρόμοι εξακολουθούν να χρησιμοποιούνται και κατά τους βυζαντινούς χρόνους (χάρτης 1).

Αρχικά, πολύ γνωστός από τους αρχαίους χρόνους είναι ο δρόμος, ο οποίος ενώνει την Αθήνα με τα Μέγαρα παρακάμπτοντας τα ορεινά περάσματα και ακολουθώντας πρώτα τα χνάρια της αρχαίας *Ιεράς Οδού* και στη συνέχεια την παραθαλάσσια χάραξη του δρόμου (δρόμος 1). Η επέκταση του ανωτέρω δρόμου, ο οποίος συνδέει την Αθήνα με την Ελευσίνα και τα Μέγαρα, οδηγεί στον Ισθμό και στην Κόρινθο πηγαίνοντας παράλληλα με την παρακείμενη ακτή και διασχίζοντας το *Πλάγιον Κακόν* ή τις γνωστές από την αρχαιότητα *Σκιρωνίδες Πέτρες* (σήμερα *Κακιά Σκάλα*)⁵¹⁰.

Κομβικό σημείο ακόμη για τη Μεγαρίδα είναι και τα Γεράνεια Όρη (δρόμος 2), καθώς ο πιο σημαντικός και βατός δρόμος που ενώνει τα Μέγαρα με τον Ισθμό της Κορίνθου περνάει από την κεντρική πλαγιά της συγκεκριμένης οροσειράς⁵¹¹.

⁵⁰⁷ αναλυτικότερα για τους περιηγητές που διήλθαν τη Μεγαρίδα βλ. ΒΙΓΓΟΠΟΥΛΟΥ 2002, 145-155.

⁵⁰⁸ MEYER 1931, 169. PHILIPPSON, KIRSTEN 1950-1959, 964. WISEMAN 1974, 535. KODER, HILD 1976, 98. TZAVELLA 2013, 339.

⁵⁰⁹ ΣΤΕΦΑΝΟΣ ΒΥΖΑΝΤΙΟΣ, *Εθνικά*, 438: λήμμα Μέγαρα.

⁵¹⁰ KODER, HILD 1976, 98. ΣΑΚΕΛΛΑΡΙΟΥ, ΦΑΡΑΚΛΑΣ 1972, 13. ΜΠΑΖΙΩΤΟΠΟΥΛΟΥ-ΒΑΛΑΒΑΝΗ 2008, 30. ΣΤΑΪΝΧΑΟΥΕΡ 2009, 41, 43. TZAVELLA 2013, 340.

⁵¹¹ MEYER 1931, 170. PHILIPPSON, KIRSTEN 1950-1959, 941-941, 964. HAMMOND 1954, 105-107. WISEMAN 1974, 535, 542. KODER, HILD 1976, 98. MUNN, ZIMMERMANN-MUNN 1989, 79. Ως κομβικό σημείο παρουσιάζεται, επίσης, και η περιοχή των Βαθυχωρίων στη βόρεια Μεγαρίδα, απ' όπου

Ενδιαφέρον είναι ότι ο Άγγλος περιηγητής sir William Gell στις αρχές του 19ου αιώνα αναφέρει ότι κατεβαίνοντας τα Γεράνεια βρήκε μια κακοδιατηρημένη μαρμάρινη επιγραφή, την οποία και ταύτισε με το όριο μεταξύ Κορινθίας και Μεγαρίδος⁵¹². Η διαδρομή μέσω των Γερανείων δεν είναι σύντομη, είναι όμως η πιο ασφαλής, γιατί μέσω αυτής αποφεύγονται τα επικίνδυνα περάσματα της *Κακιάς Σκάλας*. Πιο συγκεκριμένα, αφήνοντας τα Μέγαρα και περνώντας τα στενά του *Μεγάλου Δερβενίου*⁵¹³, ο οδοιπόρος ανεβαίνει τα Γεράνεια και αφού διασχίσει το οροπέδιο των *Μυγγιών* συναντά το Λουτράκι και στη συνέχεια κατεβαίνει προς τον Ισθμό⁵¹⁴. Στον δρόμο αυτό αναφέρεται και ο Μιχαήλ Κριτόβουλος στο εξής χωρίο: «ταύτας δε διαβάς οὐ σύν πόνῳ καταβαίνει εἰς τό πεδίον τό πρό τοῦ/ Ἰσθμοῦ καί τοῦ τείχους καί στρατοπεδεύεται αὐτοῦ μίαν ἡμέραν, τῇ δ' ὑστεραία ἀναλαβόν τόν στρατόν ἅπαντα συντεταγμένον ἐσβάλλει ἐς τήν/ Κορινθίαν»⁵¹⁵. Ὅπως παρατηρεῖ η Χρ. Κοντογεωργοπούλου στη Διδακτορική της Διατριβή η έκφραση του Κριτοβούλου οὐ σύν πόνῳ χρησιμοποιεῖται για να τονιστεῖ η δυσκολία, την οποία παρουσιάζει η διαδρομή μέσα από τα περάσματα της οροσειράς. Παρά ταύτα, ὅπως προαναφέρθηκε, η διαδρομή αυτή παραμένει προτιμότερη προκειμένου να αποφευχθούν οι κίνδυνοι, οι οποίοι παραμονεύουν στην *Κακιά Σκάλα*⁵¹⁶.

Εξίσου μεγάλη σημασία, ὅπως τα Γεράνεια ὄρη, ἔχει για την επικοινωνία και τις μεταφορές το ὄρος του Κιθαιρώνα, το οποίο βρίσκεται στα σύνορα ανάμεσα στην Αττική και την Βοιωτία. Στη θέση Μυούπολη του Κιθαιρώνα υπάρχει η μεσοβυζαντινή μονή του οσίου Μελετίου⁵¹⁷, και στον βίο του οσίου, ο οποίος συντάχθηκε το 12ον αιώνα αναφέρεται χαρακτηριστικά: «*Ἀττικῆς καί Βοιωτίας ἔστι*

περνούσαν τρία διαφορετικά μονοπάτια που ἔνωσαν τη Βοιωτία και τα Μέγαρα με τον Ισθμό. Στην ἴδια περιοχή εντοπίστηκαν ἐπτά πύργοι ἀρχαίων χρόνων, οι οποίοι ἀνακαινίσθηκαν κατά τους υστεροβυζαντινούς χρόνους και χρησιμοποιήθηκαν τουλάχιστον μέχρι το 1258 ως οχυρώσεις για την προστασία ἀπό τους εἰσβολείς ἀπό την Πελοπόννησο.

⁵¹² GELL 1827, 5. Ο περιηγητής ἀκολουθοῦσε το δρόμο ἀπό την Κόρινθο προς τα Μέγαρα: «Corinth to Megara by Kinetta and the Great Dervenii, 11 hours, 10 minutes». Την επιγραφή αυτή συνάντησε σε ἀπόσταση περίπου μίας ὥρας και μισῆς ἀπό την πεδιάδα των Μεγάρων: «At 14 beyond, having descended to the only dangerous part of the road, ascend and find the site of an ancient gate. Near this is a defaced inscription on a block of marble, and may be that which marked , the seperation of Corinthia from Megaris. Hence the road proceeds along the rocks to the plain of Megara, in another hour and half, or less».

⁵¹³ ΚΟΝΤΟΓΕΩΡΓΟΠΟΥΛΟΥ 2016, 89, υποσημ. 658: «Στο πέραςμα αυτό οδηγούσε ο δρόμος ἀπό τους Τριποδίσκους. Πρόκειται για ἀρχαία τοπωνυμία που προσεγγίζεται με κατεύθυνση βορειοδυτικά ἀπό τα Μέγαρα (δηλαδή βορειότερα ἀπό τον δρόμο που οδηγεί στον Ἅγιο Ιερόθεο και νοτιότερα ἀπό εκείνον που οδηγεί στις Παγές)».

⁵¹⁴ BEES 1944, 235, 238. ΣΑΚΕΛΛΑΡΙΟΥ, ΦΑΡΑΚΛΑΣ 1972, 13. KODER, HILD 1976, 98.

⁵¹⁵ ΚΡΙΤΟΒΟΥΛΟΣ, *Ἱστορίαι*, III, 3:παρ. 8: στ. 3-7.

⁵¹⁶ ΚΟΝΤΟΓΕΩΡΓΟΠΟΥΛΟΥ 2011, 208.

⁵¹⁷ GERSTEL 1996,144. GERSTEL, MUNN κ.ά. 2003,148.

μεθόριον καί τῷ χωρίῳ κλήσιν Μυούπολις»⁵¹⁸. Ομοίως, για τη θέση της μονής ο Παχώμιος Ρουσάνος (τον 16ο αιώνα), αφού επισκέφθηκε τη μονή, εύστοχα σημειώνει: ...οὔσαν ἐν μεθορίοις Ἀττικῆς τε καί Βοιωτίας, ἔχουσιν δέ πόλεις ἀξιολόγους οὐκ ἄπωθεν, Ἀθήνας φημί καί Θήβας, Χαλκίδα τε τήν κατ' Εὐρίπον, Μέγαρα τε καί Κόρινθον. Ἡπειρῶτις δέ ἐστίν, οὐκ ἀπορεῖ δέ κόλπων εὐθαλασσίων, τῶν τε ἐξ ἀμφοτέρων τῶν μερῶν τοῦ Πελοποννησιακοῦ ἰσθμοῦ καί τοῦ Εὐρίπου⁵¹⁹. Γίνεται, επομένως, σαφές ότι η θέση της μονής στο όρος του Κιθαιρώνα βρίσκεται στο σταυροδρόμι ανάμεσα στην Αθήνα, την Θήβα, την Χαλκίδα και την Κόρινθο.

Πιο συγκεκριμένα, ανάμεσα στον Κιθαιρώνα και την Πάστρα διέρχεται ο κύριος χερσαίος δρόμος, ο οποίος συνδέει τη Θήβα και τη Θεσσαλονίκη (και κατ' επέκταση την Κωνσταντινούπολη) με την Κόρινθο (δρόμος 3). Αναλυτικότερα, φεύγοντας από την Κόρινθο και περνώντας τα Μέγαρα, ο διαβάτης συναντά το πέρασμα των Ελευθερών ανάμεσα στα δυο προαναφερθέντα όρη, το οποίο καταλήγει στον δρόμο που έρχεται από την Αθήνα και οδηγεί στη Θήβα⁵²⁰. Ο δρόμος αυτός φαίνεται ότι είναι σε χρήση κατά τον 10ο αιώνα και έχει κομβική σημασία για την διεξαγωγή των μεταφορών, όπως μπορούμε να συμπεράνουμε και από ένα επεισόδιο στον βίο του οσίου Νίκωνος του *Μετανοείτε* (+1005).

Σύμφωνα με τον βιογράφο, ο όσιος ευρισκόμενος στη Θήβα (περί το 968-969⁵²¹) παρακαλεί έναν έφιππο άνδρα, τον Λάκωνα, να μεταφέρει τον μανδύα του στην Κόρινθο. Ο Λάκων ταξιδεύοντας ασταμάτητα ολόκληρη την νύχτα φτάνει τα ξημερώματα στην Κόρινθο, όπου και συναντά τον όσιο, ο οποίος είχε ήδη φτάσει⁵²². Συγκεκριμένα, στο κείμενο αναφέρεται: «αὐτός ἔφιππος ὦν καί ἀπνευστί τήν ὁδόν βαδίζων, μόλις/ ἴσχυσε διά πάσης τῆς νυκτός Κορίνθῳ δὴ ἀφικέσθαι ἐπιφωσκούσης/ τῆς ὑστεραίας». Η απόσταση, όμως, μεταξύ των δύο πόλεων μέσω του Στενού των Ελευθερών φτάνει τα 175 χλμ. και επομένως φαίνεται ότι η κάλυψή της σε μια μόνο νύχτα δε θα μπορούσε εύκολα να επιτευχθεί χωρίς την αλλαγή αλόγων σε ενδιάμεσους σταθμούς⁵²³. Από το κείμενο, όμως δεν αντλούνται περισσότερες

⁵¹⁸ ΘΕΟΔΩΡΟΣ ΠΡΟΔΡΟΜΟΣ, *Βίος οσίου Μελετίου*, 73.

⁵¹⁹ ΜΟΥΣΤΟΞΥΔΗΣ Α., *Ελληνομνήμων* 1 (1843-53), 673.

⁵²⁰ ΓΕΡΟΥΛΥΜΑΤΟΥ 1997, 100-101. ΔΙΜΗΤΡΟΥΚΑΣ 1997, I, 367-368. ΣΤΑΪΝΧΑΟΥΕΡ 2009, 43.

⁵²¹ ΔΙΜΗΤΡΟΥΚΑΣ 1997, I, 369. ΔΗΜΗΤΡΟΥΚΑΣ 1998, 13.

⁵²² *Βίος Νίκωνος Μετανοείτε*, επιμ. ΛΑΜΨΙΔΗΣ 1982, 58: παρ.20, 185: παρ. 20. *Βίος Νίκωνος Μετανοείτε*, επιμ. SULLIVAN, 102: παρ. 28.

⁵²³ ΔΗΜΗΤΡΟΥΚΑΣ 1998, 13. Για τον προβληματισμό σχετικά με την ύπαρξη κάποιου πανδοχείου στη διαδρομή, την ενδιάμεση αλλαγή ίππων, καθώς και για τη μέγιστη ταχύτητα που θα μπορούσε να

πληροφορίες για το ταξίδι, καθώς σκοπός του βιογράφου είναι να τονίσει τον θαυματουργικό τρόπο, με τον οποίο ο όσιος Νίκων πεζός φτάνει στην Κόρινθο πριν τον έφιππο Λάκωνα⁵²⁴. Αντίθετα, σημαντική αναφορά για τον Κιθαιρώνα γίνεται από τον ιστορικό Κριτόβουλο με την επισήμανσή του: «τάς παρόδους τοῦ Κιθαιρῶνος τάς φερούσας ἕς τόν Ἴσθμόν». Τονίζεται, επομένως, για μια ακόμη φορά ότι στη θέση αυτή υπάρχει ένα σημαντικό πέρασμα, το οποίο ενώνει την Στερεά Ελλάδα με την Πελοπόννησο⁵²⁵.

Πολύ σημαντική, επίσης, είναι η θέση του Πανάκτου στην κορυφογραμμή ανάμεσα στον Κιθαιρώνα και την Πάρνηθα, καθώς βρίσκεται στο μέσον του δρόμου μεταξύ Αθήνας και Θηβών⁵²⁶. Ο δρόμος, ο οποίος διασχίζει την περιοχή αυτή, δεν θεωρείται μόνο κεντρικός αλλά και ο πιο σύντομος ανάμεσα στις δυο πόλεις⁵²⁷. Ακόμη, από άποψη γεωλογίας το Πάνακτο βρίσκεται στο βόρειο άκρο της λωρίδας του Ισθμού, ενώ ταυτόχρονα είναι περίπου στο μέσον του δρόμου, με τον οποίο συνδέεται η Χαλκίδα με την Κόρινθο. Είναι, επομένως, ένα σημαντικό πέρασμα-σταθμός για τη δια ξηράς επικοινωνία ανάμεσα σε αυτές τις περιοχές⁵²⁸, ενώ ταυτόχρονα προσφέρει ανεμπόδιστη θέα μέχρι την Ελευσίνα, τις βουνοκορφές της Πάρνηθας και τις υπόλοιπες συνοριακές περιοχές ανάμεσα στην Αττική, τη Βοιωτία και τη Μεγαρίδα, αποκτώντας με αυτόν τον τρόπο και μεγάλη στρατιωτική σημασία⁵²⁹. Ακόμη, φαίνεται ότι υπάρχει και ένας επιπλέον δρόμος, μέσω του οποίου ενώνεται άμεσα η περιοχή του Πανάκτου με την παράκτια πεδιάδα της Ελευσίνας. Ως εκ τούτου, το Πάνακτο είναι ο ενδιάμεσος σταθμός στα σύνορα Βοιωτίας και Αττικής σε μια διαδρομή, η οποία συνδέει τη Βοιωτία με την Ελευσίνα και κατ' επέκταση με την Αθήνα⁵³⁰.

Στους βυζαντινούς χρόνους συνεχίζουν να είναι σε χρήση και οι περισσότεροι αρχαίοι δρόμοι, οι οποίοι εξυπηρετούν τις μετακινήσεις στο εσωτερικό της Μεγαρίδος. Κύριος δρόμος θεωρείται εκείνος, ο οποίος ενώνει τα Μέγαρα με τις Παγές και διασταυρώνεται με τον δρόμο των Βαθυχωρίων στο ύψος του άνω

αναπτύξει ο Λάκων βλ. ΜΠΑΖΑΙΟΥ-ΒΑΡΑΒΑΣ 1994, 42-43. Πιο γενικά για τον ίδιο προβληματισμό πρβ. ΔΙΜΙΤΡΟΥΚΑΣ 1997, I, 122-129.

⁵²⁴ ΚΟΝΤΟΓΕΩΡΓΟΠΟΥΛΟΥ 2011, 211.

⁵²⁵ ΚΡΙΤΟΒΟΥΛΟΣ, 3-5.17-20.

⁵²⁶ MUNN, ZIMMERMANN-MUNN 1989, 79. GERSTEL 1996, 144. MUNN 1996, 56.

⁵²⁷ VANDERPOOL 1978, 231. MUNN 1989, 232. MUNN, ZIMMERMAN-MUNN 1990, 38. GERSTEL 1996, 144.

⁵²⁸ MUNN 1996, 56. GERSTEL, MUNN κ.ά. 2003, 222.

⁵²⁹ ΒΑΣΙΛΑΤΟΣ 1995, 41. GERSTEL 1996, 144. MUNN 1996, 48. GERSTEL, MUNN κ.ά. 2003, 147.

⁵³⁰ VANDERPOOL 1978, 236-237, 239.

Αλεποχωρίου⁵³¹ (δρόμος 4). Ένας ακόμη δρόμος, ο οποίος εξυπηρετεί το εσωτερικό της Μεγαρίδος, ξεκινάει από τον Ισθμό και διερχόμενος το Λουτράκι καταλήγει στην Περαχώρα, ενώ κατά πάσα πιθανότητα συνεχίζει παραλιακώς φθάνοντας στις Παγές και τα Αιγόσθενα⁵³² (δρόμος 5). Πιθανόν είναι ότι κατά την ίδια περίοδο βρίσκεται σε χρήση και ο δρόμος, ο οποίος ξεκινάει από το ανατολικό άκρο της κοιλάδας των Κουντούρων, συνεχίζει στο πέρασμα του Κανδηλίου στο όρος του Πατέρα και στη συνέχεια ενώνεται με το κουλουριώτικο μονοπάτι καταλήγοντας στην παραθαλάσσια θέση της Νέας Περάμου ακριβώς απ' έναντι από τη νήσο Σαλαμίνα⁵³³ (δρόμος 6). Αξίζει να σημειωθεί ότι από την έρευνα έχει υποστηριχθεί η συσχέτιση του τοπωνυμίου Κούντουρα με τα «κόντουρα» άλογα, τα οποία συνδέονται με τη διακίνηση της αυτοκρατορικής επιστολογραφίας και ξεχωρίζουν λόγω της κολοβωμένης ουράς τους⁵³⁴.

Εν συνεχεία, από τους δρόμους της Μεγαρίδος έχουν διέλθει και περιηγητές της μεσοβυζαντινής περιόδου, οι οποίοι καταγράφουν πληροφορίες σχετικά με τις διαδρομές, τις οποίες ακολουθούν. Συγκεκριμένα, ο περιηγητής ραβίνος Βενιαμίν εκ Τουδέλης στην προσπάθειά του μετά το 1159 να καταγράψει τον αριθμό των εβραϊκών οικογενειών, οι οποίες ζούν εντός των συνόρων του βυζαντινού κράτους, επισκέπτεται τις σημαντικότερες πόλεις της Μεσογείου και ανάμεσά σε αυτές την Θήβα και την Κόρινθο⁵³⁵. Οι αποστάσεις των τόπων μεταξύ τους υπολογίζονται από τον Βενιαμίν σε ημέρες. Συγκεκριμένα, μας αναφέρει ότι από την Κρίσσα (σημ. Χρυσό Παρνασσίδος) μέχρι την Κόρινθο χρειάστηκε ταξίδι τριών ημερών, ενώ από την Κόρινθο για να φτάσει στην Θήβα έπρεπε να ταξιδεύει για δύο ημέρες⁵³⁶. Επιπλέον, τον παραθαλάσσιο δρόμο που συνδέει την Θήβα με την Κόρινθο μέσω της

⁵³¹ ΜΠΑΖΙΩΤΟΠΟΥΛΟΥ-ΒΑΛΑΒΑΝΗ 2008, 32-33, χάρτης 1.

⁵³² KODER, HILD 1976, 98.

⁵³³ TZAVELLA 2013, 340.

⁵³⁴ TZAVELLA 2013, 351-352 και υποσημ. 38.

⁵³⁵ SHARF 1971, 132: ο Βενιαμίν επισκέφθηκε το Βυζάντιο το 1168. BENIAMIN EK TOYΔΕΛΗΣ, *Το Βιβλίο των Ταξιδιών*, 33, 34: η εκτενής περιοδεία του στον ελλαδικό χώρο πρέπει να έλαβε χώρα ανάμεσα στα έτη 1160/64-1165/67-68, 63.

⁵³⁶ ASHER 1840, 47: τρεις ημέρες ταξίδι από την Κρίσσα για την Κόρινθο και από εκεί τρεις ακόμη ημέρες μέχρι την Θήβα. STARR 1939, 229: δυο ημέρες ταξίδι από την Κρίσσα στην Κόρινθο και δυο ακόμη ημέρες μέχρι την Θήβα. ΣΙΜΟΠΟΥΛΟΣ 1970, 217, 221: «σε απόσταση ταξιδιού τριών ημερών από την Κόρινθο βρίσκεται η μεγάλη πολιτεία της Θήβας». ΔΗΜΗΤΡΟΥΚΑΣ 1997, 66: «από τη Ναύπακτο μέχρι την Κόρινθο με πλοίο το ταξίδι του διήρκεσε 4 ^{1/2} ημέρες. Από τον δρόμο της ξηράς χρειάστηκαν στη συνέχεια 2 ημέρες μέχρι τη Θήβα». ΔΙΜΙΤΡΟΥΚΑΣ 1997, II, 505: από την Κρίσσα μέχρι την Κόρινθο ταξίδευε για τρεις ημέρες.

Κακιάς Σκάλας φαίνεται ότι ακολουθεί ο Άραβας γεωγράφος al-Idrîsî στο α΄ μισό του 12ου αιώνα σημειώνοντας ότι η απόσταση φτάνει τα 90 μίλια⁵³⁷.

Επίσης, τον δρόμο που συνδέει την Βοιωτία με την Αττική μέσω του περάσματος στη θέση Πράσινο έχουν ακολουθήσει οι ξένοι περιηγητές των αρχών του 19ου αιώνα σημειώνοντας τα μίλια, τα οποία διήνυσαν και τον αντίστοιχο χρόνο. Συγκεκριμένα, ο βαρόνος John Hobhouse περιγράφει τη διαδρομή από την Θήβα προς την Αθήνα μέσω του Κιθαιρώνα και της Πάρνηθας, όπως επίσης και τον δρόμο από τον Όσιο Μελέτιο προς τις Ελευθερές (Βίλλια)⁵³⁸. Ομοίως, ο sir William Gell, αφού περιηγήθηκε στην περιοχή, περιγράφει με λεπτομέρεια εκτός από τον ανωτέρω δρόμο του οσίου Μελετίου και διάφορες άλλες διαδρομές, οι οποίες περνούν από την Μεγαρίδα οδηγώντας είτε στην Ελευσίνα και την Κόρινθο είτε στη Βοιωτία, σημειώνοντας πάντα ότι ακολουθεί τα χνάρια των αρχαίων οδών⁵³⁹.

Ακόμη, τον παραθαλάσσιο δρόμο από τα Μέγαρα προς την Αθήνα ακολουθεί το 1625 ο ευνοούμενος σύμβουλος του βασιλιά Λουδοβίκου ΙΓ΄, ο βαρόνος Louis Deshayes. Φεύγοντας από την Κόρινθο ο βαρόνος φτάνει στα Μέγαρα και από εκεί κατευθύνεται προς την Αθήνα. Ιδιαίτερες είναι οι εντυπώσεις, οι οποίες καταγράφονται από τον ακόλουθο του βαρόνου και έχουν ως εξής: «Από τα Μέγαρα ως την Αθήνα ο κάμπος είναι κατάφυτος από ελιές και πορτοκαλιές. Δεξιά έχουμε τη θάλασσα και αριστερά τους λόφους απ' όπου τρέχουν γραφικά ρυάκια»⁵⁴⁰.

Τέλος, σημαντική είναι η θέση της Μεγαρίδος στην ανάπτυξη της τοπικής ναυσιπλοΐας στην ευρύτερη περιοχή της στερεάς Ελλάδας. Ο κόλπος των Μεγάρων στον Σαρωνικό με τα δύο λιμάνια της Νισαΐας και της Μινώας αποτελεί σημείο αναφοράς, καθώς εξυπηρετεί τις μετακινήσεις ανθρώπων αλλά και την διακίνηση προϊόντων από και προς τον Πειραιά, τη Σαλαμίνα, την Αίγινα και τις παρακείμενες ακτές της Πελοποννήσου. Αντίστοιχα, το λιμάνι στις Παγές στα βόρεια του Κορινθιακού κόλπου χρησιμοποιείται για τις μεταφορές από και προς την Πελοπόννησο. Όσον αφορά, όμως, στο κοντινό λιμάνι των Αιγιοσθένων, σημειώνεται

⁵³⁷ ΣΙΜΟΠΟΥΛΟΣ 1970, 214: χρονολογεί το ταξίδι του Άραβα γεωγράφου στην Ελλάδα στα 1154. IDRÎSÎ, *La première géographie*, 347.

⁵³⁸ HOBHOUSE 1813, 284-285, 468-469.

⁵³⁹ GELL 1827, VII, 3-16.

⁵⁴⁰ ΣΙΜΟΠΟΥΛΟΣ 1970, 503.

ότι σε σχέση με τους υπόλοιπους λιμένες αποκτά κατά τους μεσοβυζαντινούς χρόνους δευτερεύουσα σημασία⁵⁴¹.

Εν κατακλείδι, γίνεται κατανοητό ότι η Μεγαρίδα καθ' όλη τη διάρκεια της μεσοβυζαντινής περιόδου βρίθει από ζωή, καθώς εξυπηρετεί μέσα από μια ποικιλία χερσαίων και θαλασσίων δρόμων τις μεταφορές και μετακινήσεις στη Στερεά Ελλάδα, στην Πελοπόννησο και στα νησιά του Σαρωνικού.

⁵⁴¹ KODER, HILD 1976, 103-104. TZAVELLA 2013, 359-361. ΚΟΝΤΟΓΕΩΡΓΟΠΟΥΛΟΥ 2016, 101.

2.2. Τα μνημεία της Μεγαρίδος: θέσεις και γεωγραφική κατανομή

Η Μεγαρίδα με βάση τα αρχαιολογικά κατάλοιπα παρουσιάζει την εικόνα μιας ανεπτυγμένης επαρχίας ήδη από την πρωτοβυζαντινή περίοδο. Τα μνημεία της περιόδου αυτής θα εξεταστούν εν συντομία ενώ αναλυτικότερα θα μελετηθούν εκείνα της μεσοβυζαντινής περιόδου, η οποία και αποτελεί το αντικείμενο μελέτης της παρούσας εργασίας (χάρτης 2).

Συγκεκριμένα, στον 5ο αιώνα χρονολογούνται τα λείψανα της μνημειακής πεντάκλιτης βασιλικής με προσκτίσματα αφιερωμένης στους αγίους Τέσσερεις Μάρτυρες Πλάτωνα, Πολύευκτο, Αδριανό και Γεώργιο, τα οποία αποκαλύφθηκαν μετά από ανασκαφή στην πόλη των Μεγάρων⁵⁴². Ενδιαφέρον είναι ότι από τη βασιλική σώζονται και σπαράγματα ψηφιδωτού δαπέδου, το οποίο μπορεί να χρονολογηθεί στα μέσα ή στο β' μισό του 5ου αιώνα⁵⁴³. Με βάση τη σύγχρονη έρευνα ο ναός αυτός καταστράφηκε κατά το σεισμό του 552/554, ο οποίος έπληξε και άλλα μνημεία της ευρύτερης περιοχής, όπως τη βασιλική του Λεχαίου Κορινθίας⁵⁴⁴.

Ένα πρωτοβυζαντινό μαρτύριο φαίνεται ότι προϋπήρχε στη θέση του ναού του 19ου αιώνα των αγίων Έξι Μαρτύρων μέσα στην πόλη των Μεγάρων. Η ύπαρξη του παραμένει ακόμα υποθετική και βασίζεται στην παρατήρηση του πλούσιου αρχαιότερου υλικού σε δεύτερη χρήση στον μεταγενέστερο ναό, καθώς και στον εντοπισμό των πέντε από τους έξι τάφους των μαρτύρων τόσο στο εσωτερικό όσο και στο εξωτερικό του ιστάμενου ναού⁵⁴⁵. Το υλικό σε δεύτερη χρήση χρονολογείται στα μέσα ή στο β' μισό του 5ου αιώνα υπονοώντας μία αντίστοιχη χρονολόγηση για το πρωτοβυζαντινό μαρτύριο⁵⁴⁶.

Στην περιοχή των Αιγιοσθένων εντοπίζεται μία πεντάκλιτη βασιλική, η οποία σώζει τμήμα ψηφιδωτού δαπέδου και έχει προσαρμοσμένο στο νότιο κλίτος της ορθογώνιο βαπτιστήριο. Η χρονολόγησή της τοποθετείται στον πρώιμο 6ο αιώνα ενώ όπως θα δούμε παρακάτω πάνω στα ερείπιά της χτίζεται μεσοβυζαντινός ναός⁵⁴⁷. Στην πρωτοβυζαντινή περίοδο χρονολογούνται και τα θεμέλια δύο βασιλικών, τα οποία

⁵⁴² ΓΚΙΟΛΕΣ 2002, 94. ΚΟΡΩΣΗΣ 2011, 22-23, 99.

⁵⁴³ ΓΚΙΟΛΕΣ 2002, 94.

⁵⁴⁴ ΓΚΙΟΛΕΣ 2002, 96. ΚΟΡΩΣΗΣ 2011, 23.

⁵⁴⁵ ΓΚΙΟΛΕΣ 2002, 89-92. ΚΟΡΩΣΗΣ 2011, 23-24. ΚΟΝΤΟΓΕΩΡΓΟΠΟΥΛΟΥ 2016, 196.

⁵⁴⁶ ΓΚΙΟΛΕΣ 2002, 91-92.

⁵⁴⁷ ΟΡΛΑΝΔΟΣ 1954, 129-142. ΚΟΝΤΟΓΕΩΡΓΟΠΟΥΛΟΥ 2016, 163.

αποκαλύφθηκαν στις Ελευθερές (σημερινή Οινόη)⁵⁴⁸ και σύμφωνα με την έρευνα αποτελούν ενδείξεις πληθυσμιακής ανάπτυξης της περιοχής κατά την περίοδο αυτή⁵⁴⁹.

Κατά τον 12ο αιώνα παρατηρείται μια σημαντική ανάπτυξη στα θρησκευτικά μνημεία της Μεγαρίδας, η οποία μπορεί και πάλι να συσχετισθεί με μια πιθανή αύξηση του πληθυσμού κατά τη συγκεκριμένη περίοδο⁵⁵⁰. Τους ναούς της περιοχής θα μπορούσαμε να τους χωρίσουμε σε δύο ομάδες και συγκεκριμένα σε εκείνους, οι οποίοι σχετίζονται με την πόλη και την κάλυψη των αναγκών των κατοίκων της και σε εκείνους, οι οποίοι βρίσκονται σε συνάρτηση με τη δράση του οσίου Μελετίου στη Μεγαρίδα και την αναβίωση του μοναχικού βίου στην περιοχή.

Στην πρώτη περίπτωση τα μνημεία απαντούν μέσα στα όρια της σύγχρονης πόλης των Μεγάρων ή στον εύφορο κάμπο, ο οποίος απέχει περίπου 3 χιλιόμετρα από αυτήν. Μόνη εξαίρεση αποτελεί η μονή του αγίου Ιεροθέου, η οποία απέχει 15 χιλιόμετρα από την πόλη. Οι θέσεις των ναών φανερώνουν μια προτίμηση στην ενδοχώρα, η οποία και είναι χαρακτηριστική για τη μεσοβυζαντινή περίοδο, δεδομένου ότι κατά τη διάρκεια αυτής οι ναοί αραιώνουν σημαντικά στις παραθαλάσσιες περιοχές και συγκεντρώνονται στα ενδότερα⁵⁵¹. Στην περίπτωση της Μεγαρίδας η προτίμηση αυτή είναι απολύτως δικαιολογημένη, καθώς η ενδοχώρα είναι αφ' ενός προστατευμένη από τους θαλάσσιους κινδύνους και αφ' ετέρου χάρη του εύφορου χαρακτήρα της προσφέρεται για ανάπτυξη.

Στη δεύτερη περίπτωση οι ναοί εντοπίζονται σε διάφορες θέσεις των ορέων του Κιθαιρώνα, της Πάστρας και του Πατέρα, οι οποίες και πάλι δεν επιλέγονται τυχαία αλλά προτιμώνται αφ' ενός λόγω του φυσικά οχυρού και στρατηγικού χαρακτήρα τους⁵⁵² και αφ' ετέρου λόγω της απομόνωσής τους από τον οικιστικό πυρήνα καλύπτοντας με αυτό τον τρόπο τις ανάγκες του οσίου Μελετίου και των μοναχών για ησυχία και άσκηση⁵⁵³ (χάρτης 3).

Αρχιτεκτονικά η πλειονότητα των ναών ανήκει στις διάφορες κατηγορίες των σταυροειδών εγγεγραμμένων ναών, ενώ μόνο ένας σώζει κάτοψη βασιλικής (ναός

⁵⁴⁸ ΚΟΝΤΟΓΕΩΡΓΟΠΟΥΛΟΥ 2016, 176.

⁵⁴⁹ ΜΠΑΖΙΩΤΟΠΟΥΛΟΥ-ΒΑΛΑΒΑΝΗ 2008, 74.

⁵⁵⁰ ΜΕΡΙΑΝΟΣ 2008, 233.

⁵⁵¹ ΑΝΑΓΝΩΣΤΑΚΗΣ 2007, 124-126.

⁵⁵² ΜΟΥΖΑΚΗΣ 2009-2010, 181-182.

⁵⁵³ ΠΑΡΑΧΡΥΣΑΝΘΟΥ 1973, 178. MORRIS 1995, 200. KAPLAN 2001, 186.

αγίου Ιωάννη Προδρόμου *Χορευταρά*). Συγκεκριμένα, στη Μεγαρίδα απαντούν οι τύποι του απλού τετρακίονιου σταυροειδούς εγγεγραμμένου (ναοί αγίου Αθανασίου, Σωτήρα Χριστού και αγίου Γεωργίου στον κάμπο του Ελαιώνα), του συνεπτυγμένου σταυροειδούς εγγεγραμμένου (μονή αγίου Ιεροθέου, παραλαύριο αγίου Γεωργίου στο Πουρνάρι, παραλαύριο αγίου Νικολάου), του απλού δικιόνιου (παραλαύριο αγίων Θεοδώρων στην Πάστρα και αγίας Παρασκευής στο Πουρνάρι), καθώς και του σύνθετου τετρακίονιου σταυροειδούς εγγεγραμμένου (Ευκτήριο Σωτήρος, Παραλαύριο Παναγίας, αρχικός ναός Ζωοδόχου Πηγής και καθολικό οσίου Μελετίου).

Οι περισσότεροι ναοί κοντά στην πόλη χαρακτηρίζονται ως προς την κατασκευή και τη μορφολογία τους από έναν επαρχιακό και λιτό χαρακτήρα με αδιάθροωτες όψεις και περιορισμένο διάκοσμο. Αντιθέτως, οι ναοί, οι οποίοι σχετίζονται με τον όσιο Μελέτιο, παρουσιάζουν στην πλειονότητά τους μια ιδιαίτερα φροντισμένη μορφή τόσο στο εξωτερικό όσο στο εσωτερικό. Αξιοσημείωτο είναι ότι στην πλειονότητα της πρώτης ομάδας μνημείων υπάρχουν ενσωματωμένα σε δεύτερη χρήση αρχαιότερα γλυπτά αρχιτεκτονικά μέλη, η ύπαρξη των οποίων υποδηλώνει την προηγούμενη κατοίκηση της περιοχής⁵⁵⁴. Αντιθέτως, στα περιφερειακά μνημεία παρατηρούνται πρωτότυπα γλυπτά σύγχρονα με το κτίσματα. Η άνθηση της γλυπτικής στους ναούς αυτούς υποδηλώνει την ευρωστία της μοναχικής κοινότητας του οσίου Μελετίου αλλά και τη διάθεση συνέχισης του μεγάλου έργου του ίδιου του οσίου, με το οποίο η περιοχή του Κιθαιρώνα οδηγείται σε πρωτοφανή ακμή. Η σύνδεση της έξαρσης παραγωγής γλυπτών με τη δράση ενός προσώπου δεν είναι πρωτοφανής, καθώς την ίδια περίοδο αντίστοιχη είναι και η περίπτωση της γειτονικής Θήβας, όπου η έντονη παραγωγή γλυπτών συνδέεται με την δραστηριότητα του μητροπολίτη Ιωάννη Καλοκτένη⁵⁵⁵.

Όσον αφορά στο εργαστήριο, το οποίο φιλοτέχνησε τα γλυπτά της μονής του οσίου Μελετίου και των παραλαυρίων, η ταύτισή του δεν είναι εύκολη. Η Μεγαρίδα βρίσκεται ανάμεσα σε θέσεις, οι οποίες έχουν ταυτιστεί ως περιφερειακά κέντρα μεσοβυζαντινής γλυπτικής, όπως η Θήβα, η Χαλκίδα, η Αθήνα και η Κόρινθος⁵⁵⁶. Παρά ταύτα, ενδιαφέρον είναι ότι σύμφωνα με τη νεώτερη έρευνα πιθανότερο φαίνεται ότι στην ευρύτερη περιοχή της Στερεάς Ελλάδος λειτουργεί τουλάχιστον

⁵⁵⁴ KODER, HILD 1976, 216.

⁵⁵⁵ ΜΑΝΩΛΕΣΣΟΥ 2011, 214.

⁵⁵⁶ ΠΑΛΛΗΣ 2015, 372.

κατά τον 12ο και πρώιμο 13ο αιώνα ένα κεντρικό εργαστήριο με έδρα πιθανότατα κάπου στη Βοιωτία ή ίσως στη Χαλκίδα. Εκεί γίνεται η εξόρυξη ή συγκέντρωση από αρχαίους ερειπιώνες της πρώτης ύλης, κατόπιν πραγματοποιείται η επεξεργασία και η απόδοση του διακόσμου από τους τεχνίτες και τέλος, μετά την ολοκλήρωση των εργασιών το γλυπτό αποστέλλεται στον τόπο της παραγγελίας του. Για το λόγο αυτό παρατηρούνται πολλές ομοιότητες στις τεχνικές και στη διακόσμηση των γλυπτών της περιόδου αυτής στα περισσότερα μνημεία της ευρύτερης περιοχής⁵⁵⁷.

Σε γενικές γραμμές, στα μνημεία της περιοχής ακολουθούνται τα πρότυπα της ελλαδικής σχολής ενώ συχνά παρατηρείται η ενσωμάτωση σε αυτά παλαιότερων αρχιτεκτονικών μελών σε δεύτερη χρήση. Σημαντική εξαίρεση αποτελεί το καθολικό της μονής του οσίου Μελετίου, το οποίο παραπέμπει σε κωνσταντινοπολιτικά πρότυπα και εμμέσως δηλώνει τη σχέση του Μελετίου με την πρωτεύουσα αλλά και με την αυτοκρατορική αυλή, με την ενίσχυση της οποίας ολοκληρώνεται το μεγαλόπνοο έργο της διακόσμησης με γλυπτά τόσο της μονής όσο και των παραλαυρίων της. Η μεγαλύτερη πυκνότητα μνημείων του 11ου και 12ου αιώνα παρατηρείται στον Κιθαιρώνα και στον κάμπο των Μεγάρων⁵⁵⁸. Στην πρώτη περίπτωση τα μνημεία σχετίζονται με τον ίδιο τον όσιο Μελέτιο και την ανάπτυξη της μοναστικής του κοινότητας ενώ στη δεύτερη περίπτωση σχετίζονται με την προσέλκυση του πληθυσμού στο εσωτερικό της Μεγαρίδας και συγκεκριμένα σε μια θέση εύφορη και προστατευμένη από τους θαλάσσιους κινδύνους.

ΜΟΝΕΣ

- ✓ Καθολικό Αγίου Ιεροθέου έξω από τα Μέγαρα

Το μνημείο βρίσκεται 15 χλμ. δυτικά των Μεγάρων. Αρχιτεκτονικά ανήκει στον τύπο του συνεπτυγμένου σταυροειδούς εγγεγραμμένου τρουλλαίου ναού με ενσωματωμένο σταυρεπίστεγο νάρθηκα και δικιόνιο πρόπυλο στην είσοδο. Η ασπίδα

⁵⁵⁷ ΒΑΡΑΛΗΣ 2016, 170-171.

⁵⁵⁸ Για τα μνημεία τόσο του Κιθαιρώνα όσο και του Ελαιώνα Μεγάρων υιοθετήθηκαν οι χρονολογήσεις, οι οποίες προτείνονται από τον καθηγητή Μπούρα στη μονογραφία: ΜΠΟΥΡΑΣ, ΜΠΟΥΡΑ 2002.

του ιερού είναι τρίπλευρη εξωτερικά⁵⁵⁹, όπως συνηθίζεται στα ελλαδικά μνημεία⁵⁶⁰. Η τοιχοποιία του ναού αποτελείται από ημιλαξευμένους κιτρινωπούς ντόπιους πωρόλιθους διαφόρων μεγεθών με την παρεμβολή πλίνθων κατά διαστήματα⁵⁶¹. Ιδιαίτερο χαρακτηριστικό της τοιχοδομίας αποτελούν οι ενσωματωμένοι σε πρώτη χρήση ογκώδεις πωρόλιθοι στις γωνίες της δυτικής όψης του κτίσματος⁵⁶² ακολουθώντας τα πρότυπα της ελλαδικής σχολής⁵⁶³. Ο τρούλλος είναι οκτάπλευρος με επιμελημένη λαξευτή τοιχοποιία και τοξύλλια από πλίνθους, τα οποία περιβάλλουν μαζί με οδοντωτές ταινίες τα μονόλοβα παράθυρά του⁵⁶⁴.

Ο ναός έχει έναν επαρχιακό χαρακτήρα ως προς την χάραξη της κάτοψης και τη μορφολογία, γι' αυτό και δεν παρατηρείται γλυπτός και κεραμοπλαστικός διάκοσμος στη διαμόρφωση των όψεων του. Εξαιρέση αποτελούν οι μονολιθικοί κίονες του προπύλου, οι οποίοι επιστέφονται από αρχαία μέλη σε δεύτερη χρήση (ένα δωρικό κιονόκρανο ρωμαϊκών χρόνων και μια ιωνική βάση τοποθετημένη ανεστραμμένα σαν κιονόκρανο)⁵⁶⁵.

Ο ζωγραφικός διάκοσμος της πρώτης φάσης σώζεται μόνο στον τρούλλο και αποτελεί παράδειγμα υψηλών καλλιτεχνικών επιδόσεων⁵⁶⁶ παρουσιάζοντας έντονα χαρακτηριστικά του «κομψού στυλ» ή «Art Nouveau», το οποίο και ακμάζει το τελευταίο τέταρτο του 12ου αιώνα⁵⁶⁷.

Τέλος, ο ναός χρονολογείται τον 12ο αιώνα⁵⁶⁸ ενώ οι τοιχογραφίες μπορούν να χρονολογηθούν με μεγαλύτερη ακρίβεια στα τέλη της δεκαετίας του 1170⁵⁶⁹.

✓ Καθολικό Μονής Οσίου Μελετίου στον Κιθαιρώνα (όρος Μυουπόλεως)

⁵⁵⁹ ΜΠΟΥΡΑΣ, ΜΠΟΥΡΑ 2002, 227.

⁵⁶⁰ ΓΚΙΟΛΕΣ 1992, 131-132.

⁵⁶¹ ΜΠΟΥΡΑΣ, ΜΠΟΥΡΑ 2002, 227.

⁵⁶² ΜΠΟΥΡΑΣ, ΜΠΟΥΡΑ 2002, 227.

⁵⁶³ ΓΚΙΟΛΕΣ 1992, 121.

⁵⁶⁴ ΜΠΟΥΡΑΣ, ΜΠΟΥΡΑ 2002, 228.

⁵⁶⁵ ΜΠΟΥΡΑΣ, ΜΠΟΥΡΑ 2002, 228, 229, υποσημ. 6.

⁵⁶⁶ ΜΟΥΡΙΚΗ 1978α, 136.

⁵⁶⁷ ΜΟΥΡΙΚΗ 1978α, 132, 134.

⁵⁶⁸ ΜΠΟΥΡΑΣ, ΜΠΟΥΡΑ 2002, 228. ΚΟΝΤΟΓΕΩΡΓΟΠΟΥΛΟΥ 2011, 344.

⁵⁶⁹ ΛΑΜΡΑΚΙΣ 1902, 76, εικ. 145: σημειώνει την ομοιότητα που παρατηρείται στις τοιχογραφίες αυτές με εκείνες στην εκκλησία «Martorana» στο Παλέρμο που χρονολογεί στα 1143. HANDERMANN-MISGUICH 1976, 280: χρονολογεί τις τοιχογραφίες στο β' μισό του 12ου αιώνα. ΜΟΥΡΙΚΗ 1978α, 134-135: τέλη της δεκαετίας του 1170. SKAWRAN 1982, 169: χρονολογεί τις τοιχογραφίες γενικά στον 12ο αιώνα.

Η μονή του οσίου Μελετίου βρίσκεται στις νότιες πλαγιές του όρους Κιθαιρώνα στα σύνορα μεταξύ Μεγαρίδος και Βοιωτίας και οφείλει την ανάπτυξή της στον ίδιο τον όσιο Μελέτιο (+1105). Πιο συγκεκριμένα, όταν ο Μελέτιος φτάνει περί το 1081⁵⁷⁰ στον Κιθαιρώνα απευθύνεται στον ηγούμενο Θεοδόσιο της ήδη υπάρχουσας μονής του Συμβόλου, ο οποίος του παραχωρεί το ευκτήριο του Σωτήρος⁵⁷¹. Στη συνέχεια, όμως, ο Μελέτιος διαδέχεται στην ηγουμενία τον Θεοδόσιο καθιστώντας την μονή Συμβόλου ως κεντρική λαύρα και προχωρώντας στην ανακαίνιση και επέκτασή της⁵⁷². Η μονή διατηρεί μέχρι σήμερα αναλλοίωτη την αρχική της μορφή παρέχοντας μια ξεκάθαρη εικόνα της οργάνωσης και της διαμόρφωσης της κατά τα τέλη του 11ου και τον 12ο αιώνα⁵⁷³.

Αναλυτικά, το καθολικό είναι μικρό σε διαστάσεις και ανήκει στον τύπο του σύνθετου τετρακίονιου σταυροειδούς εγγεγραμμένου τρουλλαίου ναού με νάρθηκα⁵⁷⁴ και παρεκκλήσιο στη ΝΔ πλευρά του⁵⁷⁵. Περιμετρικά του καθολικού εκτείνεται ορθογώνιος οχυρωματικός περίβολος, στον οποίο ενσωματώνονται κελιά, εργαστήρια, αποθήκες και μαγειρεία⁵⁷⁶. Όσον αφορά στη μορφή της κάτοψης του ναού, είναι εμφανής η ομοιότητα με εκείνη του καθολικού της Ζωοδόχου Πηγής στο Δερβενοσάλεσι και ως εκ τούτου υπονοούνται και εδώ κωνσταντινοπολιτικά πρότυπα⁵⁷⁷. Ακόμη, η ασίδα του ναού είναι τρίπλευρη, ενώ αξιοσημείωτη είναι η στέγαση των γωνιακών διαμερισμάτων του με φουρνικά⁵⁷⁸, τα οποία παραπέμπουν σε αντίστοιχα παραδείγματα ναών της πρωτεύουσας⁵⁷⁹. Εν συνεχεία, η τοιχοποιία του ναού αποτελείται από μεγάλους κίτρινους πωρόλιθους τοποθετημένους κατά το ισόδομο σύστημα και παχιές πλίνθους, οι οποίες παρεμβάλλονται στους οριζόντιους αρμούς και σπανιότερα στους κάθετους⁵⁸⁰.

⁵⁷⁰ ΟΡΛΑΝΔΟΣ 1999, 38. ČURČIĆ 2010, 390.

⁵⁷¹ ΝΙΚΟΛΑΟΣ ΜΕΘΩΝΗΣ, *Βίος οσίου Μελετίου*, 48.

⁵⁷² ΘΕΟΔΩΡΟΣ ΠΡΟΔΡΟΜΟΣ, *Βίος οσίου Μελετίου*, 74: *πρῶτα μὲν τὴν ἐπικλήσει/ τῶν ἀσωμάτων τοῦ Συμβόλου μονὴν εἰσποιεῖται καὶ κοσμιωτέραν ἐν/ ἀκαρεῖ καὶ μείζονα δείκνυσιν.*

⁵⁷³ ČURČIĆ 2010, 390.

⁵⁷⁴ MEGAW 1931-1932, 91. MUTSOPULOS 1962, 279. DELIYANNI-DORIS 1975, 4. ΚΟΚΚΙΝΗΣ 1976, 139. KODER, HILD 1976, 217. SINOS 1985, 214. ΜΠΟΥΡΑΣ 1993-1994, 34. VANDERHEYDE 1994, 392. ΟΡΛΑΝΔΟΣ 1999, 60. ΜΠΟΥΡΑΣ, ΜΠΟΥΡΑ 2002, 233.

⁵⁷⁵ KODER, HILD 1976, 217. ΜΠΟΥΡΑΣ 1993-1994, 34. ΟΡΛΑΝΔΟΣ 1999, 77-78: αναφέρει ότι είναι αφιερωμένο στους Ταξιάρχες και αποτελεί το καθολικό της παλιάς μονής Συμβόλου.

⁵⁷⁶ ČURČIĆ 2010, 391.

⁵⁷⁷ ΟΡΛΑΝΔΟΣ 1935β, 165. ΓΚΙΟΛΕΣ 1992, 83-84. ČURČIĆ 2010, 391.

⁵⁷⁸ ΟΡΛΑΝΔΟΣ 1999, 61.

⁵⁷⁹ ΓΚΙΟΛΕΣ 1992, 93.

⁵⁸⁰ ΟΡΛΑΝΔΟΣ 1999, 64: θεωρεί ότι η τοιχοποιία αποτελεί ένδειξη χρονολόγησης προ του 12ου αιώνα.

Κατόπιν, ο ορατός σήμερα τρούλλος του ναού αποτελεί μετασκευή του αρχικού, ο οποίος είχε κυλινδρικό τύμπανο, ήταν κατασκευασμένος κατά το ισόδομο πλινθοπερίκλειστο σύστημα⁵⁸¹ και ουσιαστικά αποτελούσε παραλλαγή του «αθηναϊκού» τύπου⁵⁸². Με εξ ίσου ακριβή χάραξη και λάξευση είναι κατασκευασμένα και τα διάφορα πώρινα τόξα του οικοδομήματος, τα οποία αποτελούν δείγματα της καλλωπιστικής τάσης, η οποία διέπει τον ναό. Μέσα στο ίδιο πλαίσιο, χαρακτηριστική είναι και η χρήση των πλίνθων στις όψεις των τοίχων με τον σχηματισμό διακοσμητικών σταυρών και τόξων⁵⁸³. Χρονολογικά το καθολικό τοποθετείται στα τέλη του 11ου ή το αργότερο στις αρχές του 12ου αιώνα⁵⁸⁴ και τυπολογικά αποτελεί το πρότυπο κατασκευής άλλων μεγάλων μονών με χαρακτηριστικότερο παράδειγμα εκείνο της μονής Σαγματά στη Βοιωτία⁵⁸⁵.

Περί το 1150 στον νάρθηκα προστίθεται ένας πολύ μεγαλύτερος εξωνάρθηκας συνθέτοντας μια λιτή, η οποία προορίζεται για την τοποθέτηση της λάρνακας του Οσίου Μελετίου αλλά και την φιλοξενία των πολυάριθμων προσκυνητών⁵⁸⁶. Η λιτή είναι κατασκευασμένη από μαλακούς πωρολίθους και κογχυλιάτες, οι οποίοι ενδημούν στην Μεγαρίδα, τοποθετημένους κατά το ισόδομο πλινθοπερίκλειστο σύστημα⁵⁸⁷. Επίσης, σε ανταπόκριση του όλο και αυξανόμενου αριθμού των προσκυνητών ανεγείρεται περί το 1200 μια στοά στα δυτικά της λιτής, η οποία θυμίζει αντίστοιχο παράδειγμα στη μονή του οσίου Λουκά στη Βοιωτία⁵⁸⁸.

Αξιοσημείωτο είναι ότι η μονή έχει να παρουσιάσει ένα πλούτο γλυπτών αρχιτεκτονικών μελών, τα οποία μαρτυρούν την ακμή του μοναστηριακού συγκροτήματος αλλά και την έντονη δράση εργαστηριών γλυπτικής στη Στερεά

⁵⁸¹ ΟΡΛΑΝΔΟΣ 1999, 65.

⁵⁸² ΓΚΙΟΛΕΣ 1992, 138. ΜΠΟΥΡΑΣ 1980, 55.

⁵⁸³ ΜΠΟΥΡΑΣ, ΜΠΟΥΡΑΣ 2002, 233.

⁵⁸⁴ MEGAW 1931-1932, 91: χρονολογεί τον ναό περί το 1100 σχετίζοντας τον με την περίοδο δράσης του οσίου Μελετίου. ΟΡΛΑΝΔΟΣ 1935γ, 414: αναφέρει ως χρονολόγηση τα τέλη του 11ου αιώνα. MILES 1964α, 28: αποδέχεται τη χρονολόγηση στα τέλη του 11ου αιώνα. DELIYANNI-DORIS 1975, 4. GRABAR 1976, 102: υποστηρίζει ότι ο ναός θεμελιώθηκε στα τέλη του 11ου αιώνα. ΖΙΡΩ 1981, 90: χρονολογεί τον ναό στο τελευταίο τέταρτο του 11ου ή στις αρχές του 12ου αιώνα. ΓΚΙΟΛΕΣ 1992, 139. ΟΡΛΑΝΔΟΣ 1999, 65. ΜΠΟΥΡΑΣ, ΜΠΟΥΡΑΣ 2002, 232-233.

⁵⁸⁵ ČURČIĆ 2010, 391-392.

⁵⁸⁶ DELIYANNI-DORIS 1975, 4: αναφέρει ότι στα μέσα του 12ου αιώνα ο νάρθηκας επεκτείνεται κατά 3,50μ. προς τα δυτικά. ΜΠΟΥΡΑΣ 1993-1994, 34: τοποθετεί την ανέγερση της λιτής στον 12ο αιώνα. ΒΟΓΙΑΤΖΗΣ 1995, 66: σημειώνει ότι η διεύρυνση σχετίζεται με την αύξηση του αριθμού των προσκυνητών τον 12ο αιώνα. KODER, HILD 1976, 217: χρονολογούν τη διεύρυνση του περί το 1150. VANDERHEYDE 1994, 392: χρονολογεί τη διεύρυνση του νάρθηκα στα μέσα του 12ου αιώνα. ΟΡΛΑΝΔΟΣ 1999, 78-79. ČURČIĆ 2010, 391: δέχεται ότι ο εξωνάρθηκας προστίθεται γύρω στο 1150, για να φιλοξενηθεί η σαρκοφάγος του Οσίου Μελετίου.

⁵⁸⁷ ΟΡΛΑΝΔΟΣ 1999, 80.

⁵⁸⁸ ČURČIĆ 2010, 391.

Ελλάδα κατά την ίδια περίοδο⁵⁸⁹. Πιο συγκεκριμένα, τα γλυπτά χρονολογούνται στον 12ο αιώνα⁵⁹⁰ και αποτελούν τα πρώτα παραδείγματα στην Ελλάδα, τα οποία υιοθετούν τις νέες τάσεις της γλυπτικής του 12ου αιώνα αντανακλώντας κωνσταντινοπολιτικά πρότυπα και δίνοντας ολοκληρωμένη μορφή σε παλαιότερες προσπάθειες υιοθέτησης ανάλογων παραδειγμάτων⁵⁹¹. Για την κατασκευή τους έχει χρησιμοποιηθεί λευκό μάρμαρο⁵⁹² και ντόπιος ιώδης ασβεστόλιθος από το λατομείο στο Κακονησκήρι⁵⁹³, ενώ για την απόδοση του διακόσμου έχουν υιοθετηθεί τρεις τεχνικές, εκείνη του επιπεδόγλυφου, του χαμηλού αναγλύφου, καθώς και εκείνη του διπλεπίπεδου⁵⁹⁴, η οποία απαντάται ήδη από τον 10ο αιώνα και γίνεται συνηθέστερη στον 11ο και ακόμα περισσότερο στον 12ο αιώνα⁵⁹⁵. Παρ' όλο που η ποικιλία των θεμάτων είναι περιορισμένη, η σχεδίαση και η εκτέλεσή τους χαρακτηρίζονται από εξαιρετική αρτιότητα⁵⁹⁶.

Στο δάπεδο του νάρθηκα του ναού ξεχωρίζει μαρμαροθέτημα με το θέμα των «πέντε άρτων», το οποίο είναι φτιαγμένο από ιώδη ασβεστόλιθο. Περιμετρικά αυτού αποδίδονται συμπληρωματικά γεωμετρικά σχήματα από ποικιλόχρωμα μάρμαρα δίνοντας την εντύπωση πολύχρωμου τάπητα⁵⁹⁷.

Εν συνεχεία, γλυπτός διάκοσμος παρατηρείται στο μαρμάρινο υπέρθυρο της βασιλείου πύλης του νάρθηκα, για την απόδοση του οποίου έχει γίνει συνδυασμός ανάγλυφης και έξεργης ανάγλυφης τεχνικής. Στο μέσον του υπερθύρου αποδίδεται ανάγλυφος σταυρός, ο οποίος περικλείεται σε έξεργο ανάγλυφο τοξωτό πλαίσιο. Στα άκρα του υπερθύρου παρατηρούνται έξεργοι ανάγλυφοι αετοί με ανοιγμένα τα φτερά ενώ μεταξύ αυτών και του κεντρικού θέματος του σταυρού εντοπίζονται έξεργα φύλλα άκανθας, τα οποία ξεδιπλώνονται προς τα έξω. Το κενό εκατέρωθεν του κεντρικού θέματος καλύπτεται από χαμηλά ανάγλυφα σταυρικά διατεταγμένα

⁵⁸⁹ BOURAS 1977-1979, 71. VANDERHEYDE 1994, 400. ČURČIĆ, 2010, 391.

⁵⁹⁰ GRABAR 1976, 102, 143: χρονολογεί τα πρωτότυπα γλυπτά του ναού στον 12ο αιώνα. VANDERHEYDE 1994, 401: χρονολογεί τα γλυπτά στις αρχές του 12ου αιώνα. ΒΟΓΙΑΤΖΗΣ 1995, 63: χρονολογεί τα γλυπτά στον όψιμο 12ο αιώνα. ΒΟΓΙΑΤΖΗΣ 1996-1997, 306. ΟΡΛΑΝΔΟΣ 1999, 106. ΜΠΟΥΡΑΣ, ΜΠΟΥΡΑ 2002, 234. ΜΑΝΩΛΕΣΣΟΥ 2008, 323.

⁵⁹¹ VANDERHEYDE 1994, 401-402.

⁵⁹² ΟΡΛΑΝΔΟΣ 1999, 67, 70, 72.

⁵⁹³ ΜΠΟΥΡΑΣ 1993-1994, 35. ΟΡΛΑΝΔΟΣ 1999, 67, 76. ΜΑΝΩΛΕΣΣΟΥ 2011, 58.

⁵⁹⁴ ΟΡΛΑΝΔΟΣ 1999, 106. VANDERHEYDE 1994, 399-401.

⁵⁹⁵ BOURAS 1977-1979, 67-68. ΜΠΟΥΡΑ 1980, 33-34. VANDERHEYDE 2008, 351.

⁵⁹⁶ ΜΠΟΥΡΑΣ, ΜΠΟΥΡΑ 2002, 234. 234.

⁵⁹⁷ ΟΡΛΑΝΔΟΣ 1999, 67-69.

ανθέμια και το κενό μεταξύ των έξεργων φύλλων και αετών από χιαστί διατεταγμένες ταινίες, οι οποίες απολήγουν σε έλικες ή τρίφυλλα⁵⁹⁸.

Απλούστερος είναι ο διάκοσμος των υπερθύρων των δυο πλαγίων θυρών, οι οποίες οδηγούν από τον νάρθηκα στον κυρίως ναό. Ο διάκοσμός τους αποτελείται από συνεχή επαναλαμβανόμενα ανθέμια. Κάθε ανθέμιο εγγράφεται σε δακτύλιο, το οποίο παρακολουθεί το περίγραμμά αυτού ενώ με τη σειρά του συνδέεται με τον διπλανό δακτύλιο μέσω ενός κομβίου. Στο μέσον της επιφάνειας του υπερθύρου παρατηρείται χαμηλός ανάγλυφος σταυρός⁵⁹⁹.

Τα οριζόντια πλαίσια και των τριών θυρών του νάρθηκα προς τον κυρίως ναό διακοσμούνται από συνεχείς έλικες, οι οποίες απολήγουν κατά τόπους σε φύλλα άκανθας και συμπληρώνονται από φυτικά θέματα και κόμβους⁶⁰⁰.

Στη συνέχεια, ο Ορλάνδος αφού μελέτησε τα αρχιτεκτονικά μέλη, τα οποία είχαν απομακρυνθεί από τον ναό και βρίσκονταν συγκεντρωμένα στη συλλογή γλυπτών της μονής, επιχείρησε την αποκατάσταση του τέμπλου του ναού στην αρχική του μορφή εκφράζοντας ταυτόχρονα τις επιφυλάξεις του για την ασφαλή ταύτιση των μελών⁶⁰¹. Όσον αφορά στα θωράκια, αυτά είναι μαρμάρινα και η περιφέρειά τους ορίζεται από πλαίσιο με συνεχείς ελικοειδείς βλαστούς. Μέσα στο πλαίσιο αυτό αποδίδονται επάλληλα τετράγωνα, τα οποία ενώνονται μεταξύ τους με κομβία και στο εσωτερικό τους γεμίζουν με σταυρούς, ανθέμια, συμπλεκόμενες σπείρες και καρδιόσχημα θέματα⁶⁰².

Σχετικά με τον διάκοσμο του αποκατεστημένου επιστυλίου του τέμπλου, αυτός αποτελείται από επάλληλα τετράγωνα σε οριζόντια διάταξη, τα οποία γεμίζουν άλλοτε από ανάγλυφα ακανθοειδή ανθέμια και άλλοτε από ανάγλυφους συμπλεκόμενους κύκλους σε διάταξη σταυρού. Ο διάκοσμος αυτός διακόπτεται σε τρία σημεία από διαφορετικό έξεργο αυτή τη φορά ανάγλυφο θέμα, το οποίο αποτελείται από σταυρό με ανθέμια μέσα σε πλαίσιο σχηματιζόμενο από στρεπτούς κίονες με τοξωτή επίστεψη⁶⁰³.

⁵⁹⁸ GRABAR 1976, 102, πίν. LXXIIIa-c. ΟΡΛΑΝΔΟΣ 1999, 71, εικ. 22. ΜΠΟΥΡΑΣ, ΜΠΟΥΡΑ 2002, 235, εικ. 263.

⁵⁹⁹ ΟΡΛΑΝΔΟΣ 1999, 71. ΜΠΟΥΡΑΣ, ΜΠΟΥΡΑ 2002, 236, εικ. 267.

⁶⁰⁰ ΟΡΛΑΝΔΟΣ 1999, 70. ΜΠΟΥΡΑΣ, ΜΠΟΥΡΑ 2002, 236, εικ. 266.

⁶⁰¹ ΟΡΛΑΝΔΟΣ 1999, 72.

⁶⁰² GRABAR 1976, 102, πίν. LXXIVa,c-d. ΟΡΛΑΝΔΟΣ 1999, 73, εικ. 24, 74.

⁶⁰³ GRABAR 1976, 102-103, πίν. LXXIVa. ΟΡΛΑΝΔΟΣ 1999, 73, εικ.24, 74.

Όσον αφορά στους κίονες του τέμπλου, αυτοί είναι τετράγωνης διατομής στο κάτω μέρος και ημιεξαγωνικής στο πάνω. Το κάτω τμήμα φέρει διάκοσμο άλλοτε χαμηλή ανάγλυφη ελικοειδή κλιματίδα, η οποία συμπληρώνεται από ανθέμια, και άλλοτε επάλληλα τετράγωνα πλαίσια, τα οποία γεμίζουν και πάλι από ανθέμια. Στη συνέχεια, η μετάβαση από τον διάκοσμο του κάτω τμήματος προς εκείνον του πάνω ορίζεται από έναν μικρό ισοσκελή σταυρό, ενώ στο πάνω τμήμα αναπτύσσεται αλυσοειδές πλέγμα. Τα κιονόκρανα, στη συνέχεια, φέρουν διάκοσμο από δύο σειρές ορθών ελίκων, από τις οποίες οι δυο στην κάτω σειρά εφάπτονται ενώ οι δυο στην πάνω χωρίζονται από ένα ανθέμιο⁶⁰⁴. Εκατέρωθεν της ωραίας πύλης υπάρχουν δύο ακόμη πεσσίσκοι συμφυείς με εκείνους, οι οποίοι στηρίζουν τα διπλανά θωράκια. Οι πεσσίσκοι αυτοί απολήγουν σε σφαιροειδείς λαβές (πόμολα), ενώ η πρόσθια επιφάνειά τους είναι κοσμημένη με ανάγλυφο πλοχμό. Η ελεύθερη πλευρά τους προς την πλευρά της εισόδου φέρει έξεργο ανάγλυφο ατρακτοειδή αστράγαλο⁶⁰⁵.

Στη συνέχεια, όπως έγινε η προσπάθεια αποκατάστασης του τέμπλου, ομοίως έγινε από τον Ορλάνδο και η αποκατάσταση στην αρχική της μορφή της αγίας Τράπεζας του ναού. Πάνω σε πέντε απλές τετράγωνες πλίνθους βαίνουν οι πέντε κιονίσκοι της Τράπεζας. Από αυτούς οι τέσσερις είναι κυλινδρικοί ενώ ο πέμπτος, ο οποίος βρίσκεται στο μέσον αυτών, είναι οκταγωνικός. Όσον αφορά στα κιονόκρανα, εκείνο του μεσαίου κιονίσκου είναι κυβικό και φέρει διάκοσμο από μεγάλο φύλλο αμπέλου σε κάθε πλευρά⁶⁰⁶. Τα υπόλοιπα τέσσερα κιονόκρανα φέρουν «σασσανιδικού» τύπου ανθέμια⁶⁰⁷, για οποία όμως έχει υποστηριχθεί η άποψη από τον Ορλάνδο ότι τοποθετήθηκαν αργότερα σε αντικατάσταση των αρχικών⁶⁰⁸.

Τέλος, ανάμεσα στα γλυπτά περιλαμβάνεται και η σαρκοφάγος του οσίου Μελετίου στον εσωνάρθηκα του καθολικού κάτω από αρκοσόλιο. Η σαρκοφάγος είναι κατασκευασμένη από ιώδη ασβεστόλιθο και μορφολογικά μιμείται ελεφάντινα κιβωτίδια⁶⁰⁹. Πιο αναλυτικά, το ταφικό μνημείο είναι σύνθετο και αποτελείται από υπέργεια ορθογώνια σαρκοφάγο και υπόγεια κτιστή λάρνακα⁶¹⁰. Η σαρκοφάγος σχηματίζεται στις τρεις πλευρές της από τους τοίχους του αρκοσολίου. Η πρόσοψη

⁶⁰⁴ GRABAR 1976, 102-103, πίν. LXXIVa,c. ΟΡΛΑΝΔΟΣ 1999, 73-74, εικ. 24.

⁶⁰⁵ GRABAR 1976, 103, πίν. LXXIVa,c. ΟΡΛΑΝΔΟΣ 1999, 74-75, εικ. 24.

⁶⁰⁶ GRABAR 1976, 103. ΟΡΛΑΝΔΟΣ 1999, 75.

⁶⁰⁷ GRABAR 1976, 103.

⁶⁰⁸ ΟΡΛΑΝΔΟΣ 1999, 75-76.

⁶⁰⁹ ΜΠΟΥΡΑ 1980, 114. ΠΑΖΑΡΑΣ 1988, 45: αρ. 56, 77. ΟΡΛΑΝΔΟΣ 1999, 76-77.

⁶¹⁰ ΠΑΛΛΑΣ 1950-1951, 172. ΠΑΖΑΡΑΣ 1988, 45: αρ. 56.

της φράζεται με μαρμάρινη πλάκα, η οποία αφήνει στο μέσον της ένα ορθογώνιο άνοιγμα, ενώ η βάση και οι στενές πλευρές της πλαισιώνονται από ταινίες λευκού μαρμάρου με επάλληλα κυμάτια⁶¹¹. Στη σαρκοφάγο ανήκουν και δύο τεμάχια από ιώδη λίθο, τα οποία αποτελούν κατάλοιπα του καλύμματός της. Στην άνω επιφάνειά τους παρατηρείται ανάγλυφος διάκοσμος, ο οποίος αποτελείται από έναν μεγάλο φυλλοφόρο σταυρό μέσα σε κυκλικό πλαίσιο και έναν μικρότερο. Φαίνεται ότι ο πρώτος αποτελούσε το κεντρικό θέμα ενώ ο δεύτερος βρισκόταν στην άκρη του καλύμματος⁶¹². Η λάρνακα, στη συνέχεια, φέρει κολουροπυραμιδοειδές κάλυμμα από ιώδες μάρμαρο, στο κέντρο του οποίου αποδίδεται εντός κυκλικού πλαισίου ανάγλυφος ισοσκελής σταυρός με τις κεραίες του να απολήγουν σε ημιανθέμια. Στο δυτικό άκρο του δαπέδου της λάρνακας παρατηρούνται ίχνη κατασκευής, η οποία έχει μορφή μαξιλαριού⁶¹³. Η χρονολόγηση του ταφικού μνημείου ανάγεται στο α΄ μισό του 12ου αιώνα⁶¹⁴, περίοδος η οποία ταυτίζεται με την κοίμηση του οσίου Μελετίου (1105)⁶¹⁵. Εν τούτοις δεν είναι σαφές εάν η σορός του οσίου τοποθετήθηκε εξ αρχής στο ταφικό μνημείο ή σε αυτό συγκεντρώθηκαν τα λείψανά του αργότερα μετά την ανακομιδή⁶¹⁶. Στην πρώτη περίπτωση άγνωστο επίσης παραμένει σε ποιό από τα δύο τμήματα του ταφικού μνημείου θα βρισκόταν τοποθετημένη η σορός⁶¹⁷.

Κατόπιν, μετά από πρόσφατες ανασκαφές στην τράπεζα της μονής αποκαλύφθηκε τμήμα κτηριακού συγκροτήματος βυζαντινών χρόνων, στο οποίο περιλαμβάνονται ερείπια πυλώνα καθώς και ερείπια ληνού⁶¹⁸, με τον οποίο επαληθεύεται η παράδοση της οινοπαραγωγής στην περιοχή⁶¹⁹.

Συνοψίζοντας, ο πλούσιος γλυπτός διάκοσμος του καθολικού μαρτυρεί αφ' ενός την ακμή της μοναστικής κοινότητας κατά τον 12ο αιώνα, η οποία βρίσκεται σε συνάρτηση με το χρηματικό προνόμιο του Αλεξίου Α΄ προς τη μονή μετά το 1095⁶²⁰, και αφ' ετέρου τη δράση ενός ικανού εργαστηρίου γλυπτικής, το οποίο ακολουθεί την

⁶¹¹ ΠΑΖΑΡΑΣ 1988, 77-78, σχέδ. 15 και 15α, πίν. 44α.

⁶¹² ΠΑΖΑΡΑΣ 1988, 45, αρ.55, 79, πίν. 44β. ΟΡΛΑΝΔΟΣ 1999, 76, εικ. 26.

⁶¹³ GRABAR 1976, 103. ΠΑΖΑΡΑΣ 1988, 45, αρ. 56, 78, 158-159, πίν. 46α.

⁶¹⁴ ΠΑΖΑΡΑΣ 1988, 164.

⁶¹⁵ ΟΡΛΑΝΔΟΣ 1999, 39.

⁶¹⁶ ΠΑΖΑΡΑΣ 1988, 138. ΟΡΛΑΝΔΟΣ 1999, 39.

⁶¹⁷ ΠΑΖΑΡΑΣ 1988, 79.

⁶¹⁸ ΚΟΙΛΑΚΟΥ 2007, 269.

⁶¹⁹ ΚΟΝΤΟΓΕΩΡΓΟΠΟΥΛΟΥ 2011, 350.

⁶²⁰ ARMSTRONG 1996, 226.

πρόοδο της λιθοξοϊκής κατά τον αιώνα αυτό, όπως παρατηρείται σε πολλά παραδείγματα της Αττικής, της Βοιωτίας και της Κορίνθου⁶²¹.

✓ Μονή Μυρρινίου

Η μονή ήταν μέχρι προσφάτως γνωστή μόνο από τις επιστολές του Μιχαήλ Χωνιάτη⁶²² και η ταύτισή της παρέμενε προβληματική⁶²³. Παρά ταύτα πειστική φαίνεται η νέα πρόταση εντοπισμού της στους πρόποδες του όρους Πατέρα, στα δυτικά του οικισμού της Μάνδρας και συγκεκριμένα στην περιοχή του Μυρρινίου των Κουντούρων, όπου σώζονται υπολείμματα μεσοβυζαντινού κτίσματος⁶²⁴.

Πιο αναλυτικά, στη συγκεκριμένη θέση υψώνεται η μεταβυζαντινή μονή της Αγίας Τριάδος, στην οποία όμως σώζονται κατάλοιπα μεσοβυζαντινών μαρμάρινων αρχιτεκτονικών μελών είτε ενσωματωμένα σε αυτή είτε διάσπαρτα στον περίβολό της. Ο εντοπισμός των μελών αυτών μαρτυρά και την προηγούμενη ύπαρξη φροντισμένου οικοδομήματος⁶²⁵. Κάποια από τα μέλη αυτά μας γίνονται γνωστά από πρόσφατα δημοσιευμένες φωτογραφίες. Πρόκειται για ένα λοξότμητο μαρμάρινο επιστύλιο, το οποίο φέρει στο μέσον του ανάγλυφο ανισοσκελή σταυρό με πεπλατυσμένα άκρα⁶²⁶. Ακόμη, παρατηρούνται δύο τμήματα από επιστύλια με διακόσμηση από ανθέμια, άκανθα και έλικες⁶²⁷ καθώς και ένας αμφικιονίσκος παραθύρου με ανάγλυφα φύλλα καλάμου⁶²⁸.

Επιπλέον, σύγχρονα με τα μέλη αυτά είναι και τα κατάλοιπα των τοίχων αντιστήριξης βόρεια του περιβόλου⁶²⁹ καθώς και τα ερείπια από τις δυο κινστέρνες⁶³⁰.

Τα λείψανα αυτά -τόσο τα γλυπτά όσο και τα οικοδομικά- χρονολογούνται στον 11ο-12ο αιώνα⁶³¹ και μαρτυρούν την ύπαρξη μεσοβυζαντινής μονής στην περιοχή του Μυρρινίου, η οποία μπορεί και να ταυτιστεί με τη γνωστή από τις πηγές μονή

⁶²¹ VANDERHEYDE 1994, 400. ΜΠΟΥΡΑΣ 2008, 469,473. VANDERHEYDE 2008, 351.

⁶²² ΜΙΧΑΗΛ ΧΩΝΙΑΤΗΣ, *Τα Σωζόμενα*, II, 119: στ. 14: *τῆς ἡγουμενείας τοῦ Μυρρινίου*, II, 138: στ. 5-6: *τῆ/των Μυρρινιωτῶν ὑποθέσει*.

⁶²³ ΜΟΥΖΑΚΗΣ 2009-2010, 175-176. ΜΟΥΖΑΚΗΣ 2011, 304-305, 307.

⁶²⁴ ΜΟΥΖΑΚΗΣ 2009-2010, 183-184. ΜΟΥΖΑΚΗΣ 2011, 312, 313.

⁶²⁵ ΜΟΥΖΑΚΗΣ 2009-2010, 184, 187-188:εικ. 3-6. ΜΟΥΖΑΚΗΣ 2011, 313, 316: εικ. 4.

⁶²⁶ ΜΟΥΖΑΚΗΣ 2009-2010, 188: εικ. 6.

⁶²⁷ ΜΟΥΖΑΚΗΣ 2009-2010, 187: εικ. 3-4.

⁶²⁸ ΜΟΥΖΑΚΗΣ 2009-2010, 188: 5.

⁶²⁹ ΜΟΥΖΑΚΗΣ 2009-2010, 184.

⁶³⁰ ΜΟΥΖΑΚΗΣ 2009-2010, 184, 189: εικ.8. ΜΟΥΖΑΚΗΣ 2011, 313, 317: εικ. 5, 6.

⁶³¹ ΜΟΥΖΑΚΗΣ 2009-2010, 184. ΜΟΥΖΑΚΗΣ 2011, 313.

Μυρρινίου⁶³². Η ύπαρξή της συνδέεται με την ανάπτυξη, την οποία γνωρίζει η Μεγαρίδα την περίοδο αυτή σε όλη σχεδόν την περιφέρειά της και η οποία σε μεγάλο ποσοστό οφείλεται στην έντονη δράση του οσίου Μελετίου⁶³³.

ΠΑΡΑΛΑΥΡΙΑ

- ✓ Ναός Ζωοδόχου Πηγής στο Δερβενοσάλεσι (σημ. Πύλη)

Το κτίσμα, το οποίο σήμερα ταυτίζεται με τον ναό της Ζωοδόχου Πηγής, αποτελεί ουσιαστικά μια λιτή, η οποία προστίθεται κατά τον προχωρημένο 12ο αιώνα σε προϋπάρχοντα στην ίδια θέση ναό. Ο ναός αυτός μπορεί να ταυτιστεί με το καθολικό της μονής Θεομήτορος⁶³⁴, η οποία αποτελεί έργο του ίδιου του οσίου Μελετίου⁶³⁵ κατά τον 11ου αιώνα⁶³⁶ και η οποία ενδεχομένως λειτουργεί ως παραλαύριο της κεντρικής μονής του στον Κιθαιρώνα⁶³⁷. Η ονομασία Ζωοδόχος Πηγή είναι νεώτερη ενώ παλαιότερα η μονή ήταν γνωστή ως «μονή της Στέρνας»⁶³⁸. Από τα ελάχιστα σωζόμενα λείψανά του καθολικού φαίνεται ότι πρόκειται για σύνθετο τετρακίονιο σταυροειδή εγγεγραμμένο ναό με τρούλλο και αρχικά απλό νάρθηκα⁶³⁹. Παρ' όλο που ο αρχιτεκτονικός αυτός τύπος είναι συνήθης σε μνημεία της Κωνσταντινούπολης⁶⁴⁰, η εμφάνισή του εδώ είναι δικαιολογημένη, δεδομένου ότι ο όσιος Μελέτιος είχε ζήσει για μεγάλο διάστημα στην πρωτεύουσα και είχε επισκεφθεί τους ναούς της⁶⁴¹. Επιρροή από κωνσταντινοπολιτικά μνημεία δηλώνει και η στέγαση των πλάγιων διαμερισμάτων από σταυροθόλια και φουρνικά⁶⁴². Όσον αφορά στην τοιχοποιία, φαίνεται ότι έχει γίνει χρήση ακανόνιστων λίθων με την παρεμβολή πλίνθων στους οριζόντιους αρμούς⁶⁴³. Ενδιαφέρον, εν τούτοις, είναι ότι για τη

⁶³² ΜΟΥΖΑΚΗΣ 2009-2010, 185. ΜΟΥΖΑΚΗΣ 2011, 314-315.

⁶³³ ΜΟΥΖΑΚΗΣ 2009-2010, 181-182. ΜΟΥΖΑΚΗΣ 2011, 310.

⁶³⁴ KODER, HILD 1976, 284. BOURAS 1977-1979, 25. ΜΠΟΥΡΑΣ 1993-1994, 34. ΟΡΛΑΝΔΟΣ 1999α, 90.

⁶³⁵ ΘΕΟΔΩΡΟΣ ΠΡΟΔΡΟΜΟΣ, *Βίος οσίου Μελετίου*, 73.

⁶³⁶ ΟΡΛΑΝΔΟΣ 1935β, 171. ΜΠΟΥΡΑΣ, ΜΠΟΥΡΑ 2002, 117. BOURAS 1977-1979, 22. ΜΠΟΥΡΑΣ 1993-1994, 27.

⁶³⁷ ΟΡΛΑΝΔΟΣ 1999α, 90: αναφέρει ότι υπήρξε παραλαύριο της μονής οσίου Μελετίου. ΚΟΙΛΑΚΟΥ 2007, 270.

⁶³⁸ ΜΠΟΥΡΑΣ 1993-1994, 35. ΜΠΟΥΡΑΣ, ΜΠΟΥΡΑ 2002, 119.

⁶³⁹ ΟΡΛΑΝΔΟΣ 1935β, 164.

⁶⁴⁰ ΟΡΛΑΝΔΟΣ 1935β, 165. ΓΚΙΟΛΕΣ 1992, 83-84. ČURČIĆ 2010, 413, 422, 425.

⁶⁴¹ ΝΙΚΟΛΑΟΣ ΜΕΘΩΝΗΣ, *Βίος οσίου Μελετίου*, 36. ΘΕΟΔΩΡΟΣ ΠΡΟΔΡΟΜΟΣ, *Βίος οσίου Μελετίου*, 69.

⁶⁴² ΟΡΛΑΝΔΟΣ 1935β, 165. ΓΚΙΟΛΕΣ 1992, 78-79, 98.

⁶⁴³ BOURAS 1977-1979, 22-24. ΜΠΟΥΡΑΣ 1993-1994, 32.

στρώση του δαπέδου έχουν χρησιμοποιηθεί πλάκες ντόπιου ιώδους ασβεστόλιθου από το γειτονικό λατομείο στο Κακονησκήρι (Πάνακτο)⁶⁴⁴.

Όπως προαναφέρθηκε, στην πρώτη φάση του 11ου αιώνα ο ναός έφερε απλό νάρθηκα, ο οποίος στη συνέχεια κατεδαφίστηκε και στα τέλη του 12ου αιώνα⁶⁴⁵ αντικαταστάθηκε από ευρεία λιτή⁶⁴⁶, την οποία και θα εξετάσουμε αναλυτικότερα παρακάτω. Σημειώνεται ότι η λιτή αυτή μετά την ερείπωσή της ανακατασκευάστηκε στα τέλη του 19ου αιώνα περίπου στην αρχική της μορφή λειτουργώντας πλέον η ίδια ως αυτόνομη εκκλησία⁶⁴⁷.

Η λιτή του 12ου αιώνα παρουσιάζει ιδιορρυθμία ως προς την ψευδο-οκταγωνική της κάτοψη μαρτυρώντας τυπολογική επιρροή από μνημεία της πρωτεύουσας⁶⁴⁸, όπως αντίστοιχα φαίνεται από τα παραδείγματα των ναών του αγίου Σπυρίδωνος στη Σηλυβρία⁶⁴⁹, της Καμαριώτισσας στο νησί της Χάλκης κοντά στην Κωνσταντινούπολη⁶⁵⁰ και του Σωτήρα στον Χορτιάτη⁶⁵¹. Ο τρούλλος της είναι πολύπλευρος, με οριζόντιο γείσο και χαμηλές αναλογίες επαναλαμβάνοντας τη συνήθη μορφή τρούλλου των οκταγωνικών μνημείων της Ελλάδας, όπως απαντά στον ναό της αγίας Σοφίας Μονεμβασίας και στη μονή Δαφνίου⁶⁵². Όσον αφορά στην τοιχοποιία του κτίσματος, παρατηρείται μία ποικιλία στις τεχνικές. Το πλινθοπερίκλειστο σύστημα συνδυάζεται με εκείνο από ημιλαξευμένους παρόλιθους και οριζόντιες πλίνθους στα ενδιάμεσα κενά, όπως συμβαίνει και σε άλλα μνημεία του ελλαδικού χώρου⁶⁵³ ακολουθώντας μια συνήθη πρακτική των χρόνων των Κομνηνών⁶⁵⁴. Το μοναδικό κεραμοπλαστικό κόσμημα στο μνημείο είναι τα δισέψιλον⁶⁵⁵, τα οποία και παραπέμπουν στην ελλαδική σχολή⁶⁵⁶. Κατ' επιρροή της ίδιας σχολής παρατηρούνται στο οικοδόμημα αρχιτεκτονικά μέλη ανεπτυγμένης λιθοξοϊκής (πώρινα γείσα και κιονίσκοι), τα οποία και συμβάλλουν στη χρονολόγηση

⁶⁴⁴ ΜΠΟΥΡΑΣ 1993-1994, 35 και υποσημ. 58. ΜΑΝΩΛΕΣΣΟΥ 2011, 58.

⁶⁴⁵ ΒΟΥΡΑΣ 1977-1979, 22, 34.

⁶⁴⁶ ΜΠΟΥΡΑΣ 1993-1994, 27, 34.

⁶⁴⁷ ΒΟΥΡΑΣ 1977-1979, 22.

⁶⁴⁸ ΒΟΥΡΑΣ 1977-1979, 21. ΜΠΟΥΡΑΣ 1993-1994, 31. ΜΠΟΥΡΑΣ, ΜΠΟΥΡΑ 2002, 119.

⁶⁴⁹ ΜΠΟΥΡΑΣ 1993-1994, 31. ΨΥΡΔΙΩΤΗΣ 2010, 413.

⁶⁵⁰ ΒΟΥΡΑΣ 1977-1979, 25-26.

⁶⁵¹ ΒΟΥΡΑΣ 1977-1979, 26-27.

⁶⁵² ΜΠΟΥΡΑΣ 1993-1994, 32.

⁶⁵³ ΒΟΥΡΑΣ 1977-1979, 23-24. ΜΠΟΥΡΑΣ 1993-1994, 32, 33 και υποσημ. 35.

⁶⁵⁴ ΒΟΥΡΑΣ 1977-1979, 24.

⁶⁵⁵ ΒΟΥΡΑΣ 1977-1979, 24. ΜΠΟΥΡΑΣ 1993-1994, 32.

⁶⁵⁶ ΓΚΙΟΛΕΣ 1992, 126.

κατά τον 12ο αιώνα⁶⁵⁷. Μοναδικό στοιχείο για ελλαδική εκκλησία αποτελεί η εντός του νάρθηκα διαμόρφωση δύο τάφων. Οι τάφοι αυτοί βρίσκονται στη δυτική πλευρά του νάρθηκα, είναι κατασκευασμένοι από μαρμάρινες πλάκες και καλύπτονται από ημικυλινδρικούς θόλους. Απ' όσο είναι γνωστό δεν σώζονται ιστορικά στοιχεία για την ταύτιση των προσώπων, τα οποία θάφτηκαν εδώ⁶⁵⁸.

Στη συνέχεια, αξίζει να αναφερθούμε στον γλυπτό διάκοσμο του μνημείου. Σώζεται τμήμα από μικρό θωράκιο, το οποίο κατά τη μετασκευή του κτίσματος ενσωματώθηκε στην είσοδο της λιτής. Είναι κατασκευασμένο από λευκό μάρμαρο και φέρει διάκοσμο από αστεροειδείς ρόδακες εγγεγραμμένους σε κύκλους και περιβαλλόμενους από πλαίσιο τριπλών ταινιών. Η χρονολόγησή του ανάγεται στον 11ο αιώνα⁶⁵⁹. Στο γλυπτό διάκοσμο του ναού ανήκει και μικρό τεκτονικό κιονόκρανο επίσης από λευκό μάρμαρο, στη μια πλευρά του οποίου αποδίδονται δυο πτηνά εκατέρωθεν περιρραντηρίου και στην άλλη οκτάφυλλος ρόδακας. Ο κιονίσκος, ο οποίος θα έφερε το κιονόκρανο δεν έχει ταυτιστεί⁶⁶⁰. Η χρονολόγηση και αυτού του μέλους τοποθετείται στον 11ο αιώνα⁶⁶¹. Την ίδια περίοδο πιθανώς χρονολογείται και το ηλιακό ωρολόγιο, το οποίο βρίσκεται σε τοίχο της λιτής μετά την νεώτερη ανακατασκευή της⁶⁶².

Ενδιαφέρον είναι ότι το δάπεδο του κυρίως ναού ήταν αρχικά στρωμένο με μαρμαροθέτημα, από το οποίο κάποια τμήματα παραμένουν στην αρχική τους θέση ενώ κάποια άλλα βρίσκονται ενσωματωμένα σε δεύτερη χρήση στη μεταγενέστερη λιτή του 19ου αιώνα. Το ένα σωζόμενο τμήμα, το οποίο συνδυάζει λευκό με κυανό και κίτρινο μάρμαρο, έχει ορθογώνιο σχήμα και απολήγει σε τέσσερα καρδιόσχημα θέματα στις γωνίες. Το δεύτερο είναι τετράγωνο και φέρει δικτυωτό πλέγμα και επίσης καρδιές στις γωνίες ενώ το τρίτο είναι στρογγυλό με σύνθετο πλοχμό. Ενδιαφέρον παρουσιάζουν τα καρδιόσχημα θέματα, τα οποία άλλοτε είναι ακόσμητα και άλλοτε φέρουν επιπεδόγλυφα θέματα, όπως ανθέμια ή αντωπούς λέοντες⁶⁶³. Σχετικά με τη χρονολόγηση του μαρμαροθετήματος έχει προταθεί η τοποθέτησή του στον προχωρημένο 11ο αιώνα⁶⁶⁴.

⁶⁵⁷ BOURAS 1977-1979, 24. ΜΠΟΥΡΑΣ, ΜΠΟΥΡΑ 2002, 119.

⁶⁵⁸ BOURAS 1977-1979, 25.

⁶⁵⁹ ΜΠΟΥΡΑΣ 1993-1994, 30:εικ. 8. 32.

⁶⁶⁰ ΟΡΛΑΝΔΟΣ 1935β, 166: εικ. 7, 168. ΜΠΟΥΡΑΣ 1993-1994, 33.

⁶⁶¹ ΜΠΟΥΡΑΣ 1993-1994, 32.

⁶⁶² ΟΡΛΑΝΔΟΣ 1935β, 169, 170: εικ. 13. LEE COULSON 2000, 48-49.

⁶⁶³ ΟΡΛΑΝΔΟΣ 1935β, 167: εικ. 8, 168-169 και εικ. 9-11.

⁶⁶⁴ ΟΡΛΑΝΔΟΣ 1935β, 169.

Ακόμη, σώζονται τρία τμήματα από το επιστύλιο του τέμπλου, τα οποία έχουν εντοιχιστεί σε δεύτερη χρήση στη νότια πλευρά του αναστηλωμένου πυλώνα. Ο διάκοσμος των δύο τμημάτων αποτελείται από έναν αετό με ανοιχτά φτερά και του τρίτου τμήματος από έναν γρύπα⁶⁶⁵. Για την απόδοση του διακόσμου έχει χρησιμοποιηθεί η διπλεπίπεδη τεχνική, η οποία συνηγορεί υπέρ της χρονολόγησης των τμημάτων κατά τον 12ο αιώνα⁶⁶⁶.

Εν συνεχεία, εκατέρωθεν του ναού διαμορφώνονται τρία παρεκκλήσια, δύο στη νότια πλευρά και ένα στη βόρεια⁶⁶⁷. Αναλυτικά, από το βόρειο παρεκκλήσιο, το οποίο σώζεται σε χαμηλά ερείπια, διακρίνεται η μονόκλιτη κάτοψή του με την ημιεξαγωνική κόγχη στα ανατολικά.

Αντιθέτως, σε καλύτερη κατάσταση διατηρείται το νοτιοανατολικό παρεκκλήσιο, το οποίο είναι επίσης μονόχωρο και επεκτείνεται σε όλο το μήκος του κυρίως ναού καταλήγοντας στα ανατολικά σε τρίπλευρη αψίδα. Σχετικά με τη στέγασή του, έχει υποστηριχθεί η ύπαρξη τρούλλου στο κέντρο του κτίσματος⁶⁶⁸. Είναι, επίσης, αξιοσημείωτο ότι στο κτίσμα υπάρχει αρκόςολιο⁶⁶⁹, το οποίο προσδίδει στο παρεκκλήσιο ταφικό χαρακτήρα, στοιχείο ασυνήθιστο για τη μεσοβυζαντινή περίοδο⁶⁷⁰. Παρ' όλο που σήμερα η κατασκευή έχει εν πολλοίς καταρρεύσει, ο Ορλάνδος πρόλαβε να την καταγράψει ενώ βρισκόταν ακόμα σε καλή κατάσταση. Από τις παρατηρήσεις του συμπεραίνεται ότι η σαρκοφάγος βρέθηκε κατά χώρα και είχε τον συνηθισμένο τύπο σαρκοφάγου. Στην πρόσθια πλάκα της σωζόταν εντός πλαισίου με ημικυκλική επίστεψη χαμηλός ανάγλυφος σταυρός με ανθέμια στην κάτω κεραία του ενώ η καλυπτήρια πλάκα είχε ήδη χαθεί⁶⁷¹. Από τον Ορλάνδο είχε υποστηριχθεί ο ενταφιασμός σε αυτήν του κτήτορος του ναού⁶⁷². Η άποψη αυτή στη συνέχεια αμφισβητήθηκε εξ αιτίας του γεγονότος ότι το παρεκκλήσιο ξεπερνά σε μήκος τον ναό υποδηλώνοντας με αυτόν τον τρόπο την κατασκευή του μετά την περίοδο ανέγερσης της λιτής στα τέλη του 12ου αιώνα⁶⁷³. Σημειώνεται, επίσης, ότι η σαρκοφάγος είναι κατασκευασμένη από ντόπιο ιώδη ασβεστόλιθο προερχόμενο από

⁶⁶⁵ ΜΠΟΥΡΑΣ 1993-1994, 34.

⁶⁶⁶ ΒΟΥΡΑΣ 1977-79, 71. ΜΠΟΥΡΑΣ 1993-1994, 34.

⁶⁶⁷ ΜΠΟΥΡΑΣ 1993-1994, 34.

⁶⁶⁸ ΟΡΛΑΝΔΟΣ 1935β, 172. ΜΠΟΥΡΑΣ 1993-1994, 34.

⁶⁶⁹ ΟΡΛΑΝΔΟΣ 1935β, 172 εικ. 16. ΠΑΖΑΡΑΣ 1988, 71. ΜΠΟΥΡΑΣ 1993-1994, 34.

⁶⁷⁰ ΒΟΥΡΑΣ 1977-1979, 32. ΜΠΟΥΡΑΣ 1993-1994, 31.

⁶⁷¹ ΟΡΛΑΝΔΟΣ 1935β, 172-173. ΜΠΟΥΡΑΣ 1993-1994, 34.

⁶⁷² ΟΡΛΑΝΔΟΣ 1935β, 172.

⁶⁷³ ΜΠΟΥΡΑΣ 1993-1994, 34.

το γειτονικό λατομείο στο Κακονησκήρι⁶⁷⁴. Το στοιχείο αυτό ενισχύει ακόμη περισσότερο τη σχέση του συγκροτήματος με τη μονή του οσίου Μελετίου -όπου επίσης απαντά το υλικό αυτό- και υπονοεί επιπλέον τη λειτουργία του λατομείου κατά τη μέση βυζαντινή περίοδο⁶⁷⁵.

Κατόπιν, σχετικά με το νοτιοδυτικό παρεκκλήσιο, είναι πιθανό ότι αυτό αποτελεί την προέκταση του προηγούμενου προσκτίσματος λειτουργώντας ενδεχομένως ως ανοιχτός προθάλαμος. Η περίοδος ανέγερσης και αυτού του κτίσματος μπορεί να τοποθετηθεί μετά την ολοκλήρωση της λιτής του προχωρημένου 12ου αιώνα⁶⁷⁶.

Ακόμη, σε απόσταση δέκα μέτρων βόρεια της μονής έχει εντοπιστεί ο μοναστηριακός λουτρώνας⁶⁷⁷, ο οποίος αποτελεί εξαιρετικό παράδειγμα του είδους του και βάσει αυτού ταυτίστηκε και ο ομοιόσημος λουτρώνας της μονής Καισαριανής⁶⁷⁸. Για την κατασκευή του λουτρώνα έχουν χρησιμοποιηθεί ακατέργαστοι λίθοι και πλίνθοι, οι οποίες παρεμβάλλονται ακανόνιστα στους οριζόντιους αρμούς⁶⁷⁹. Το οικοδόμημα χρονολογείται το αργότερο στον 13ο αιώνα, ενώ η σύνδεσή του με το πολυσύνθετο και μορφολογικά φροντισμένο καθολικό της Θεοτόκου δηλώνει την ακμάζουσα πορεία, την οποία ακολουθεί η μονή ακόμα και μετά την κοίμηση του οσίου Μελετίου. Τέλος, λαμβάνοντας υπόψη όλα τα παραπάνω αλλά και την ύπαρξη γειτονικής θέσης με ερείπια βυζαντινού ναού, γνωστής στους ντόπιους ως *Κομηνό*, υποστηρίζεται από τον Ορλάνδο ο συσχετισμός του συγκεκριμένου οικοδομικού συνόλου με την δυναστεία των Κομνηνών⁶⁸⁰, η οποία είναι γνωστό ότι έτρεφε ιδιαίτερους δεσμούς με τον όσιο Μελέτιο⁶⁸¹.

✓ Μονή Οσίου Μελετίου. Ευκτήριο του Σωτήρος

Το ευκτήριο του Σωτήρος αναφέρεται στο βίο του οσίου Μελετίου, όταν μετά την άφιξη του οσίου στον Κιθαιρώνα μετά το 1081⁶⁸², ο ηγούμενος της γειτονικής μονής Συμβόλου, Θεοδόσιος, του το παραχωρεί για την εγκατάστασή του. Παρά τις

⁶⁷⁴ ΟΡΛΑΝΔΟΣ 1935β, 172-173 και υποσημ. 1. ΜΑΝΩΛΕΣΣΟΥ 2011, 58.

⁶⁷⁵ ΜΠΟΥΡΑΣ 1993-1994, 35.

⁶⁷⁶ ΒΟΥΡΑΣ 1977-1979, 22. ΜΠΟΥΡΑΣ 1993-1994, 34.

⁶⁷⁷ ΟΡΛΑΝΔΟΣ 1935β, 173. ΟΡΛΑΝΔΟΣ 1999α, 100.

⁶⁷⁸ ΟΡΛΑΝΔΟΣ 1935β, 177. ΟΡΛΑΝΔΟΣ 1999α, 103-104.

⁶⁷⁹ ΟΡΛΑΝΔΟΣ 1935β, 173.

⁶⁸⁰ ΟΡΛΑΝΔΟΣ 1935β, 177.

⁶⁸¹ MAGDALINO 1981, 62. ANGOLD 1995, 288.

⁶⁸² ΟΡΛΑΝΔΟΣ 1999, 38.

περιορισμένες διαστάσεις του ευκτηρίου, ο Μελέτιος κατορθώνει να το αναδείξει σε οργανωμένο μοναστήρι, καθώς μετά την ανοικοδόμηση των απαραίτητων κελιών προσελκύνονται σε αυτό περίπου 100 μοναχοί⁶⁸³. Ο ναός μετά την κοίμηση του Μελετίου (1105) ανασκευάζεται από τους μαθητές του αποκτώντας ένα πιο φροντισμένο χαρακτήρα⁶⁸⁴. Πιο αναλυτικά, ως προς την τυπολογία ο ναός ακολουθεί κωνσταντινοπολιτικά πρότυπα⁶⁸⁵ και είναι σύνθετος τετρακίονιος σταυροειδής εγγεγραμμένος με τρούλλο και νάρθηκα⁶⁸⁶. Στην ανατολική πλευρά του φέρει τις τρεις κόγχες του ιερού, από τις οποίες η μεσαία είναι ημιεξαγωνική ενώ οι δύο πλάγιες ημικυκλικές⁶⁸⁷. Στη βόρεια πλευρά του φέρει επιπλέον πρόσκτισμα, το οποίο είτε αποτελεί το κελί του Μελετίου⁶⁸⁸, είτε πιθανότερα έχει ταφικό χαρακτήρα, καθώς στο νότιο άκρο του περικλείει μια θολοσκεπή κατασκευή, η οποία μπορεί να ταυτιστεί με τάφο⁶⁸⁹.

Εν συνεχεία, ενδιαφέρον παρουσιάζει ο γλυπτός διάκοσμος του ναού, ο οποίος ακολουθεί την τάση του 12ου αιώνα της ελλαδικής σχολής για ανάπτυξη της λιθοξοΐας⁶⁹⁰. Πιο συγκεκριμένα, τον τρούλλο του ναού στηρίζουν τέσσερεις οκτάπλευροι κίονες σε πρώτη χρήση, οι οποίοι είναι κατασκευασμένοι από ντόπιο ασβεστόλιθο πορφυρού χρώματος από το γειτονικό λατομείο στη θέση Κακονησκήρι⁶⁹¹. Δύο από τους κίονες στέφονται με δωρικά κιονόκρανα από λευκό μάρμαρο, τα οποία προέρχονται από αρχαίο κτήριο και βρίσκονται εδώ σε δεύτερη χρήση, ενώ στους δύο άλλους κίονες στηρίζονται τεκτονικά κιονόκρανα από ιώδη λίθο⁶⁹².

Ακόμη, το δάπεδο του ναού είναι στρωμένο από μεγάλες μαρμάρινες πλάκες, οι οποίες σε συνδυασμό με άλλα μαρμάρινα κομμάτια διαμορφώνουν ορθογώνια ή τετράγωνα διαχώρα. Συγκεκριμένα, την κεντρική πλάκα κάθε διαχώρου πλαισιώνουν χρωματιστά κομμάτια μαρμάρου είτε σε απλή μορφή είτε σε γεωμετρικούς

⁶⁸³ ΝΙΚΟΛΑΟΣ ΜΕΘΩΝΗΣ, *Βίος οσίου Μελετίου*, 48.

⁶⁸⁴ ΟΡΛΑΝΔΟΣ 1999, 49-50.

⁶⁸⁵ ΓΚΙΟΛΕΣ 1992, 132.

⁶⁸⁶ KODER, HILD 1976, 217. ΜΠΟΥΡΑΣ, ΜΠΟΥΡΑ 2002, 237.

⁶⁸⁷ ΟΡΛΑΝΔΟΣ 1999, 50.

⁶⁸⁸ ΟΡΛΑΝΔΟΣ 1999, 53.

⁶⁸⁹ ΜΠΟΥΡΑΣ, ΜΠΟΥΡΑ 2002, 237.

⁶⁹⁰ ΜΠΟΥΡΑ 1980, 54. ΓΚΙΟΛΕΣ 1992, 128, 130. VANDERHEYDE 1994, 399, 400. ΜΠΟΥΡΑΣ 2008, 473.

⁶⁹¹ ΜΠΟΥΡΑΣ 1993-1994, 35. ΟΡΛΑΝΔΟΣ 1999, 52. ΜΠΟΥΡΑΣ, ΜΠΟΥΡΑ 2002, 238.

⁶⁹² ΟΡΛΑΝΔΟΣ 1999, 52.

σηματισμούς, όπως ψαροκόκκαλο ή ρόμβους. Το πλαίσιο αυτό στη συνέχεια παρακολουθείται από άλλες μεγάλες πλάκες μαρμάρου⁶⁹³.

Ακόμη, ο γλυπτός διάκοσμος του ναού συμπληρώνεται με τα μαρμάρινα ανάγλυφα πλαίσια, τα οποία υπήρχαν αρχικά στις ανατολικές θύρες του νάρθηκα και τα οποία σήμερα σώζονται αποσπασματικά. Σε ένα τέτοιο σωζόμενο τμήμα υπερθύρου παρατηρείται ανάγλυφος διάκοσμος από ελισσόμενα φύλλα άκανθας στο άνω τμήμα του και επάλληλα τετράγωνα σε οριζόντια διάταξη στο κάτω τμήμα του, τα οποία γεμίζουν με ακτινωτά θέματα, ομφαλούς ή συμπλεκόμενα τετράφυλλα⁶⁹⁴.

Διάκοσμος από γλυπτά αρχιτεκτονικά μέλη φαίνεται ότι υπήρχε και στο τέμπλο του ναού. Μετά, όμως, την ερήμωση αυτού οι μοναχοί μετέφεραν τα μέλη στην κεντρική μονή του οσίου Μελετίου, όπου υπάρχουν συγκεντρωμένα διάφορα γλυπτά από όλα τα παραλαύρια και γι' αυτό η ταύτιση των συγκεκριμένων δεν μπορεί να γίνει με ακρίβεια⁶⁹⁵.

Συνοψίζοντας, ο ναός χρονολογείται στον 12ο αιώνα⁶⁹⁶ και παρουσιάζει επιρροές από μνημεία της Αθήνας, στα οποία παρατηρείται εκτεταμένη χρήση γλυπτών αρχιτεκτονικών μελών⁶⁹⁷.

✓ Μονή οσίου Μελετίου. Παραλαύριο Παναγίας

Πολύ κοντά στην κεντρική λαύρα και σε απόσταση μόλις διακοσίων μέτρων νοτιοδυτικά αυτής αποκαλύφθηκαν μετά από ανασκαφή τα κατάλοιπα ενός ναού, ο οποίος ταυτίστηκε με παραλαύριο της Παναγίας λόγω της γειτνιάσεώς του με μεταγενέστερο ομώνυμο ναό⁶⁹⁸. Τυπολογικά πρόκειται για σύνθετο τετρακίονιο σταυροειδή εγγεγραμμένο ναό με τρούλλο και νάρθηκα⁶⁹⁹. Ο αρχιτεκτονικός αυτός τύπος είναι συνδεδεμένος με μνημεία της σχολής της Κωνσταντινούπολης και κατ' επιρροή αυτής εντοπίζεται και σε ναούς της Ελλάδας⁷⁰⁰. Όσον αφορά στην

⁶⁹³ ΟΡΛΑΝΔΟΣ 1999, 49, εικ.5, 53.

⁶⁹⁴ ΟΡΛΑΝΔΟΣ 1999, 50, εικ. 6.

⁶⁹⁵ ΟΡΛΑΝΔΟΣ 1999, 53. ΜΠΟΥΡΑΣ, ΜΠΟΥΡΑ 2002, 238.

⁶⁹⁶ ΔΗΜΗΤΡΟΚΑΛΛΗΣ 1990, 184, υποσημ. 8: αναφέρεται ως χρονολόγηση το τέλος του 11ου αιώνα. ΜΠΟΥΡΑΣ-ΜΠΟΥΡΑ 2002, 237.

⁶⁹⁷ GRABAR 1976, 9, 11. ΜΠΟΥΡΑ 1980, 55. VANDERHEYDE 1994, 400. ČURČIĆ 2010, 413-414.

⁶⁹⁸ ΟΡΛΑΝΔΟΣ 1999, 107. ΜΠΟΥΡΑΣ, ΜΠΟΥΡΑ 2002, 240: «Καμία ιστορική μαρτυρία δεν υπάρχει για το παραλαύριο αυτό και δεν είναι γνωστό αν ήταν εξ αρχής αφιερωμένο στην Παναγία».

⁶⁹⁹ ΟΡΛΑΝΔΟΣ 1999, 107. KODER, HILD 1976, 217. ΜΠΟΥΡΑΣ, ΜΠΟΥΡΑ 2002, 240.

⁷⁰⁰ ΓΚΙΟΛΕΣ 1992, 132.

τοιχοποιία, αυτή σώζεται μόνο στα κάτω τμήματα των τοίχων και έχει απλή μορφή συνδυάζοντας πλακοειδείς λίθους και πλίνθους⁷⁰¹.

Το δάπεδο του ναού είναι στρωμένο από πλάκες πορφυρού λίθου, οι οποίες περιβάλλονται από λευκά πλαίσια σχηματίζοντας ορθογώνια ή τετράγωνα διάχωρα⁷⁰². Ακόμη, κατά χώρα εντοπίστηκαν από τον Ορλάνδο οι πόρινες τετράγωνες πλίνθοι, πάνω στις οποίες έβαιναν οι κίονες για τη στήριξη του τρούλλου. Όσον αφορά στους κίονες, από τα σωζόμενα τμήματά τους φαίνεται ότι έχουν οκτάπλευρη μορφή, καθώς παρά την τετράγωνη τομή οι ακμές τους είναι αποκομμένες λοξά αποκαλύπτοντας από μια επιπλέον επιφάνεια. Οι κίονες παρουσιάζουν, επίσης, ένταση, καθώς το κάτω τμήμα τους είναι ευρύτερο του άνω. Το υλικό κατασκευής τους είναι και πάλι ο ντόπιος πορφυρός ασβεστόλιθος⁷⁰³ από το γειτονικό λατομείο του Κακονησκήρι⁷⁰⁴. Επίσης, από τον Ορλάνδο σημειώνεται ότι ακέραια σώθηκαν τρία από τα κολουροπυραμιδοειδή επιθήματα κίωνων⁷⁰⁵. Τέλος, το παραλαύριο χρονολογείται στα μέσα του 12ου αιώνα⁷⁰⁶ και τόσο η τυπολογία του όσο και τα φροντισμένα μορφολογικά χαρακτηριστικά του υποδηλώνουν τις επιρροές, τις οποίες έχει δεχθεί από το γειτονικό ευκτήριο του Σωτήρος⁷⁰⁷.

✓ Μονή οσίου Μελετίου. Παραλαύριο αγίου Γεωργίου στη θέση Πουρνάρι

Ο ναός βρίσκεται κοντά στην Οινόη σε απόσταση περίπου μιας ώρας από την κεντρική λαύρα. Το κτίσμα σώζεται ακέραιο και ανήκει στον τύπο του συνεπτυγμένου σταυροειδούς τρουλλαίου ναού χωρίς την προσθήκη νάρθηκα. Η ιδιομορφία στην κάτοψή του έγκειται στην απουσία κίωνων, καθώς τη στήριξη του τρούλλου αναλαμβάνουν τα γεμισμένα με τοιχοποιία πλάγια διαμερίσματα⁷⁰⁸. Η κόγχη του ιερού είναι τρίπλευρη ενώ ιδιόμορφα αποδίδονται οι πλάγιες κόγχες του, οι οποίες έχουν τη μορφή μικρών προεξοχών, ενώ το εσωτερικό τους επίσης γεμισμένο.

⁷⁰¹ ΟΡΛΑΝΔΟΣ 1999, 107.

⁷⁰² ΟΡΛΑΝΔΟΣ 1999, 108.

⁷⁰³ ΟΡΛΑΝΔΟΣ 1999, 108. ΜΠΟΥΡΑΣ, ΜΠΟΥΡΑ 2002, 240.

⁷⁰⁴ ΜΠΟΥΡΑΣ 1993-1994, 35. ΜΑΝΩΛΕΣΣΟΥ 2011, 58.

⁷⁰⁵ ΟΡΛΑΝΔΟΣ 1999, 108.

⁷⁰⁶ ΟΡΛΑΝΔΟΣ 1999, 108: προτείνει την χρονολόγηση περί τα 1150. ΔΗΜΗΤΡΟΚΑΛΛΗΣ 1990, 184, υποσημ. 8: αναφέρει ως χρονολόγηση τα μέσα του 12ου αιώνα.

⁷⁰⁷ ΜΠΟΥΡΑΣ, ΜΠΟΥΡΑ 2002, 240. ΚΟΝΤΟΓΕΩΡΓΟΠΟΥΛΟΥ 2011, 331.

⁷⁰⁸ ΜΠΟΥΡΑΣ, ΚΑΛΟΓΕΡΟΠΟΥΛΟΥ, ΑΝΔΡΕΑΔΗ 1969, 288. ΚΟΔΕΡ, ΗΙΛΔ 1976, 217. ΟΡΛΑΝΔΟΣ 1999, 113-114.

Ιδιάζουσα μορφή, ακόμη, παρουσιάζει ο κυλινδρικός τρούλλος με τα τέσσερα στενά παράθυρα και το πόρινο λοξότμητο γείσο⁷⁰⁹.

Όσον αφορά στην τοιχοποιία, αυτή είναι ορατή μόνο στην κόγχη της ανατολικής πλευράς, όπου φαίνεται ιδιαίτερα φροντισμένη και αποτελείται από λαξευμένους πωρόλιθους ανάμεσα σε πλίνθους. Εξ αιτίας των μεταγενέστερων επιχρισμάτων η τοιχοποιία στις υπόλοιπες πλευρές δεν είναι ορατή και ίσως το φροντισμένο αυτό σύστημα να περιορίζεται μόνο στην κόγχη⁷¹⁰.

Από την παλαιότερη έρευνα έχει υποστηριχθεί η άποψη ότι πρόκειται για ένα πολύ φροντισμένο κτίσμα των χρόνων της τουρκοκρατίας⁷¹¹. Εν τούτοις, ο ναός θα πρέπει να χρονολογηθεί στον 12ο αιώνα⁷¹² και εν συνεχεία να ενταχθεί στα μνημεία, τα οποία από την άποψη της τυπολογίας και της μορφολογίας συγκαταλέγονται στην ελλαδική σχολή⁷¹³.

✓ Μονή οσίου Μελετίου. Παραλαύριο αγίου Νικολάου

Το παραλαύριο του αγίου Νικολάου βρίσκεται στη δυτική πλαγιά του Κιθαιρώνα και ως προς την κάτοψή του παρουσιάζει μεγάλη ομοιότητα με το παραλαύριο του αγίου Γεωργίου. Αναλυτικά, ο ναός ανήκει στον τύπο του συνεπτυγμένου σταυροειδούς με τρούλλο επαναλαμβάνοντας την ιδιομορφία της στήριξης του τρούλλου από τα γεμισμένα με τοιχοποιία πλάγια διαμερίσματα⁷¹⁴. Εν συνεχεία, η κεντρική αψίδα στα ανατολικά είναι τρίπλευρη ενώ οι δύο πλάγιες επαναλαμβάνουν τη μορφή των μικρών προεξοχών, όπως τις είδαμε στο παραλαύριο του αγίου Γεωργίου. Στα δυτικά του κτίσματος είναι προσαρτημένος ευρύχωρος νάρθηκας⁷¹⁵. Τέλος, λόγω της ερειπιώδους κατάστασής του μνημείου δεν αντλούνται περαιτέρω στοιχεία για αυτό.

✓ Μονή οσίου Μελετίου. Παραλαύριο αγίας Παρασκευής στο Πουρνάρι Οινόης

⁷⁰⁹ ΟΡΛΑΝΔΟΣ 1999, 113-114.

⁷¹⁰ ΜΠΟΥΡΑΣ, ΚΑΛΟΓΕΡΟΠΟΥΛΟΥ, ΑΝΔΡΕΑΔΗ 1969, 288. ΟΡΛΑΝΔΟΣ 1999, 114.

⁷¹¹ ΜΠΟΥΡΑΣ, ΚΑΛΟΓΕΡΟΠΟΥΛΟΥ, ΑΝΔΡΕΑΔΗ 1969, 288.

⁷¹² ΟΡΛΑΝΔΟΣ 1999, 114. ΚΟΝΤΟΓΕΩΡΓΟΠΟΥΛΟΥ 2011, 331.

⁷¹³ ΓΚΙΟΛΕΣ 1992, 118, 120, 128, 131-132.

⁷¹⁴ ΟΡΛΑΝΔΟΣ 1999, 112. ΚΟΔΕΡ, ΗΙΛΔ 1976, 217.

⁷¹⁵ ΟΡΛΑΝΔΟΣ 1999, 112.

Ο ναός αποτελεί παραλαύριο της Μονής Οσίου Μελετίου και σήμερα είναι τελείως ερειπωμένος⁷¹⁶. Εν τούτοις, γίνεται σαφές ότι ανήκει στον τύπο του δίστυλου σταυροειδούς εγγεγραμμένου ναού⁷¹⁷, ο οποίος και είναι ιδιαίτερα συνήθης στην Ελλάδα⁷¹⁸. Όσον αφορά στην τοιχοποιία, το κτήριο είναι κατά το μεγαλύτερο μέρος του κατασκευασμένο από αργούς λίθους και πλίνθους⁷¹⁹ ενώ ξεχωρίζει η τρίπλευρη κόγχη του ιερού⁷²⁰, στην οποία εφαρμόζεται το πλινθοπερίκλειστο σύστημα με επεξεργασμένους λίθους από κογχυλιάτη Μεγάρων⁷²¹. Ταυτόχρονα, άριστα επεξεργασμένοι πωρόλιθοι παρατηρούνται στα τόξα και στα τύμπανα των παραθύρων⁷²², όπως επίσης και στα σωζόμενα τμήματα των ημικυλινδρικών θόλων πάνω από τις κεραίες και τα γωνιακά διαμερίσματα⁷²³. Σημειώνεται ότι τα προαναφερθέντα μορφολογικά χαρακτηριστικά, όπως η πλινθοπερίκλειστη τοιχοποιία, η τρίπλευρη ασίδα και οι καμάρες στη στέγαση των γωνιακών διαμερισμάτων, συμφωνούν με τα πρότυπα της ελλαδικής σχολής⁷²⁴.

Εν συνεχεία, στο κτίσμα υπάρχουν ενσωματωμένοι σε δεύτερη χρήση ογκώδεις αρχαίοι λίθοι. Από τέτοιους λίθους είναι κατασκευασμένοι οι κτιστοί πεσσοί και οι τοιχοπεσσοί στο εσωτερικό του ναού⁷²⁵ ενώ στη βάση των πεσσών είναι τοποθετημένοι σε δεύτερη χρήση μεγάλοι αρουραίοι λίθοι προερχόμενοι από θεμέλια παλιότερων κτισμάτων⁷²⁶.

Παρά ταύτα φαίνεται ότι ο ναός έφερε γλυπτά αρχιτεκτονικά μέλη σύγχρονα με αυτόν, τα κατάλοιπα των οποίων έχουν πιθανότατα μεταφερθεί στην κεντρική μονή του οσίου Μελετίου και δεν μπορούν με ασφάλεια να ταυτιστούν⁷²⁷. Εν τούτοις, στα μέλη αυτά φαίνεται ότι ανήκει το ακόσμητο κολουροπυραμιδοειδές επίθημα από κογχυλιάτη λίθο, το οποίο βρέθηκε πεσμένο μπροστά στη βόρεια πλευρά του ναού και η αρχική θέση του οποίου ήταν ενδεχομένως πάνω στον αμφικιονίσκο του βορινού παραθύρου του κτίσματος⁷²⁸.

⁷¹⁶ ΜΠΟΥΡΑΣ, ΜΠΟΥΡΑ 2002, 238.

⁷¹⁷ ΖΙΡΩ 1981, 86. ΖΙΡΩ 1982, 25. ΜΠΟΥΡΑΣ, ΜΠΟΥΡΑ 2002, 238. ΚΟΝΤΟΓΕΩΡΓΟΠΟΥΛΟΥ 2011, 331.

⁷¹⁸ ΓΚΙΟΛΕΣ 1992, 109, 118. ČURČIĆ 2010, 429.

⁷¹⁹ ΖΙΡΩ 1981, 86. ΖΙΡΩ 1982, 25.

⁷²⁰ ΜΠΟΥΡΑΣ, ΜΠΟΥΡΑ 2002, 239: εκτός από την κόγχη ίσως και ο κατεστραμμένος σήμερα τρούλλος.

⁷²¹ ΖΙΡΩ 1981, 86. ΜΠΟΥΡΑΣ, ΜΠΟΥΡΑ 2002, 239.

⁷²² ΜΠΟΥΡΑΣ, ΜΠΟΥΡΑ 2002, 239.

⁷²³ ΖΙΡΩ 1981, 89. ΖΙΡΩ 1982, 25.

⁷²⁴ ΓΚΙΟΛΕΣ 1992, 119, 126, 131-132.

⁷²⁵ ΜΠΟΥΡΑΣ, ΜΠΟΥΡΑ 2002, 239.

⁷²⁶ ΖΙΡΩ 1981, 89.

⁷²⁷ ΖΙΡΩ 1981, 89, υποσημ. 2. ΜΠΟΥΡΑΣ, ΜΠΟΥΡΑ 2002, 239.

⁷²⁸ ΖΙΡΩ 1981, 89.

Τέλος, το μνημείο χρονολογείται στον 12ο αιώνα⁷²⁹ και ξεχωρίζει για την εξαιρετικά επιμελημένη χρήση του πωρολίθου ακόμα και σε αφανή σημεία. Το χαρακτηριστικό αυτό υποδηλώνει την ανάπτυξη της περιοχής κατά τον 12ο αιώνα και σχετίζεται ασφαλώς με την ακμή της μοναστικής κοινότητας του οσίου Μελετίου⁷³⁰.

✓ Μονή οσίου Μελετίου. Παραλαύριο Αγίων Θεοδώρων στην Πάστρα

Ο ναός αποτελεί παραλαύριο της μονής του Οσίου Μελετίου⁷³¹ και σύμφωνα με τα πρότυπα της ελλαδικής σχολής⁷³² είναι κατασκευασμένος στον τύπο του απλού δικιόνιου σταυροειδούς εγγεγραμμένου ναού με τρούλλο και νάρθηκα. Η αψίδα του στα ανατολικά είναι εξωτερικά τρίπλευρη και εσωτερικά ημικυκλική⁷³³. Το μνημείο εδράζεται πάνω σε στιβαρή κρηπίδα και παρ' όλο που η τοιχοποιία του είναι λεηλατημένη, φαίνεται ότι αποτελείται από λαξευτούς πωρολίθους κατά το πλινθοπερίκλειστο σύστημα⁷³⁴. Επιπλέον, στο κάτω τμήμα των πλαγίων τοίχων διακρίνονται ογκώδεις, μερικώς λαξευμένοι λίθοι, οι οποίοι λειτουργούν ως ορθοστάτες, ενώ στο νότιο τοίχο παρατηρείται το σύστημα τόξου και αετώματος επί παραστάδων⁷³⁵. Όλα τα προαναφερθέντα τυπολογικά και μορφολογικά στοιχεία αποτελούν χαρακτηριστικά της ελλαδικής σχολής⁷³⁶ σε αντίθεση με τα φουρνικά, τα οποία κατά κωνσταντινοπολιτική επίδραση⁷³⁷ στεγάζουν τα δυτικά πλάγια διαμερίσματα⁷³⁸.

Εν συνεχεία, ιδιαίτερο ενδιαφέρον παρουσιάζει ο γλυπτός διάκοσμος του ναού με δυο κατάκοσμα, τεκτονικά κιονόκρανα από λευκό μάρμαρο, τα οποία αποτελούν πρωτότυπα έργα του 12ου αιώνα και παραπέμπουν σε αντίστοιχα έργα του καθολικού της μονής του οσίου Μελετίου. Τα κιονόκρανα έγιναν γνωστά χάρη στις καταγραφές

⁷²⁹ ΖΙΡΩ 1981, 90: χρονολογεί το μνημείο μετά την κατασκευή του καθολικού της μονής του οσίου Μελετίου, δηλαδή μετά το τελευταίο τέταρτο του 11ου αιώνα. ΠΑΝΤΕΛΙΔΟΥ-ΑΛΕΞΙΑΔΟΥ 1986, 25: χρονολογεί το μνημείο στα τέλη του 11ου -αρχές 12ου αιώνα. ΜΠΟΥΡΑΣ, ΜΠΟΥΡΑ 2002, 239.

⁷³⁰ ΖΙΡΩ 1981, 90. ΖΙΡΩ 1982, 26. ΜΠΟΥΡΑΣ, ΜΠΟΥΡΑ 2002, 239.

⁷³¹ ΟΡΛΑΝΔΟΣ 1999, 108. ΧΑΤΖΗΔΑΚΗΣ 1973-1974, 193. ΚΟΔΕΡ, ΗΙΛΔ 1976, 217. ΜΠΟΥΡΑΣ, ΜΠΟΥΡΑ 2002, 239.

⁷³² ΓΚΙΟΛΕΣ 1992, 109.

⁷³³ ΚΟΔΕΡ, ΗΙΛΔ 1976, 217. ΟΡΛΑΝΔΟΣ 1999, 109. ΜΠΟΥΡΑΣ, ΜΠΟΥΡΑ 2002, 239. ΚΟΝΤΟΓΕΩΡΓΟΠΟΥΛΟΥ 2011, 331.

⁷³⁴ ΜΠΟΥΡΑΣ, ΜΠΟΥΡΑ 2002, 239, 240 και υποσημ. 2.

⁷³⁵ ΜΠΟΥΡΑΣ, ΜΠΟΥΡΑ 2002, 239.

⁷³⁶ ΓΚΙΟΛΕΣ 1992, 119, 121-122, 131. ČURČIĆ 2010, 413, 429.

⁷³⁷ ΓΚΙΟΛΕΣ 1992, 93.

⁷³⁸ ΟΡΛΑΝΔΟΣ 1999, 109.

του Ορλάνδου, ο οποίος τα εντόπισε στην αρχική τους θέση πάνω στους δυο μονολιθικούς, αρράβδωτους κίονες του ναού⁷³⁹. Σήμερα το ένα κιονόκρανο έχει μεταφερθεί στη μονή του οσίου Μελετίου, ενώ το άλλο έχει χαθεί⁷⁴⁰. Αναλυτικά, σύμφωνα με την καταγραφή του Ορλάνδου, τα κιονόκρανα είναι οκταγωνικά κολουροπυραμιδοειδή με λοξότμητο ψηλό άβακα και έξεργο σχοινίο στη βάση. Οι πλευρές του κάθε κιονοκράνου φέρουν ελαφρώς ανάγλυφα ανθέμια και ο κάθε άβακας ελικοειδή βλαστό, ο οποίος συμπληρώνεται από ανακαμπτόμενα ημιανθέμια⁷⁴¹. Αξιοσημείωτη για τα κιονόκρανα είναι και η ακανονιστία στη σχεδιάσή τους, καθώς ο κάλαθος αυτών συναντά τον άβακα κατ' οξεία γωνία αντί της συνήθους ορθής⁷⁴². Ακόμη, σύμφωνα με τις καταγραφές του Ορλάνδου, πάνω από τα κιονόκρανα υπήρχαν και κολουροπυραμιδοειδή επιθήματα κατασκευασμένα από πορφυρό λίθο⁷⁴³.

Επίσης, επιμελημένη είναι και η κατασκευή του δαπέδου του κυρίως ναού, καθώς κατά χώρα σώθηκαν πλάκες πορφυρού χρώματος πλαισιωμένες από ταινίες λευκού μάρμαρου, οι οποίες και αποτελούν την επίστρωσή του⁷⁴⁴.

Τέλος, στη βόρεια πλευρά του νάρθηκα εντοπίζεται αρκοσόλιο έχοντας όμως χάσει την υποκείμενη σαρκοφάγο. Από τον Ορλάνδο σημειώνεται η χρήση της κατασκευής αυτής για τον ενταφιασμό του κτήτορα χωρίς όμως η υπόθεση αυτή να έχει διερευνηθεί περαιτέρω από την νεότερη έρευνα⁷⁴⁵.

Εν κατακλείδι, το μνημείο χρονολογείται τον 12ο αιώνα⁷⁴⁶, χαρακτηρίζεται από έντονες επιρροές της ελλαδικής σχολής ως προς την τυπολογία και τη διάρθρωση των όψεων ενώ ξεχωρίζει χάρη στο γλυπτό του διάκοσμο, ο οποίος υποδηλώνει τη στενή σχέση του παραλαυρίου με το καθολικό της μονής του οσίου Μελετίου.

ΝΑΟΙ

- ✓ Ναός αγίου Ιωάννη Προδρόμου *Χορευταρά*

⁷³⁹ ΟΡΛΑΝΔΟΣ 1999, 110-111.

⁷⁴⁰ ΜΠΟΥΡΑΣ, ΜΠΟΥΡΑ 2002, 240.

⁷⁴¹ ΟΡΛΑΝΔΟΣ 1999, 111, εικ. 57. ΜΠΟΥΡΑΣ, ΜΠΟΥΡΑ 2002, 239-240, εικ. 274.

⁷⁴² ΟΡΛΑΝΔΟΣ 1999, 111. ΜΠΟΥΡΑΣ, ΜΠΟΥΡΑ 2002, 240 και υποσημ. 3.

⁷⁴³ ΟΡΛΑΝΔΟΣ 1999, 111.

⁷⁴⁴ ΟΡΛΑΝΔΟΣ 1999, 111.

⁷⁴⁵ ΟΡΛΑΝΔΟΣ 1999, 112.

⁷⁴⁶ ΜΠΟΥΡΑΣ, ΜΠΟΥΡΑ 2002, 240. ΚΟΝΤΟΓΕΩΡΓΟΠΟΥΛΟΥ 2011, 331.

Ο ναός βρίσκεται μέσα στην πόλη των Μεγάρων και παρ' όλο που αποτελεί κτίσμα μεταβυζαντινών χρόνων, σώζει στα θεμέλια και τον περίβολό του κατάλοιπα μεσοβυζαντινού ναού. Πιο συγκεκριμένα, μετά τη διεξαγωγή ανασκαφικής έρευνας εντός και εκτός του ναού αποκαλύφθηκαν υπολείμματα μεσοβυζαντινού ναού, στη θεμελίωση του οποίου βρίσκονται ενσωματωμένα λείψανα γλυπτών της πρωτοβυζαντινής περιόδου. Η ανασκαφή παραμένει αδημοσίευτη και οι πληροφορίες αντλούνται από διοικητικά έγγραφα της Εφορείας Αρχαιοτήτων προς τον Δήμο Μεγάρων⁷⁴⁷.

Ο ναός ανήκει στον τύπο της θολοσκεπούς βασιλικής και είναι κατασκευασμένος κατά το ατελές πλινθοπερίκλειστο σύστημα με λιθοπλίνθους στη βόρεια πλευρά του, οι οποίοι σχηματίζουν ταυ. Στα δυτικά του ναού σχηματίζεται προστώο, όπως αντίστοιχα συμβαίνει και στη μονή του αγίου Ιεροθέου⁷⁴⁸.

Ο αρχιτεκτονικός τύπος της βασιλικής είναι κατά τη μεσοβυζαντινή περίοδο περισσότερο συνήθης στον ελλαδικό χώρο απ' ότι στην πρωτεύουσα και στις περιοχές της άμεσης επιρροής της⁷⁴⁹. Επιπλέον, άμεση σύνδεση του ναού με την ελλαδική σχολή υποδηλώνεται και από την τοιχοποιία⁷⁵⁰ και ιδιαίτερα από τους σχηματισμούς των λιθοπλίνθων⁷⁵¹.

Τέλος, ο ναός σώζει επάλληλα στρώματα τοιχογραφιών με το αρχαιότερο να χρονολογείται στην υστεροβυζαντινή περίοδο⁷⁵².

✓ Άγιος Αθανάσιος στον Ελαιώνα

Το μνημείο βρίσκεται στον κάμπο στα βόρεια της πόλης των Μεγάρων και σώζεται σε αρκετά καλή κατάσταση. Πρόκειται για ναό απλό τετρακίονιο σταυροειδή εγγεγραμμένο με τρούλλο χωρίς την προσθήκη νάρθηκα⁷⁵³. Η αψίδα του είναι εξωτερικά τρίπλευρη και εσωτερικά ημικυκλική⁷⁵⁴ και καλύπτεται από ημικυλινδρικούς θόλους, όπως αντίστοιχα και τα γωνιακά διαμερίσματα του ναού⁷⁵⁵.

⁷⁴⁷ ΣΥΡΚΟΣ 2009, 369-371.

⁷⁴⁸ ΣΥΡΚΟΣ 2009, 368-369. ΚΟΡΩΣΗΣ 2011, 13, 24.

⁷⁴⁹ ΓΚΙΟΛΕΣ 1992, 49. ČURČIĆ 2010, 416.

⁷⁵⁰ ΓΚΙΟΛΕΣ 1992, 119-120.

⁷⁵¹ ΓΚΙΟΛΕΣ 1992, 121. ČURČIĆ 2010, 413.

⁷⁵² ΣΥΡΚΟΣ 2009, 370. ΚΟΡΩΣΗΣ 2011, 24.

⁷⁵³ ΜΠΟΥΡΑΣ, ΚΑΛΟΓΕΡΟΠΟΥΛΟΥ, ΑΝΔΡΕΔΗ 1969, 293. ΣΤΟΥΦΗ-ΠΟΥΛΗΜΕΝΟΥ 2007, 39.

⁷⁵⁴ ΣΤΟΥΦΗ-ΠΟΥΛΗΜΕΝΟΥ 2007, 39.

⁷⁵⁵ ΣΤΟΥΦΗ-ΠΟΥΛΗΜΕΝΟΥ 2007, 47.

Η τοιχοποιία του κυρίως κτίσματος αποτελείται από ντόπιους πωρόλιθους⁷⁵⁶ τοποθετημένους κατά το ατελές πλινθοπερίκλειστο σύστημα, καθώς ανάμεσα στους ημιλαξευμένους λίθους παρεμβάλλονται οριζόντια και αραιότερα κάθετα πλίνθοι πάχους 2-4 εκ.⁷⁵⁷. Επιμελέστερη, εν τούτοις, είναι η τοιχοποιία της αψίδας, όπου οι δόμοι είναι προσεκτικότερα λαξευμένοι και σχεδόν ισομεγέθεις ενώ κατά τόπους στους κάθετους αρμούς της απαντούν σειρές πλίνθων⁷⁵⁸. Η εξωτερική όψη του ναού είναι λιτή εξ αιτίας των περιορισμένων ανοιγμάτων και της απουσίας κεραμοπλαστικού διακόσμου⁷⁵⁹ προσδίδοντας στο μνημείο έναν επαρχιακό και αυστηρό χαρακτήρα⁷⁶⁰. Ο αρχιτεκτονικός τύπος, η τοιχοποιία, η διαμόρφωση της αψίδας και η μορφή των θόλων αποτελούν χαρακτηριστικά της ελλαδικής σχολής⁷⁶¹.

Ακόμη, στο μνημείο παρατηρείται ανακύκλωση αρχαίου οικοδομικού υλικού. Συγκεκριμένα, σε δεύτερη χρήση λειτουργούν οι τέσσερις ολόσωμοι αράβδωτοι κίονες, οι οποίοι υποβαστάζουν τον τρούλλο⁷⁶², όπως επίσης και τα κιονόκρανά τους, τα οποία αποτελούνται από τρεις ιωνικές βάσεις και ένα παλαιοχριστιανικό επίθημα με χαμηλό ανάγλυφο διάκοσμο⁷⁶³. Ένας ακόμη αρράβδωτος κίονας με παλαιοχριστιανικό επίθημα υπάρχει ενσωματωμένος στη δυτική πλευρά του ναού⁷⁶⁴, όπως επίσης και ένα αρχαίο αρχιτεκτονικό μέλος (μαρμάρινη βάση;) με κυμάτια πάνω από τη βόρεια θύρα λειτουργώντας ως υπέρθυρο⁷⁶⁵. Ταυτόχρονα, υπάρχουν παλαιότερες μαρτυρίες, σύμφωνα με τις οποίες μπροστά στον ναό κείτονταν ελεύθεροι τέσσερις μαρμάρινοι αρράβδωτοι κίονες⁷⁶⁶.

Όσον αφορά στο ζωγραφικό διάκοσμο του ναού, σώζονται ελάχιστα τμήματά του, με χαρακτηριστικότερο παράδειγμα την τοιχογραφία της αγίας Κυριακής, η οποία έχει αποτοιχισθεί και εκτίθεται στο Βυζαντινό και Χριστιανικό Μουσείο. Η τοιχογραφία χρονολογείται στο α΄ μισό του 13ου αιώνα⁷⁶⁷ και με βάση την τεχνοτροπία ταυτίζεται ως προσεγμένο έργο επαρχιακού εργαστηρίου, το οποίο

⁷⁵⁶ ΣΤΟΥΦΗ-ΠΟΥΛΗΜΕΝΟΥ 2007, 50.

⁷⁵⁷ ΜΠΟΥΡΑΣ, ΚΑΛΟΓΕΡΟΠΟΥΛΟΥ, ΑΝΔΡΕΑΔΗ 1969, 294. ΣΤΟΥΦΗ-ΠΟΥΛΗΜΕΝΟΥ 2007, 50.

⁷⁵⁸ ΣΤΟΥΦΗ-ΠΟΥΛΗΜΕΝΟΥ 2007, 50-51.

⁷⁵⁹ ΣΤΟΥΦΗ-ΠΟΥΛΗΜΕΝΟΥ 2007, 60-61.

⁷⁶⁰ ΜΠΟΥΡΑΣ, ΚΑΛΟΓΕΡΟΠΟΥΛΟΥ, ΑΝΔΡΕΑΔΗ 1969, 294. ΣΤΟΥΦΗ-ΠΟΥΛΗΜΕΝΟΥ 2007, 60, 61.

⁷⁶¹ ΓΚΙΟΛΕΣ 1992, 118, 119, 131. ΣΤΟΥΦΗ-ΠΟΥΛΗΜΕΝΟΥ 2007, 61-62.

⁷⁶² ΣΤΟΥΦΗ-ΠΟΥΛΗΜΕΝΟΥ 2007, 54.

⁷⁶³ ΜΠΟΥΡΑΣ, ΚΑΛΟΓΕΡΟΠΟΥΛΟΥ, ΑΝΔΡΕΑΔΗ 1969, 294. ΣΤΟΥΦΗ-ΠΟΥΛΗΜΕΝΟΥ 2007, 54-55.

⁷⁶⁴ ΣΤΟΥΦΗ-ΠΟΥΛΗΜΕΝΟΥ 2007, 56-57.

⁷⁶⁵ ΜΠΟΥΡΑΣ, ΚΑΛΟΓΕΡΟΠΟΥΛΟΥ, ΑΝΔΡΕΑΔΗ, 1969 294. ΣΤΟΥΦΗ-ΠΟΥΛΗΜΕΝΟΥ 2007, 57.

⁷⁶⁶ ΛΑΖΑΡΙΔΗΣ 1966, 118.

⁷⁶⁷ ΣΤΟΥΦΗ-ΠΟΥΛΗΜΕΝΟΥ 2007, 69. ΚΟΝΤΟΓΕΩΡΓΟΠΟΥΛΟΥ 2011, 344.

ακολουθεί τις τοπικές τάσεις ζωγραφικής της περιόδου στην Αττική⁷⁶⁸. Όσον αφορά στο ναό, η χρονολόγησή του τοποθετείται στον προχωρημένο 12ο αιώνα⁷⁶⁹ χωρίς να αποκλείεται το ενδεχόμενο να έχει ανεγερθεί στον πρώιμο 13ο αιώνα διατηρώντας στοιχεία της ναοδομίας του 12ου αιώνα, όπως για παράδειγμα το πεταλόμοεφο τόξο της βόρειας θύρας αλλά και τα πλίνθινα τόξα με λεπτές καμπύλες πλίνθους⁷⁷⁰.

✓ Ο ναός του Σωτήρα Χριστού στον Ελαιώνα

Ο ναός ανήκει τυπολογικά στην κατηγορία των απλών τετρακίονιων σταυροειδών εγγεγραμμένων ναών με τρούλλο και προσθήκη νάρθηκα⁷⁷¹. Η τοιχοποιία του ναού αποτελείται από ντόπιους ημιλαξευμένους πωρόλιθους διαφόρων μεγεθών ανάμεσα στους οποίους παρεμβάλλονται σποραδικά πλίνθοι σε οριζόντια διάταξη⁷⁷².

Με μεγαλύτερη επιμέλεια έχουν κατασκευαστεί ο «αθηναϊκού τύπου» τρούλλος και η ανατολική πλευρά του ναού με την τρίπλευρη εξωτερικά αψίδα, δεδομένου ότι στα τμήματα αυτά έχουν χρησιμοποιηθεί κατεργασμένοι λίθοι τοποθετημένοι κατά το ψευδοϊσόδομο σύστημα⁷⁷³. Επίσης, ακολουθώντας τα πρότυπα της ελλαδικής σχολής η τοιχοποιία της ανατολικής πλευράς ποικίλλεται από μεγάλους δόμους κάθετα τοποθετημένους, καθώς και από μαρμάρινους δόμους σε δεύτερη χρήση που σχηματίζουν ταυ. Στη δυτική πλευρά παρατηρείται, επίσης, παρόμοια παρέμβαση με αρχαίους δόμους να σχηματίζουν σταυρό⁷⁷⁴. Ταυτόχρονα, ιδιαίτερα λαξευμένοι παρουσιάζονται οι πωρόλιθοι στα τόξα και στα θυρώματα ακολουθώντας την ανάπτυξη της λιθοξοϊκής της ελλαδικής σχολής⁷⁷⁵. Επιπλέον, σύμφωνα με τα

⁷⁶⁸ ΣΤΟΥΦΗ-ΠΟΥΛΗΜΕΝΟΥ 2007, 68-69.

⁷⁶⁹ ΚΟΝΤΟΓΕΩΡΓΟΠΟΥΛΟΥ 2016, 197.

⁷⁷⁰ ΣΤΟΥΦΗ-ΠΟΥΛΗΜΕΝΟΥ 2007, 64-65.

⁷⁷¹ ΚΑΛΟΓΕΡΟΠΟΥΛΟΣ 1935, 763. ΟΡΛΑΝΔΟΣ 1937, 194. ΓΚΗΤΑΚΟΣ 1953, 9, 16-17 (υποστηρίζει ότι σύγχρονος με το ναό είναι και ο νάρθηκας). ΛΑΖΑΡΙΔΗΣ 1961-1962, 52. ΧΑΤΖΗΔΑΚΗΣ 1966, 20. ΚΟΔΕΡ, ΗΙΛΔ 1976, 216. ΜΑΝΩΛΕΣΟΥ 1982, 70. ΜΠΟΥΡΑΣ, ΜΠΟΥΡΑ 2002, 230. ΣΤΟΥΦΗ-ΠΟΥΛΗΜΕΝΟΥ 2007, 131-132.

⁷⁷² ΓΚΗΤΑΚΟΣ 1953, 5: αναφέρει ότι η τοιχοποιία αποτελείται από κογχυλιάτες λίθους ενώ σημειώνει ότι μονές ή πολλαπλές πλίνθοι παρεμβάλλονται και τους κάθετους αρμούς. ΚΑΛΟΓΕΡΟΠΟΥΛΟΣ 1935, 763: έχει γίνει χρήση κογχιλίτου λίθου που προέρχεται από τα λιθορυχεία των Μεγάρων. ΜΠΟΥΡΑΣ, ΜΠΟΥΡΑ 2002, 231. ΣΤΟΥΦΗ-ΠΟΥΛΗΜΕΝΟΥ 2007, 138.

⁷⁷³ ΓΚΗΤΑΚΟΣ 1953, 5 και υποσημ. 1, 6: σημειώνει ότι και στον τρούλλο έχει γίνει χρήση κογχυλιάτη λίθου, ο οποίος ενδημεί στα Μέγαρα. ΜΠΟΥΡΑΣ, ΜΠΟΥΡΑ 2002, 231. ΣΤΟΥΦΗ-ΠΟΥΛΗΜΕΝΟΥ 2007, 138.

⁷⁷⁴ ΣΤΟΥΦΗ-ΠΟΥΛΗΜΕΝΟΥ 2007, 138, 140, 147.

⁷⁷⁵ ΓΚΗΤΑΚΟΣ 1953, 12: αναφέρει ότι και στα τόξα έχει γίνει χρήση κογχυλιάτη λίθου. ΣΤΟΥΦΗ-ΠΟΥΛΗΜΕΝΟΥ 2007, 143-144.

πρότυπα της ίδιας σχολής τα γωνιακά διαμερίσματα του ναού καλύπτονται από ημικυλινδρικούς θόλους⁷⁷⁶.

Εκτός από τα προαναφερθέντα αρχιτεκτονικά μέλη σε δεύτερη χρήση στο μνημείο υπάρχουν εντοιχισμένα και άλλα⁷⁷⁷, όπως για παράδειγμα το ρωμαϊκών χρόνων τόξο με τρεις ταινίες στη νότια είσοδο⁷⁷⁸. Σε δεύτερη χρήση, επίσης, υπάρχουν οι μαρμάρيني ολόσωμοι κίονες με τα ιωνικού ρυθμού κιονόκρανά τους στο εσωτερικό του ναού⁷⁷⁹. Ακόμη, στον ημικύλινδρο της κεντρικής αψίδας υπάρχει κτιστή αγία τράπεζα με εντοιχισμένη μαρμάρινη επιγραφή με λατινική γραφή⁷⁸⁰. Άλλη μια μαρμάρινη πλάκα με επιγραφή έχει εντοπιστεί στη δυτική πλευρά του διακονικού⁷⁸¹. Παράλληλα, έχει αποκαλυφθεί επιγραφή πιθανότατα αρχαίων χρόνων ενσωματωμένη στην παραστάδα του ΝΔ διαμερίσματος και η οποία διαβάζεται: ΦΙΛΙΣΤΟΣ ΕΥΠΑΛΙΝΟΥ⁷⁸².

Εν συνεχεία, παρατηρείται ότι ο χώρος του διακονικού είναι απομονωμένος, στοιχείο που οδηγεί με πιθανότητα στο συμπέρασμα ότι ο χώρος χρησιμοποιήθηκε για τον ενταφιασμό κάποιου σημαντικού προσώπου, ίσως του κτήτορα⁷⁸³.

Ο ναός φέρει ζωγραφικό διάκοσμο, ο οποίος φαίνεται ότι δεν απέχει πολύ χρονικά από την περίοδο ανέγερσης του μνημείου⁷⁸⁴. Στην απόδοσή του συνυπάρχουν αρχαϊκά στοιχεία, τα οποία επιβιώνουν από την κομνήνεια περίοδο μαζί με νεωτερικά χαρακτηριστικά, τα οποία αντιπροσωπεύουν τις νέες καλλιτεχνικές τάσεις της εποχής⁷⁸⁵. Οι τεχνοτροπικές διαφορές, οι οποίες παρατηρούνται μεταξύ των τοιχογραφιών οφείλονται ενδεχομένως στα πολλά εικονογραφικά πρότυπα ή πιθανότερα στους διαφορετικούς ζωγράφους, οι οποίοι εργάστηκαν για τη

⁷⁷⁶ ΣΤΟΥΦΗ-ΠΟΥΛΗΜΕΝΟΥ, 2007, 135, 137.

⁷⁷⁷ ΓΚΗΤΑΚΟΣ 1953, 19-20. ΚΑΛΟΓΕΡΟΠΟΥΛΟΣ 1935, 763: σημειώνει ότι τα μαρμάρινα αρχιτεκτονικά μέλη προέρχονται από τον εγγύς αρχαίο ναό του Πανός. ΜΠΟΥΡΑ 1980, 54: αναφέρεται γενικά στην κατασκευή των «αθηναϊκού» τύπου τρούλλων και την ενσωμάτωση αρχιτεκτονικών μελών. Ιδιαίτερα για τον Σωτήρα αναφέρεται στην υποσημ. 3. ΜΠΟΥΡΑΣ, ΜΠΟΥΡΑ 2002, 231. ΣΤΟΥΦΗ-ΠΟΥΛΗΜΕΝΟΥ 2007, 140.

⁷⁷⁸ ΓΚΗΤΑΚΟΣ 1953, 7. ΜΠΟΥΡΑΣ, ΜΠΟΥΡΑ 2002, 231. ΣΤΟΥΦΗ-ΠΟΥΛΗΜΕΝΟΥ 2007, 142.

⁷⁷⁹ ΓΚΗΤΑΚΟΣ 1953, 19-20: πιθανολογεί ότι οι κίονες αυτοί όπως και τα υπόλοιπα αρχιτεκτονικά μέλη σε δεύτερη χρήση προέρχονται από αρχαία ή ακόμη και παλαιοχριστιανικά μνημεία της περιοχής. ΣΤΟΥΦΗ-ΠΟΥΛΗΜΕΝΟΥ 2007, 144.

⁷⁸⁰ ΓΚΗΤΑΚΟΣ 1953, 14: διαβάζει την επιγραφή ως εξής: *OCYRΓIOS AIASSI/ [] TESTAMENTO ARBIT/ THEOPHRASTIET/ AMCELIL*. ΣΤΟΥΦΗ-ΠΟΥΛΗΜΕΝΟΥ 2007, 132.

⁷⁸¹ ΓΚΗΤΑΚΟΣ 1953, 14: διαβάζει την επιγραφή ως εξής: *[o] OTHINO/ RATY*.

⁷⁸² ΛΑΖΑΡΙΔΗΣ 1966, 118.

⁷⁸³ ΚΑΛΟΓΕΡΟΠΟΥΛΟΣ 1935, 763. ΓΚΗΤΑΚΟΣ 1953, 13. ΣΤΟΥΦΗ-ΠΟΥΛΗΜΕΝΟΥ 2007, 135.

⁷⁸⁴ ΜΠΟΥΡΑΣ, ΜΠΟΥΡΑ 2002, 231.

⁷⁸⁵ ΣΚΑΩΡΑΝ 1982, 89. ΣΤΟΥΦΗ-ΠΟΥΛΗΜΕΝΟΥ 2007, 154.

διακόσμιση⁷⁸⁶. Έχει σημειωθεί από την έρευνα ότι ως πιθανό πρότυπο για τον ζωγραφικό διάκοσμο λειτούργησαν οι τοιχογραφίες του ναού του Αγίου Ιεροθέου με τα έντονα στοιχεία της ύστερης κομνήνειας εποχής⁷⁸⁷. Ταυτόχρονα, έχει υποστηριχθεί η άποψη ότι ο ζωγραφικός διάκοσμος του ναού συνεχίζει τον ζωγραφικό τρόπο του Ιωάννου από την Αθήνα, ο οποίος ήταν ζωγράφος του α' μισού του 13ου αιώνα και έργα του σώζονται σε ναούς της Αττικής, της Εύβοιας και της Πελοποννήσου⁷⁸⁸.

Οι τοιχογραφίες του μνημείου φαίνεται ότι δεν απέχουν πολύ χρονικά από την περίοδο ανέγερσης του μνημείου⁷⁸⁹. Πιο συγκεκριμένα, το οικοδόμημα χρονολογείται στον 12ο αιώνα⁷⁹⁰ και οι τοιχογραφίες περί το 1200⁷⁹¹, παρ' όλο που έχει υποστηριχθεί και η χρονολόγησή συνολικά του μνημείου στον προχωρημένο 13ο αιώνα⁷⁹².

Εν κατακλείδι, ο ναός ακολουθεί τις επιταγές της ελλαδικής σχολής όσον αφορά στα τυπολογικά και μορφολογικά χαρακτηριστικά του, ενώ επιπλέον ξεχωρίζει από τους υπόλοιπους ναούς στον Ελαιώνα χάρη στην επιμελέστερη κατασκευή του.

✓ Άγιος Γεώργιος στη θέση «Ορκός» Μεγάρων

Ο ναός βρίσκεται στη θέση «Ορκός» στον κάμπο των Μεγάρων. Μεγάλο μέρος του κτίσματος κατέπεσε στις αρχές του 21ου αιώνα και τον τελευταίο καιρό το μνημείο αναστηλώνεται. Αρχιτεκτονικά ανήκει στον τύπο του απλού τετρακίονιου σταυροειδούς εγγεγραμμένου ναού με τρούλλο και χωρίς νάρθηκα⁷⁹³. Όσον αφορά στην τοιχοποιία του, ο ναός είναι κατασκευασμένος από ημιλαξευμένους

⁷⁸⁶ ΜΟΥΡΙΚΗ 1978, 55. ΣΤΟΥΦΗ-ΠΟΥΛΗΜΕΝΟΥ 2007, 153-154.

⁷⁸⁷ SKAWRAN 1982, 85.

⁷⁸⁸ ΣΤΟΥΦΗ-ΠΟΥΛΗΜΕΝΟΥ 2007, 157-158.

⁷⁸⁹ ΜΠΟΥΡΑΣ, ΜΠΟΥΡΑ 2002, 231.

⁷⁹⁰ ΜΠΟΥΡΑΣ, ΜΠΟΥΡΑ 2002, 230.

⁷⁹¹ ΛΑΜΡΑΚΙΣ 1902, 79, εικ.150: ο Χριστός στην αψίδα της πρόθεσης, τοιχογραφία που χρονολογείται στον 12ο αιώνα. ΚΑΛΟΓΕΡΟΠΟΥΛΟΣ 1935, 763: αναφέρει απλώς βυζαντινός ναός. ΟΡΛΑΝΔΟΣ 1937, 194. ΓΚΗΤΑΚΟΣ 1953, 46, 61. MILES 1964, 287: αναφέρεται στα γραπτά κουφικά και χρονολογεί τη ζωγραφική στον 12ο αιώνα. MILES 1964α, 28: χρονολογεί όλο το μνημείο στον 12ο αιώνα. GRIGORIADOU 1972, 38: χρονολογεί τις τοιχογραφίες περί το 1200. SKAWRAN 1982, 175: χρονολογεί τις τοιχογραφίες στα 1200. ΜΠΟΥΡΑΣ, ΜΠΟΥΡΑ 2002, 230.

⁷⁹² ΣΩΤΗΡΙΟΥ 1933, 75, εικ. 24: χρονολογεί το μνημείο στον 13ο αιώνα. ΞΥΓΓΟΠΟΥΛΟΣ 1957, 38, 43: χρονολογεί τις τοιχογραφίες του ναού στα τέλη του 13ου αιώνα και συγκεκριμένα περί το 1289 κατά παραλληλισμό προς την Όμορφη εκκλησία Αιγίνης. DJURIC 1976, 225: χρονολογεί τις τοιχογραφίες στο γ' τέταρτο του 13ου αιώνα. HANDELMANN-MISGUICH 1976, 280: χρονολογεί τις τοιχογραφίες στο β' μισό του 12ου αιώνα. ΚΑΛΟΠΙΣΣΙ-ΒΕΡΤΙ 1984, 247: οι τοιχογραφίες χρονολογούνται στο τρίτο τέταρτο του 13ου αιώνα, παρ' όλο που διατηρούν πολλά στοιχεία της κομνήνειας περιόδου. ΣΤΟΥΦΗ-ΠΟΥΛΗΜΕΝΟΥ 2007, 150-151, 157-158: χρονολογεί τόσο το κτίσμα όσο και τις τοιχογραφίες στο β' μισό του 13ου αιώνα.

⁷⁹³ ΣΤΟΥΦΗ-ΠΟΥΛΗΜΕΝΟΥ 2007, 89-90.

ανισομεγέθεις τοπικούς πωρολίθους με εξαίρεση την τρίπλευρη εξωτερικά και ημικυλινδρική εσωτερικά αψίδα και τον τρούλλο, όπου παρατηρούνται καλύτερα λαξευμένοι λίθοι τοποθετημένοι κατά το ψευδοϊσόδομο σύστημα. Επιπλέον, στην τοιχοδομία παρατηρείται η χρήση πλίνθων κυρίως στους οριζόντιους αρμούς με μόνη την ανατολική πλευρά να φέρει πλίνθους και στους κάθετους αρμούς⁷⁹⁴. Ο τρούλλος είναι εξωτερικά οκταγωνικός και ανήκει στον τύπο του «αθηναϊκού» χωρίς όμως να φέρει καμπύλα γείσα και κιονίσκους αποκτώντας με αυτόν τον τρόπο έναν επαρχιακό χαρακτήρα⁷⁹⁵.

Από την κάλυψη των γωνιακών διαμερισμάτων σώζεται μόνο εκείνη του ΒΑ διαμερίσματος και αποτελείται από ένα θόλο με μορφή ελλειψοειδούς φουρνικού⁷⁹⁶, ο οποίος παραπέμπει σε κωνσταντινοπολιτικά πρότυπα στέγασης⁷⁹⁷. Οι θόλοι και τα τόξα είναι κατασκευασμένα από κατεργασμένους πωρολίθους, όπως αντίστοιχα τα γείσα και οι κοσμήτες⁷⁹⁸. Επιπλέον, στο δυτικό και νότιο τοίχο του ναού διασώζονται πήλινα ακουστικά αγγεία⁷⁹⁹.

Στη συνέχεια, στο κτίσμα υπάρχουν ενσωματωμένα αρχιτεκτονικά μέλη σε δεύτερη χρήση. Πιο συγκεκριμένα, σε αυτά ανήκουν οι μονολιθικοί και αρράβδωτοι κίονες του ναού καθώς και ένα παλαιοχριστιανικό επίθημα και ένα παλαιοχριστιανικό κιονόκρανο. Επίσης, από παλαιότερες φωτογραφίες φαίνεται ότι ως κιονόκρανα λειτουργούσαν και δύο ανεστραμμένες βάσεις ιωνικών κίωνων⁸⁰⁰.

Από τον ζωγραφικό διάκοσμο του ναού σώζονται λίγα σπαράγματα με πιο χαρακτηριστική τη μορφή ιεράρχη -πιθανότατα του αγίου Ιωάννη του Χρυσοστόμου- στην κόγχη του ιερού, η οποία συνοδεύεται από την σπάνια προσωνομία *Η ΦΡΟΝΗCIC*⁸⁰¹. Μία αντίστοιχη τοιχογραφία απαντάται και στο νότιο παρεκκλήσιο της Σπηλιάς της Πεντέλης, όπου στην κόγχη του ιερού απεικονίζεται ο άγιος Ιωάννης ο Χρυσόστομος σώζοντας επάνω από το κεφάλι την ίδια επιγραφή (*Η ΦΡΟΝΗCIC*)⁸⁰². Οι τοιχογραφίες του παρεκκλησίου αυτού χρονολογούνται στο

⁷⁹⁴ ΣΤΟΥΦΗ-ΠΟΥΛΗΜΕΝΟΥ 2007, 93-95.

⁷⁹⁵ ΣΤΟΥΦΗ-ΠΟΥΛΗΜΕΝΟΥ 2007, 101.

⁷⁹⁶ ΣΤΟΥΦΗ-ΠΟΥΛΗΜΕΝΟΥ 2007, 93-94.

⁷⁹⁷ ΓΚΙΟΛΕΣ 1992, 93.

⁷⁹⁸ ΣΤΟΥΦΗ-ΠΟΥΛΗΜΕΝΟΥ 2007, 95-96.

⁷⁹⁹ ΣΤΟΥΦΗ-ΠΟΥΛΗΜΕΝΟΥ 2007, 97.

⁸⁰⁰ ΣΤΟΥΦΗ-ΠΟΥΛΗΜΕΝΟΥ 2007, 97, 101.

⁸⁰¹ ΣΤΟΥΦΗ-ΠΟΥΛΗΜΕΝΟΥ 2007, 113-114, 126-127.

⁸⁰² ΜΟΥΡΙΚΗ 1973-1974, 90-91.

1233/1234⁸⁰³. Η τοποθέτηση του αγίου Ιωάννη στη θέση αυτή μέσα στο ιερό είναι δικαιολογημένη, καθώς ο ιεράρχης αυτός είναι ο συγγραφέας της μίας από δύο σπουδαιότερες λειτουργίες της Εκκλησίας⁸⁰⁴. Η προσωνομία αυτή οφείλεται σε επίδραση της υμνολογίας, καθώς από τα μέσα του 12ου αιώνα και μετά το εικονογραφικό πρόγραμμα των ναών επηρεάζεται όλο και περισσότερο από την υμνολογία⁸⁰⁵. Συγκεκριμένα, η λέξη «ή φρόνησις» απαντάται στο *Παροιμιών* ανάγνωσμα, το οποίο διαβάζεται τόσο στην εορτή της κοίμησης του αγίου όσο και σε εκείνη της ανακομιδής των λειψάνων του⁸⁰⁶.

Ομοίως, περισσότερο συνήθης είναι η απεικόνιση του αγίου Ιωάννου ως Πηγή της σοφίας, θέμα το οποίο και πάλι πηγάζει από την υμνολογία⁸⁰⁷ και αφορά στην απόδοση του αγίου να γράφει στο αναλόγιό του και από αυτό να ρέουν ποταμοί, από τους οποίους αντλούν νερό οι πιστοί, κυρίως κληρικοί και μοναχοί⁸⁰⁸. Το θέμα αυτό απαντάται ήδη από τον 12ο αιώνα⁸⁰⁹ και έχει να κάνει με την αλληγορία του νερού, το οποίο όπως κυλάει άφθονο συμβολίζει τη ρητορική δεινότητα και τη σοφία του αγίου⁸¹⁰. Κατ' επιρροή της απεικόνισης του αγίου Ιωάννου ως Πηγή της σοφίας αποδίδεται και ο άγιος Λεόντιος στον δυτικό τοίχο του παρεκκλησίου της μονής του Θεολόγου στην Πάτμο, ο οποίος στο βίο του αποκαλείται και ως Χρυσόστομος⁸¹¹. Το παρεκκλήσιο είναι αφιερωμένο στον άγιο Λεόντιο, καθώς ο ίδιος διετέλεσε ηγούμενος της Μονής και κατόπιν Πατριάρχης Ιεροσολύμων, ενώ οι τοιχογραφίες του παρεκκλησίου χρονολογούνται μετά το 1185, έτος κοίμησης του αγίου⁸¹². Η τοιχογραφία αυτή του παρεκκλησίου ενδεχομένως δηλώνει ότι περί τα τέλη του 12ου αιώνα η απεικόνιση του αγίου Ιωάννη ως πηγή της σοφίας έχει αποκρυσταλλωθεί. Για το λόγο αυτό από την παλαιότερη έρευνα η μορφή του εικονιζόμενου αγίου είχε ταυτιστεί με τον Ιωάννη⁸¹³, και ως εκ τούτου φαίνεται ότι η μορφή του Χρυσοστόμου αποτελεί την περίοδο αυτή πηγή έμπνευσης για την απόδοση άλλων οσιακών μορφών με παρόμοια χαρίσματα, όπως τη σοφία και τη ρητορεία.

⁸⁰³ ΜΟΥΡΙΚΗ 1973-1974, 79.

⁸⁰⁴ ΜΟΥΡΙΚΗ, 1987-1988, 209.

⁸⁰⁵ ΜΟΥΡΙΚΗ 1973-1974, 91.

⁸⁰⁶ ΣΤΟΥΦΗ-ΠΟΥΛΗΜΕΝΟΥ 2007, 114.

⁸⁰⁷ ΞΥΓΓΟΠΟΥΛΟΣ 1942-1944, 10, 23.

⁸⁰⁸ ΞΥΓΓΟΠΟΥΛΟΣ 1942-1944, 23, 24, 28.

⁸⁰⁹ ΞΥΓΓΟΠΟΥΛΟΣ 1942-1944, 23, 35. ΜΟΥΡΙΚΗ, 1987-1988, 234-235.

⁸¹⁰ ΜΟΥΡΙΚΗ, 1987-1988, 235.

⁸¹¹ ΜΟΥΡΙΚΗ, 1987-1988, 235, 254.

⁸¹² ΜΟΥΡΙΚΗ, 1987-1988, 206, 249.

⁸¹³ ΟΡΛΑΝΔΟΣ 1970, 154-157, πίν. 38.

Επιπλέον, η απεικόνιση του αγίου ως προσωποποίηση της φρόνησης είναι επηρεασμένη και από το πνεύμα της εποχής, καθώς ο 12ος αιώνας χαρακτηρίζεται από μια νοσταλγία προς το αρχαίο ελληνικό παρελθόν αλλά και την πρωτοβυζαντινή παράδοση, από τα οποία εμπνέονται τόσο η τέχνη όσο και η φιλολογία⁸¹⁴. Χαρακτηριστικά είναι τα παραδείγματα των χειρογράφων, στα οποία προσωποποιήσεις των αρετών παρουσιάζονται να δορυφορούν άλλοτε τον ίδιο τον Χριστό⁸¹⁵ και άλλοτε επίγεια πρόσωπα, όπως απλούς μοναχούς⁸¹⁶. Μικρογραφίες με παρόμοιες προσωποποιήσεις απαντώνται ήδη από το δεύτερο μισό του 11ου αιώνα σε χειρόγραφα εργαστηρίων της Πρωτεύουσας υποδηλώνοντας ότι οι αναμνήσεις της κλασικής αρχαιότητας παραμένουν ζωντανές⁸¹⁷, επανέρχονται στο προσκήνιο στους χρόνους της Μακεδονικής δυναστείας⁸¹⁸ και μετά από ένα διάστημα διακοπής ξαναγίνονται συνήθεις και διατηρούνται και κατά την υστεροβυζαντινή περίοδο⁸¹⁹. Κατ' εξοχήν έκφραση της τάσης αυτής σε κάθε μορφή τέχνης αποτελεί η απεικόνιση του αυτοκράτορα, καθώς από τα μέσα του 12ου αιώνα ο αυτοκράτορας αποδίδεται ως εκφραστής των αρετών της ανδρείας, της δικαιοσύνης, της σωφροσύνης, της φρόνησης και της φιλανθρωπίας⁸²⁰. Οι αυτοκράτορες της περιόδου αυτής, ειδικότερα ο Μανουήλ Α΄ Κομνηνός, καθώς προβάλλονται να εμφορούνται από τις αρετές αυτές και ιδιαίτερα τη φρόνηση, παραλληλίζονται με τον Μεγάλο Κωνσταντίνο προσδίδοντας την ελπίδα της ανανέωσης της αυτοκρατορίας⁸²¹. Ο άγιος Ιωάννης ο Χρυσόστομος λίγο μεταγενέστερος από τον αυτοκράτορα Κωνσταντίνο παραπέμπει σε εκείνη την ένδοξη για την αυτοκρατορία εποχή και αποτελεί μέσω των ομιλιών του την ολοκληρωμένη έκφραση της φρόνησης. Ακόμη, ο αυτοκράτορας Μανουήλ Α΄ Κομνηνός εμφορούμενος από την αρετή της φρόνησης, προβαίνει την περίοδο

⁸¹⁴ MAGDALINO, NELSON 1982, 177. LOWDEN 1992, 118. MAGDALINO 1993, 400, 407.

⁸¹⁵ ΓΑΛΑΒΑΡΗΣ 1995, εικ. 145: Ο Χριστός πλαισιώνεται από τις προσωποποιήσεις της Δικαιοσύνης και της Ελεημοσύνης και στέφει τον αυτοκράτορα Ιωάννη Β΄ Κομνηνό και τον γιο του Αλέξιο (Biblioteca Apostolica Vaticana, κώδ. Urb. gr. 2, φ. 19β), 244: «ο Χριστός τους παρέχει τα στέμματα, αλλά και τις αρετές που πρέπει να διακρίνουν τον αυτοκράτορα».

⁸¹⁶ WEITZMANN 1971, 280, εικ. 276: σε χειρόγραφο της Κλίμακος του Ιωάννη μοναχός περιβάλλεται από τις προσωποποιήσεις της μνησικακίας και της ταπεινοφροσύνης (Vatican Bibliotheca, κώδ. gr. 394, φ. 66r).

⁸¹⁷ WEITZMANN 1971, 281. ΓΑΛΑΒΑΡΗΣ 1995, 27.

⁸¹⁸ LOWDEN 1992, 118.

⁸¹⁹ ΓΑΛΑΒΑΡΗΣ 1995, εικ. 188: η προσωποποίηση της μετάνοιας και ο βασιλιάς Δαβίδ (Ιεροσόλυμα, Πατριαρχική Βιβλιοθήκη, κώδ. Τάφου 51, φ. 108β), εικ. 190: ο βασιλιάς Δαβίδ ανάμεσα στις προσωποποιήσεις της Σοφίας και της Προφητείας (Biblioteca Apostolica Vaticana, κώδ. Palat. gr. 381, φ. 2α).

⁸²⁰ MAGDALINO 1993, 415.

⁸²¹ MAGDALINO 1993, 435.

αυτή στην αναδιοργάνωση της επισκοπής Μεγάρων, όπως είδαμε σε προηγούμενο κεφάλαιο (ενότητα 1.3), και αποδεικνύει εμπράκτως ότι καταβάλλει προσπάθειες για την αναγέννηση της αυτοκρατορίας.

Παρ' όλο που ο ναός ακολουθεί τυπολογικά και μορφολογικά τα πρότυπα της ελλαδικής σχολής, υστερεί σε σχέση με αυτά, καθώς οι όψεις του παραμένουν αδιάρθρωτες και λιτές με ελάχιστα ανοίγματα και με αισθητή την απουσία του γλυπτού και κεραμοπλαστικού διακόσμου δίνοντας εν τέλει στο μνημείο έναν έντονο επαρχιακό χαρακτήρα⁸²².

Η χρονολόγηση του ναού είναι διφορούμενη, καθώς κατά μία άποψη η κατασκευή και τοιχογράφηση του ανάγονται στον 12ο αιώνα⁸²³ ενώ σύμφωνα με μια άλλη η ανέγερσή του τοποθετείται μετά τα τέλη του 12ου και η τοιχογράφηση του κατά τον 13ο αιώνα⁸²⁴.

✓ Αγία Παρασκευή στο Πάνακτο

Ο ναός αποτελεί μεταβυζαντινό οικοδόμημα⁸²⁵, στο κτιστό τέμπλο και την αγία Τράπεζα του οποίου υπάρχουν ενσωματωμένα σε δεύτερη χρήση μαρμάρινα γλυπτά μέλη του 12ου αιώνα⁸²⁶. Πρόκειται για δύο πεσσίσκους συμφυείς με κιονίσκους, τα κιονόκρανά τους και ένα λοξότμητο επιστύλιο, τα οποία έχουν ενσωματωθεί στο τέμπλο, καθώς ένα θωράκιο, το οποίο έχει τοποθετηθεί στην αγία Τράπεζα⁸²⁷. Από την έρευνα σημειώνεται ότι τα γλυπτά αυτά προέρχονται από το ίδιο αρχιτεκτονικό σύνολο, ενώ υπογραμμίζονται οι στυλιστικές και τεχνικές ομοιότητες (πυκνός και περίτεχνος διάκοσμος και χαμηλό ανάγλυφο στην απόδοση του) με τον γλυπτό διάκοσμο του καθολικού του οσίου Μελετίου. Με βάση τα κοινά αυτά στοιχεία υποστηρίζεται ότι τα συγκεκριμένα γλυπτά αρχιτεκτονικά μέλη έχουν φιλοτεχνηθεί με πρότυπο τον πλαστικό διάκοσμο της μονής του οσίου Μελετίου και κατά πάσα πιθανότητα από το ίδιο εργαστήριο⁸²⁸.

⁸²² ΣΤΟΥΦΗ-ΠΟΥΛΗΜΕΝΟΥ 2007, 102.

⁸²³ ΚΟΝΤΟΓΕΩΡΓΟΠΟΥΛΟΥ 2011, 344. ΚΟΝΤΟΓΕΩΡΓΟΠΟΥΛΟΥ 2016, 197.

⁸²⁴ ΣΤΟΥΦΗ-ΠΟΥΛΗΜΕΝΟΥ 2007, 109, 127-128.

⁸²⁵ ΜΠΟΥΡΑΣ, ΚΑΛΟΓΕΡΟΠΟΥΛΟΥ, ΑΝΔΡΕΑΔΗ 1969, 289. VANDERHEYDE 1994, 396. ΜΠΟΥΡΑΣ, ΜΠΟΥΡΑ 2002, 261.

⁸²⁶ ΜΠΟΥΡΑΣ, ΚΑΛΟΓΕΡΟΠΟΥΛΟΥ, ΑΝΔΡΕΑΔΗ 1969 289-290. KODER, HILD 1976, 231. VANDERHEYDE 1994, 396. ΜΠΟΥΡΑΣ, ΜΠΟΥΡΑ 2002, 262.

⁸²⁷ VANDERHEYDE 1994, 396. ΜΠΟΥΡΑΣ, ΜΠΟΥΡΑ 2002, 261-262.

⁸²⁸ VANDERHEYDE 1994, 396. ΜΠΟΥΡΑΣ, ΜΠΟΥΡΑ 2002, 262.

✓ Ναός Θεοτόκου ή Αγ. Άννας στα Αιγίσθηνα (Πόρτο-Γερμενό)

Πάνω στα ερείπια της παραπάνω αναφερθείσης πεντάκλιτης βασιλικής του πρώιμου 6ου αιώνα ανεγέρθηκε τρίκογχο ναύδριο με χρήση του προϋπάρχοντος αρχαιότερου οικοδομικού υλικού. Από την εύρεση νομισμάτων στον χώρο διαπιστώνεται η λειτουργία του ναού κατά τον 11ο και 12ο αιώνα⁸²⁹. Ο ναός δεν έχει μελετηθεί περαιτέρω.

Όσον αφορά στα αρχαιολογικά κατάλοιπα, τα οποία αποτελούν ενδείξεις τόπων εγκατάστασης και οικιστικών πυρήνων παρατηρείται ότι την περιοχή της Μεγαρίδος οι ανασκαφικές έρευνες με επίκεντρο τη βυζαντινή περίοδο είναι αρκετά περιορισμένες και ως εκ τούτου οι πληροφορίες μας για την ύπαρξη θέσεων εγκατάστασης είναι ελάχιστες.

Αρχικά, αξίζει να σημειωθεί ότι από επιφανειακές έρευνες και πρόσφατη ανασκαφή που διεξήχθησαν στο Πανάκτο και στα γύρω χωριά (σημ. Δερβενοχώρια), προκύπτουν ευρήματα, τα οποία μαρτυρούν την κατοίκηση των θέσεων αυτών κατά τους μεσοβυζαντινούς και υστεροβυζαντινούς χρόνους⁸³⁰. Πιο αναλυτικά, στη θέση Λουκίσια, η οποία βρίσκεται στην κοιλάδα κοντά στο χωριό Πράσινο, πραγματοποιήθηκε προκαταρκτική έρευνα και εντοπίστηκαν κατάλοιπα οικισμού με ευρήματα κυρίως από τον 12ο και 13ο αιώνα. Παρ' όλο που ο οικισμός δεν έχει ακόμα συστηματικά ανασκαφεί, από τα υπάρχοντα ευρήματα μοιάζει πιθανή η υπόθεση ότι μερίδα ατόμων είναι αρχικά εγκατεστημένη στη θέση αυτή, και στη συνέχεια, λόγω των διαφόρων πολιτικών αλλαγών περί τα μέσα του 14ου αιώνα αναγκάζεται να μετακινηθεί ψηλότερα στο Πανάκτο. Εκεί, εκμεταλλεόμενοι οι κάτοικοι τα αρχαία ερείπια ανεγείρουν τον μεσαιωνικό πύργο⁸³¹ και οργανώνουν τον οικισμό, από τον οποίο μάλιστα έχουν αποκαλυφθεί και τα ερείπια εκκλησίας (βλ. και παρακάτω στην ίδια ενότητα)⁸³².

⁸²⁹ ΟΡΛΑΝΔΟΣ 1954, 129, 138. ΜΠΑΖΙΩΤΟΠΟΥΛΟΥ-ΒΑΛΑΒΑΝΗ 2008, 59. ΚΟΝΤΟΓΕΩΡΓΟΠΟΥΛΟΥ 2011, 306 και υποσημ. 1282.

⁸³⁰ GERSTEL, MUNN κ.ά. 2003, 148. ČURČIĆ 2010, 581.

⁸³¹ GERSTEL 1996, 149. GERSTEL, MUNN κ.ά. 2003, 150. ČURČIĆ 2010, 581.

⁸³² GERSTEL, MUNN κ.ά. 2003, 152: εικ. 5, 154.

Επιπλέον, κατάλοιπα κατοίκησης έχουν εντοπιστεί μετά από επιφανειακή έρευνα στις θέσεις Αγ. Νικόλαος και Αγ. Γεώργιος κοντά στα σημερινά Σκούρτα. Οι οικισμοί στις θέσεις αυτές αναπτύσσονται κατά τον 12ο και 13ο αιώνα, ενώ η ύπαρξή τους σχετίζεται με την ίδρυση της Μονής του οσίου Μελετίου και των παραλαυρίων της, τα οποία είναι πόλος έλξης πλήθους προσκυνητών και μοναχών⁸³³. Οι ανωτέρω οικισμοί, όπως και εκείνος στα Λουκίσια, εγκαταλείπονται στα μέσα του 14ου αιώνα, όταν οι κάτοικοι εξ αιτίας των πολιτικών αναταραχών αναζητούν καταφύγιο αλλού και πιθανότατα στο οχυρωμένο Πάνακτο⁸³⁴.

Όσον αφορά στη θέση του Πανάκτου, μετά από συστηματική ανασκαφή που διενεργήθηκε τα έτη 1991-1992 αποκαλύφθηκαν τα υπολείμματα του μεσαιωνικού οικισμού, ο οποίος κατοικείται από τα μέσα του 14ου έως τον 15ο αιώνα⁸³⁵.

Μία θέση, η οποία επίσης φαίνεται ότι κατοικείται κατά διαστήματα, είναι εκείνη των Αιγιοσθένων και η κατοίκηση της ενδεχομένως να συνδέεται με την ευδοκίμηση της ελιάς στην περιοχή⁸³⁶. Η ύπαρξη κατοίκησης κατά την πρωτοβυζαντινή περίοδο συμπεραίνεται εμμέσως από την ύπαρξη βασιλικής του 6ου αιώνα⁸³⁷ αλλά και από την αναφορά επισκόπου Αιγιοσθένων στην *Notitia Episcopatum* 3⁸³⁸. Αντιθέτως, ίχνη κατοίκησης των αρχών της μεσοβυζαντινής περιόδου δεν είναι γνωστά, γεγονός που δικαιολογείται από την έξαρση της πειρατείας κατά τον 10ο αιώνα και την εγκατάλειψη των επικίνδυνων παραθαλάσσιων περιοχών από τους κατοίκους⁸³⁹. Η περιοχή αναγεννάται τον επόμενο αιώνα, όταν πάνω στα ερείπια της βασιλικής κατασκευάζεται το μικρό τρίκογχο εκκλησάκι αφιερωμένο στην Παναγία ή στην Αγία Άννα⁸⁴⁰. Το μικρό μέγεθος της εκκλησίας πιθανώς αντικατοπτρίζει και έναν αντίστοιχα περιορισμένο οικισμό. Η περιοχή φαίνεται ότι συνεχίζει να κατοικείται και κατά την υστεροβυζαντινή περίοδο, όπως φαίνεται από το ναό του αγίου Νικολάου. Ο ναός ανήκει στον τύπο της βασιλικής με τρούλο και έχει καμαροσκέπαστο νάρθηκα ενώ λόγω της αλλοιωμένης όψης του προτείνεται η χρονολόγησή του γενικά στους υστεροβυζαντινούς χρόνους⁸⁴¹.

⁸³³ MUNN, ZIMMERMAN- MUNN 1990, 38. GERSTEL, MUNN κ.ά. 2003, 221.

⁸³⁴ GERSTEL, MUNN κ.ά. 2003, 221.

⁸³⁵ αναλυτικότερα βλ. συμπεράσματα τελευταίου κεφαλαίου.

⁸³⁶ ΒΑΣΙΛΑΤΟΣ 1995, 27.

⁸³⁷ ΟΡΛΑΝΔΟΣ 1954, 129-142.

⁸³⁸ ΚΟΥΝΤΟΥΡΑ-ΓΑΛΑΚΗ 1996, 68. Αναλυτικότερα βλ. ενότητα 1.3.

⁸³⁹ ΑΝΑΓΝΩΣΤΑΚΗΣ 2007, 124-126. CURTA 2011, 146-147.

⁸⁴⁰ ΜΠΑΖΙΩΤΟΠΟΥΛΟΥ-ΒΑΛΑΒΑΝΗ 2008, 59. ΚΟΝΤΟΓΕΩΡΓΟΠΟΥΛΟΥ 2011, 306.

⁸⁴¹ ΚΟΝΤΟΓΕΩΡΓΟΠΟΥΛΟΥ 2016, 163.

Άλλος ένας τόπος εγκατάστασης πρέπει να αναζητηθεί στις Παγές, το σημερινό Αλεποχώρι. Η θέση είναι κομβικής σημασίας, καθώς βρίσκεται πάνω στο δρόμο που οδηγεί στην Πελοπόννησο⁸⁴² και ταυτόχρονα από αυτή υπάρχει άμεση εποπτεία του Κορινθιακού Κόλπου⁸⁴³. Κατά τον 8ο αιώνα εδώ βρίσκεται η έδρα του επισκόπου Παγών της μητρόπολης Αθηνών⁸⁴⁴ μαρτυρώντας την ύπαρξη ενός ζωντανού κοινωνικού ιστού. Η ίδια θέση φαίνεται ότι κατοικείται και κατά τον 13ο αιώνα, όπως εμμέσως συμπεραίνεται από την ύπαρξη του σταυρεπίστεγου ναού του Σωτήρος έξω από τον σημερινό οικισμό Άνω Αλεποχώρι. Ο ναός χρονολογείται στον 13ο αιώνα και φέρει τοιχογραφίες του β' μισού του ίδιου αιώνα (1260-1280)⁸⁴⁵, ενώ σώζει και κτητορική επιγραφή, στην οποία διαβάζεται ότι ο ναός αφιερώθηκε στον Χριστό από τον ιερέα Λέοντα Κοκκαλάκη⁸⁴⁶. Τέλος, η θέση του ναού -κοντά μεν στη θάλασσα, αλλά σε ύψωμα καθιστώντας το αθέατο ακόμη και από κοντινή απόσταση-, παρέχει τις απαραίτητες συνθήκες ασφάλειας, όπως επίσης και ένα θαυμάσιο φυσικό περιβάλλον⁸⁴⁷.

Σε αντίθεση με την παλαιότερη υπόθεση ότι η ίδια η πόλη των Μεγάρων έπαψε να κατοικείται μετά τον 6ο αιώνα και ότι οι κάτοικοί της διασκορπίστηκαν στις γύρω περιοχές⁸⁴⁸, η νεώτερη έρευνα τείνει να δεχτεί ότι η κατοίκηση σε αυτήν συνεχίζεται και τους επόμενους αιώνες. Με βάση την ανασκαφική μαρτυρία μέχρι τον 7ο αιώνα φαίνεται ότι λειτουργούν στα Μέγαρα κεραμικοί κλίβανοι, οι οποίοι μαρτυρούν και την αντίστοιχη εργαστηριακή δραστηριότητα⁸⁴⁹. Η πληροφορία αυτή επαληθεύεται και από τα ευρήματα ντόπιας κεραμικής του 7ου αιώνα, τα οποία αποκαλύπτονται στις ανασκαφές⁸⁵⁰.

⁸⁴² TZAVELLA 2013, 349.

⁸⁴³ ΚΟΝΤΟΓΕΩΡΓΟΠΟΥΛΟΥ 2011, 350.

⁸⁴⁴ DARROUZÈS 1981, 244: «*λθ' ὁ Πάδου*», ΚΟΥΝΤΟΥΡΑ- ΓΑΛΑΚΗ 1996, 68: «*Πάδου = Παγών*»

⁸⁴⁵ ΜΟΥΡΙΚΗ 1978, 8, 10, 64. ΚΑΛΟΠΙΣΣΙ-ΒΕΡΤΙ 1984, 247.

⁸⁴⁶ ΜΟΥΡΙΚΗ 1978, 10: *Ἀνηγέρθη ἐκ βαράθρων ὁ θεῖος ν(α)ός τοῦ Κ(υρίο)υ ἡμ(ῶν) Ἰ(ησοῦ) Χ(ριστοῦ) δὴ μιστῶ(;) ἀποδοσι τοῦ εὔλαβε (στά)του Λέοντο(ς) ἱερ(έως) τοῦ Κοκαλάκη ἄμα συμβύου κ(αί) τέκνης κ(αί) τῆς μ(ητ)ρ(ός) αὐτοῦ. [Ἀμήν.]⁸⁴⁶.*

⁸⁴⁷ ΚΟΝΤΟΓΕΩΡΓΟΠΟΥΛΟΥ 2011, 350.

⁸⁴⁸ ΓΚΙΟΛΕΣ 2002, 96-97.

⁸⁴⁹ ΑΥΓΕΡΙΝΟΥ 2009, 108-112.

⁸⁵⁰ ΚΟΡΩΣΗΣ 2011, 25, 103.

Η πόλη πιθανότατα συνεχίζει να κατοικείται και κατά τη μεσοβυζαντινή περίοδο, όπως μαρτυρείται από τα υπολείμματα ναού, τα οποία αποκαλύφθηκαν μετά από ανασκαφή στο χώρο, όπου σήμερα βρίσκεται ο ναός του αγ. Ιωάννου *Χορευταρά* (βλ. αναλυτικότερα ανωτέρω στην ίδια ενότητα). Την υπόθεση αυτή ενισχύει και η αποκάλυψη της τρίπλευρης ασίδας του διακονικού ενός ναού, ο οποίος χρονολογείται μετά τον 11ο αιώνα. Οι παλαιότεροι κάτοικοι των Μεγάρων θυμούνται τα ερείπια αυτά με το όνομα της εκκλησίας της Παλαιοπαναγίτσας⁸⁵¹. Την κατοίκηση της ευρύτερης περιοχής των Μεγάρων κατά τον 13ο αιώνα (χάρτης 4) υποδηλώνει και η ύπαρξη του απλού τετρακιδίου σταυροειδούς εγγεγραμμένου ναού του αγίου Νικολάου στη θέση «Άκρες», περίπου τέσσερα χιλιόμετρα έξω από τα Μέγαρα, του οποίου η ανέγερση τοποθετείται χρονικά μέσα στον αιώνα αυτό⁸⁵². Στον ίδιο αιώνα χρονολογείται και ο μονόχωρος σταυρεπίστεγος ναός του Προφήτη Ηλία στη θέση «Σώρα», κοντά στη μονή του αγίου Ιεροθέου⁸⁵³. Περίπου τον ίδιο αιώνα χρονολογείται και ο απλός μονόχωρος ναός του αγίου Βλασίου στη θέση «Λάκκα καλογήρου»⁸⁵⁴ και στον 13ο με 14ο αιώνα χρονολογείται, επίσης, και ο σταυρεπίστεγο ναός του αγίου Δημητρίου στην περιοχή «Καρδατά» λίγο μετά το Μεγάλο Πεύκο⁸⁵⁵. Στα τέλη του 13ου και στο πρώτο μισό του 14ου αιώνα χρονολογείται ο μονόχωρος τρίκογχος ναός της αγίας Βαρβάρας στον Ελαιώνα⁸⁵⁶ ενώ στον 14ο αιώνα χρονολογούνται τα κατάλοιπα ναού -γνωστού στην περιοχή ως Σωτήρα- στο Πάνακτο, τα οποία συνδέονται με την ανάπτυξη του υστεροβυζαντινού οικισμού στην περιοχή⁸⁵⁷ (αναλυτικότερα βλ. στα συμπεράσματα της ενότητας 3.3.5).

Συνοψίζοντας, η Μεγαρίδα, καθώς διαθέτει μία κομβική θέση ανάμεσα στη Στερεά Ελλάδα και την Πελοπόννησο, αποτελεί το σημαντικότερο πέρασμα ανάμεσα στα εμπορικά κέντρα της Θήβας, της Κορίνθου και της Αθήνας, όπως επίσης και ανάμεσα στους δύο κόλπους του Σαρωνικού και του Κορινθιακού. Για το λόγο αυτό σε όλη την περιφέρειά της είναι χαραγμένες διάφορες δίοδοι, οι οποίες προσδίδουν περαιτέρω σημασία στην περιοχή και την καθιστούν πόλο έλξης για μόνιμη

⁸⁵¹ ΖΟΡΙΔΗΣ 1980, 45.

⁸⁵² ΣΤΟΥΦΗ-ΠΟΥΛΗΜΕΝΟΥ 2007, 71, 87.

⁸⁵³ ΣΤΟΥΦΗ-ΠΟΥΛΗΜΕΝΟΥ 2007, 233, 238.

⁸⁵⁴ ΣΤΟΥΦΗ-ΠΟΥΛΗΜΕΝΟΥ 2007, 181, 189.

⁸⁵⁵ ΣΤΟΥΦΗ-ΠΟΥΛΗΜΕΝΟΥ 2007, 193, 202.

⁸⁵⁶ ΣΤΟΥΦΗ-ΠΟΥΛΗΜΕΝΟΥ 2007, 161, 179.

⁸⁵⁷ ΚΟΝΤΟΓΕΩΡΓΟΠΟΥΛΟΥ 2011, 354. ΚΟΝΤΟΓΕΩΡΓΟΠΟΥΛΟΥ 2016, 205.

εγκατάσταση. Στο πλαίσιο αυτό γίνεται κατανοητό, γιατί η περιοχή κατοικείται συνεχώς κατά τη μεσοβυζαντινή περίοδο φτάνοντας σε μία ιδιαίτερη ακμή μετά τον προχωρημένο 11ο αιώνα. Ο πληθυσμός της περιοχής αυξάνεται σημαντικά κατά τον 12ο αιώνα και η δημογραφική αυτή ανάπτυξη μπορεί να δικαιολογήσει τη σημαντική αύξηση του αριθμού των εκκλησιών στην περιοχή του κάμπου των Μεγάρων⁸⁵⁸. Ταυτόχρονα, η ανέγερση των ναών την περίοδο αυτή συμφωνεί και με μία οικονομική ανάπτυξη της περιοχής, την οποία συμπεραίνουμε και από τη μελέτη της κεραμικής (βλ. συμπεράσματα ενότητας 3.3.5). Για την κατασκευή των ναών χρησιμοποιείται κυρίως ντόπιο υλικό (πωρόλιθος, κογχυλιάτης) ενώ ταυτόχρονα αξιοποιούνται και αρχαία αρχιτεκτονικά μέλη σε δεύτερη χρήση. Η απλή κατασκευή των εκκλησιών και η απουσία περίτεχνου γλυπτού διακόσμου υποδηλώνει την κατοίκηση της περιοχής από συνηθισμένους ανθρώπους, οι οποίοι κατασκευάζουν ιδιωτικούς ναούς για την εκτέλεση των θρησκευτικών τους καθηκόντων. Οι κτήτορες, επομένως, των ναών δεν ανήκουν στους κύκλους των αυτοκρατορικών αξιωματούχων, για αυτό και στην αρχιτεκτονική των μνημείων παρατηρείται ένας επαρχιακός χαρακτήρας σε συνδυασμό με μία λιτότητα στα υλικά απηχώντας το ύστερο κομνηνείο πνεύμα, το οποίο συνεχίζεται και μετά την κατάληψη από τους Φράγκους⁸⁵⁹. Από την έρευνα, πιο συγκεκριμένα, υποστηρίζεται ότι οι ναοί αυτοί ανήκουν στους ντόπιους κτηματίες, οι οποίοι αρχικά για λόγους πίστεως αλλά και γοήτρου προβαίνουν στην κατασκευή τους. Στη συνέχεια, όμως, οι ίδιοι νοιώθουν περισσότερο αναγκαία την ίδρυσή τους, σε απάντηση του ξένου δόγματος των φράγκων κατακτητών του 13ου αιώνα, με το οποίο έρχονται πλέον αντιμέτωποι⁸⁶⁰.

Εξαίρεση για τα δεδομένα της Μεγαρίδας αποτελεί το όρος του Κιθαιρώνα, όπου δραστηριοποιείται ο όσιος Μελέτιος, ο οποίος και αποτελεί την προσωπικότητα που αναγέννησε τον μοναχισμό στην περιοχή και έδωσε νέα ώθηση για την ευρύτερη ανάπτυξη της Μεγαρίδας. Αναλυτικά, ο όσιος μετά την έλευσή του στον Κιθαιρώνα ανακαινίζει την ήδη υπάρχουσα μονή, ενώ αναδιοργανώνει την μοναστική κοινότητα προσελκύνοντας νέους μοναχούς. Επιπλέον, λόγω των χαρισμάτων του κερδίζει την εμπιστοσύνη και την εύνοια διαφόρων προσωπικοτήτων της εποχής, ακόμα και του αυτοκράτορα Αλεξίου Α΄, ο οποίος του παραχωρεί μία ετήσια χρηματική χορηγία. Η

⁸⁵⁸ ΠΕΝΝΑΣ 2009, 155: θεωρεί τη δημογραφική ανάπτυξη στη Νάξο ως σημαντικό παράγοντα αύξησης του αριθμού των μνημείων.

⁸⁵⁹ ΠΕΝΝΑΣ 2009, 156-157.

⁸⁶⁰ ΣΤΟΥΦΗ-ΠΟΥΛΗΜΕΝΟΥ 2007, 296.

προσέλκυση πλήθους νέων μοναχών κάνει επιτακτική την ανάγκη ανέγερσης επιπλέον ναών, γι' αυτό και η ευρύτερη περιοχή γύρω από την κεντρική λαύρα του μοναστηριού γεμίζει με παραλαύρια. Το αξιοσημείωτο είναι ότι η κατασκευή αυτών είναι επιμελημένη αντιγράφοντας την φροντισμένα ανακαινισμένη κεντρική μονή, ενώ ως αρχιτεκτονικά μέλη τους χρησιμοποιούνται πρωτότυπα γλυπτά του 12ου αιώνα, τα οποία μαρτυρούν το οικονομικό επίπεδο της μοναστικής κοινότητας αλλά και την τάση της αδελφότητας για καλαισθησία και πρόοδο καθιστώντας την μονή του οσίου Μελετίου και τα παραλαύρια αυτής σημείο αναφοράς καθ' όλο τον 12ο αιώνα.

Κεφάλαιο 3

Η αρχαιολογική ανασκαφή στον Ελαιώνα Μεγάρων.

Μία μελέτη περίπτωσης για τον οικονομικό και κοινωνικό βίο της Μεγαρίδας.

Η αρχαιολογική ανασκαφή είχε σωστικό χαρακτήρα και πραγματοποιήθηκε το 2007 στη θέση Ελαιώνας των Μεγάρων πολύ κοντά στο βυζαντινό ναό του Χριστού. Με βάση τις εκθέσεις της 1ης Εφορείας Βυζαντινών Αρχαιοτήτων από την ανασκαφή αποκαλύφθηκαν τα κατάλοιπα ενός οικισμού πιθανότατα αγροτικού χαρακτήρα. Περισσότερα συμπεράσματα, όμως, σχετικά με τον οικισμό θα μπορέσουν να διεξαχθούν μετά τη συνολική δημοσίευση της ανασκαφής. Παρά ταύτα μία ικανοποιητική εικόνα μπορεί να σχηματιστεί από την υπό εξέταση κεραμική. Παρ' όλο που σώζονται μόνο μικρού μεγέθους όστρακα, πιθανώς λόγω της συνεχούς άρσης στην περιοχή, οι πληροφορίες που αντλούνται είναι ενδιαφέρουσες και διαφωτιστικές. Αξίζει να σημειωθεί ότι από την κεραμική εντοπίζονται δύο στρώματα καταστροφής με χρονική απόσταση περίπου ενός αιώνα του ενός από άλλο και τα οποία, όπως προαναφέρθηκε στην ενότητα 1.2 και σχολιάζεται και παρακάτω, σχετίζονται με τις ταραχώδεις ιστορικές συγκυρίες της εποχής.

3.1. Η μελέτη της μεσοβυζαντινής κεραμικής από την ανασκαφή στον Ελαιώνα Μεγάρων

Στο παρόν κεφάλαιο γίνεται μελέτη της μεσοβυζαντινής κεραμικής, η οποία αποκαλύφθηκε μετά από σωστική ανασκαφή στην περιοχή του Ελαιώνα βόρεια της πόλης των Μεγάρων. Ενδεικτικά εξετάζονται ορισμένα παραδείγματα αβαφούς κεραμικής, όπως χύτρες και κυψέλες, από τα οποία αντλούνται στοιχεία για την οικονομία και την καθημερινή ζωή των κατοίκων του της περιοχής. Αναλυτικότερα εξετάζονται τα εφυαλωμένα κεραμικά, τα οποία είναι πολυάριθμα και ανάμεσά τους διακρίνονται αντιπροσωπευτικά δείγματα των περισσότερων κατηγοριών εφυαλωμένης κεραμικής. Σημειώνεται ότι στη Μεγαρίδα παρακολουθούνται οι εξελίξεις σχετικά με τις τάσεις διακόσμησης των εφυαλωμένων κεραμικών, γι' αυτό και η παραγωγή συνεχώς ανανεώνεται. Πρώτα εμφανίζεται η κατηγορία της

εφυαλωμένης κεραμικής χωρίς επίχρυσμα, η οποία περιλαμβάνει σκεύη σχετικά με την παρασκευή ή το σεβρίρισμα του φαγητού, όπως είναι τα σαλτσάρια. Ακολουθεί η μονόχρωμη εφυαλωμένη κεραμική, στην οποία με την υιοθέτηση του στρώματος λευκού επιχρίσματος αναδεικνύεται το χρώμα της εφυάλωσης. Στη συνέχεια έπονται οι κατηγορίες κεραμικής με κάποια μορφή διακόσμου. Συγκεκριμένα, πρώτα υιοθετείται ο γραπτός τρόπος διακόσμησης στην επιφάνεια των κεραμικών, όπως αντίστοιχα συμβαίνει και στην κεραμική των μεγάλων πόλεων. Αρχικά στη Μεγαρίδα εμφανίζεται η γραπτή δι' επιχρίσματος κεραμική, η οποία εκπροσωπείται από ικανοποιητικό αριθμό ευρημάτων από την ανασκαφή στον Ελαιώνα. Στη συνέχεια παρουσιάζεται η γραπτή κεραμική με πράσινο και καστανό χρώμα, της οποίας τα δείγματα από την ανασκαφή είναι ακόμη περισσότερα σε αριθμό. Η κεραμική με γραπτό διάκοσμο περιορίζεται σε αυτές τις δυο κατηγορίες ενώ κατόπιν προσφιλής γίνεται η κεραμική με εγχάρακτο διάκοσμο.

Από τις κατηγορίες εγχάρακτης κεραμικής πρώτη διαδίδεται η λεπτεγγάρακτη, τα δείγματα της οποίας στη συγκεκριμένη ανασκαφή είναι μεν λίγα αριθμητικά αλλά ξεχωρίζουν για την ποιοτική κατασκευή και διακόσμησή τους. Μεγάλη διάδοση, αντιθέτως, έχει η αμέσως επόμενη κατηγορία της αδρεγγάρακτης κεραμικής, η οποία είναι η πιο πολυάριθμη σε παραδείγματα. Περίπου ταυτόχρονα με εκείνη εμφανίζεται η γραπτή λεπτεγγάρακτη κεραμική, της οποίας, όμως, τα παραδείγματα είναι αριθμητικά πολύ πιο περιορισμένα.

Εν κατακλείδι, από τη μελέτη της κεραμικής προκύπτει ότι η περιοχή του Ελαιώνα κατοικείται ήδη από τον 10ο αιώνα ενώ η συνέχεια της κατοίκησης διαταράσσεται από δύο περιόδους αστάθειας, μία κατά ύστερο 10ο αιώνα και μία κατά τον προχωρημένο 12ο/πρώιμο 13ο αιώνα, από τις οποίες εντοπίζονται και τα αντίστοιχα στρώματα καταστροφής⁸⁶¹.

Παρά ταύτα η εύρεση πληθώρας εφυαλωμένων θραυσμάτων των διαφόρων κατηγοριών υποδεικνύει ότι η περιοχή παρουσιάζει από τον προχωρημένο 11ο έως και τα τέλη του 12ου αιώνα πληθυσμιακή ανάπτυξη και κοινωνική άνθηση⁸⁶². Ακόμη, μετά την εξέταση της κεραμικής από τη Μεγαρίδα επιβεβαιώνεται το ήδη γνωστό από άλλες περιοχές της αυτοκρατορίας συμπέρασμα της έρευνας, σύμφωνα με το οποίο η κατακόρυφη ανάπτυξη της εφυαλωμένης κεραμικής σημειώνεται μετά

⁸⁶¹ Το ιστορικό πλαίσιο των συγκεκριμένων περιόδων εξετάστηκε ανωτέρω στην ενότητα 1.2.

⁸⁶² VIONIS 2013, 32. SANDERS υπό δημοσίευση, 1-2, 7, 13.

τα τέλη του 11ο αιώνα⁸⁶³. Η Μεγαρίδα έχει μεγάλη παράδοση στην αγγειοπλαστική, γι' αυτό και τα πήλινα δοχεία, γνωστά ως μαγαρικά, οφείλουν την ονομασία τους στην πόλη των Μεγάρων⁸⁶⁴. Όπως θα δούμε και παρακάτω, στη Μεγαρίδα φαίνεται ότι λειτουργεί εργαστήριο κεραμικής, όπου χρησιμοποιείται ντόπιος πηλός, του οποίου η θέση εξόρυξης έχει με πιθανότητα ταυτιστεί από την έρευνα με τη θέση «Πηλός» στο ρέμα Μαυρατζά⁸⁶⁵.

3.2. Περιγραφή της κεραμικής ύλης

Η περιγραφή του πηλού γίνεται με τη βοήθεια μεγενθυτικού φακού και σκοπός της μελέτης αυτής είναι ο εντοπισμός οστράκων κοινής παραγωγής και προέλευσης, από τα οποία μπορούμε να συμπεράνουμε τη λειτουργία τοπικού εργαστηρίου κεραμικής ή αντίθετα την εισαγωγή τους από άλλα εργαστήρια⁸⁶⁶.

1. Χρώμα:

με βάση την κλίμακα Munsell

2. Σκληρότητα:

Πολύ μαλακός: χαράσσεται εύκολα με το νύχι

Μαλακός: χαράσσεται με το νύχι

Μέτριος: χαράσσεται με μαχαίρι

Σκληρός: μόλις που χαράσσεται με μαχαίρι

Πολύ σκληρός: δεν χαράσσεται με μαχαίρι

3. Χαρακτηρισμός του πηλού με κριτήριο το ποσοστό των προσμείξεων:

Λεπτόκοκκος: λίγες, μικρές έως μέτριες προσμείξεις

Μέτριος: συχνές, μετρίου μεγέθους προσμείξεις

Χονδρόκοκκος: συχνές μεγάλες και μικρές προσμείξεις

⁸⁶³ SANDERS 2000, 166. VIONIS 2001, 84. VIONIS 2013, 32, 35.

⁸⁶⁴ ΜΠΑΚΙΡΤΖΗΣ 2003, 71.

⁸⁶⁵ ΚΟΡΩΣΗΣ 2011, 102 και υποσημ. 333.

⁸⁶⁶ Η περιγραφή γίνεται με βάση τον πίνακα κεραμικής ύλης στο: ΠΟΥΛΟΥ-ΠΑΠΑΔΗΜΗΤΡΙΟΥ 2008, 35.

4. Χαρακτηρισμός τομής:

Ομαλό σπάσιμο: σχεδόν λεία τομή

Κανονικό σπάσιμο: μικρές ανωμαλίες στην τομή

Ασύμμετρο σπάσιμο: μεγάλες ανομοιομορφίες σε όλη την τομή

5. Προσμείξεις:

Ποσοστό

Χρώμα

Μέγεθος

Σχήμα

6. Ύπαρξη ή όχι πόρων στην επιφάνεια

3.2α. Τα είδη των πηλών

Πηλός 1

1α1: κοκκινωπός με κίτρινη απόχρωση (reddish yellow 7.5YR7/6)

Χαρακτηριστικά: σκληρός, χονδρόκοκκος με ασύμμετρο σπάσιμο.

Προσμείξεις: συχνοί κόκκοι ασημίζουσας μαρμαρυγίας. Συχνές άσπρες και ερυθρές προσμείξεις, μικρές έως πολύ μεγάλες, αποστρογγυλεμένες σφαιρικές και αποστρογγυλεμένες πεπλατυσμένες Συχνοί ανομοιόμορφοι πόροι.

1α2: κοκκινωπός με κίτρινη απόχρωση (reddish yellow 7.5YR7/6).

Χαρακτηριστικά: σκληρός, χονδρόκοκκος με κανονικό σπάσιμο.

Προσμείξεις: αραιοί κόκκοι ασημίζουσας μαρμαρυγίας. Συχνές άσπρες προσμείξεις πολύ μικρές έως μεγάλες, αποστρογγυλεμένες σφαιρικές και αποστρογγυλεμένες τραπεζοειδείς, καθώς και συχνές ερυθρές πολύ μικρές έως μεγάλες, αποστρογγυλεμένες σφαιρικές. Συχνοί ανομοιόμορφοι πόροι.

1α3: κοκκινωπός με κίτρινη απόχρωση (reddish yellow 7.5YR7/6).

Χαρακτηριστικά: σχετικά σκληρός, χονδρόκοκκος με ασύμμετρο σπάσιμο.

Προσμείξεις: αραιοί κόκκοι ασημίζουσας μαρμαρυγίας. Συχνές ερυθρές προσμείξεις πολύ μικρές έως πολύ μεγάλες, αποστρογγυλεμένες σφαιρικές, αποστρογγυλεμένες τραπεζοειδείς και αποστρογγυλεμένες πεπλατυσμένες. Αρκετές άσπρες πολύ μικρές έως μεγάλες, αποστρογγυλεμένες σφαιρικές, γωνιώδεις σφαιρικές και αποστρογγυλεμένες πεπλατυσμένες. Αρκετές σκουρόχρωμες μικρές έως μεγάλες αποστρογγυλεμένες σφαιρικές.

1α4: κοκκινωπός με κίτρινη απόχρωση (reddish yellow 7.5YR7/6).

Χαρακτηριστικά: σκληρός, χονδρόκοκκος με κανονικό σπάσιμο.

Προσμείξεις: συχνοί κόκκοι ασημίζουσας μαρμαρυγίας. Συχνές άσπρες και ερυθρές προσμείξεις πολύ μικρές έως μεγάλες αποστρογγυλεμένες σφαιρικές και αρκετές άσπρες και ερυθρές μέτριες έως πολύ μεγάλες γωνιώδεις-αποστρογγυλεμένες σφαιρικές. Συχνοί ομοιόμορφοι πόροι.

1β1: πορτοκαλόχρωμος (reddish yellow 5YR7/6).

Χαρακτηριστικά: σκληρός, χονδρόκοκκος με κανονικό σπάσιμο.

Προσμείξεις: αραιοί κόκκοι ασημίζουσας μαρμαρυγίας. Αρκετές άσπρες προσμείξεις πολύ μικρές έως μεγάλες, άσπρες αποστρογγυλεμένες σφαιρικές, αποστρογγυλεμένες πεπλατυσμένες και γωνιώδεις-αποστρογγυλεμένες τραπεζοειδείς. Αραιές ερυθρές προσμείξεις μικρές έως πολύ μεγάλες, αποστρογγυλεμένες σφαιρικές, αποστρογγυλεμένες τραπεζοειδείς και αποστρογγυλεμένες πεπλατυσμένες. Αραιές σκουρόχρωμες προσμείξεις μικρές έως μέτριες, αποστρογγυλεμένες σφαιρικές. Συχνοί ανομοιόμορφοι πόροι.

1β2: πορτοκαλόχρωμος (reddish yellow 5YR7/6).

Χαρακτηριστικά: σκληρός, χονδρόκοκκος με κανονικό σπάσιμο.

Προσμείξεις: συχνοί κόκκοι ασημίζουσας μαρμαρυγίας. Αρκετές άσπρες και ερυθρές προσμείξεις μικρές έως πολύ μεγάλες, αποστρογγυλεμένες σφαιρικές, αποστρογγυλεμένες πεπλατυσμένες και γωνιώδεις-αποστρογγυλεμένες πεπλατυσμένες.

1β3: πορτοκαλόχρωμος (reddish yellow 5YR7/6).

Χαρακτηριστικά: σχετικά σκληρός, χονδρόκοκκος με κανονικό σπάσιμο.

Προσμείξεις: αρκετοί κόκκοι ασημίζουσας μαρμαρυγίας. Αρκετές άσπρες και ερυθρές προσμείξεις μικρές έως πολύ μεγάλες, αποστρογγυλεμένες σφαιρικές, αποστρογγυλεμένες πεπλατυσμένες, γωνιώδεις-αποστρογγυλεμένες σφαιρικές και

γωνιώδεις πεπλατυσμένες. Αραιές σκουρόχρωμες προσμείξεις μικρές έως μεγάλες αποστρογγυλεμένες σφαιρικές. Συχνοί ανομοιόμορφοι πόροι.

1β4: πορτοκαλόχρωμος (reddish yellow 5YR7/6).

Χαρακτηριστικά: σχετικά σκληρός, χονδρόκοκκος με ασύμμετρο σπάσιμο.

Προσμείξεις: αραιοί κόκκοι ασημίζουσας μαρμαρυγίας. Συχνές άσπρες πολύ μικρές έως μέτριες αποστρογγυλεμένες σφαιρικές. Αρκετές ερυθρές και αραιές σκουρόχρωμες μικρές έως μέτριες αποστρογγυλεμένες σφαιρικές και αποστρογγυλεμένες πεπλατυσμένες. Συχνοί ανομοιόμορφοι πόροι.

1β5: πορτοκαλόχρωμος (reddish yellow 5YR6/6).

Χαρακτηριστικά: πολύ σκληρός, χονδρόκοκκος με ομαλό σπάσιμο.

Προσμείξεις: αρκετοί κόκκοι ασημίζουσας μαρμαρυγίας. Συχνές άσπρες πολύ μικρές έως πολύ μεγάλες αποστρογγυλεμένες σφαιρικές, αποστρογγυλεμένες πεπλατυσμένες, γωνιώδεις πεπλατυσμένες και γωνιώδεις-αποστρογγυλεμένες τραπεζοειδείς. Αραιές ερυθρές πολύ μικρές έως πολύ μεγάλες αποστρογγυλεμένες σφαιρικές και γωνιώδεις σφαιρικές. Αρκετές σκουρόχρωμες μικρές έως πολύ μεγάλες αποστρογγυλεμένες σφαιρικές, αποστρογγυλεμένες πεπλατυσμένες και γωνιώδεις τραπεζοειδείς. Συχνοί ανομοιόμορφοι πόροι.

1γ: κοκκινωπός με κίτρινη απόχρωση (reddish yellow 7.5YR8/6).

Χαρακτηριστικά: σχετικά σκληρός, χονδρόκοκκος με κανονικό σπάσιμο.

Προσμείξεις: αρκετοί κόκκοι ασημίζουσας μαρμαρυγίας. Αραιές άσπρες και πιο συχνές ερυθρές προσμείξεις μικρές έως μεγάλες, αποστρογγυλεμένες σφαιρικές και αποστρογγυλεμένες πεπλατυσμένες. Συχνοί ανομοιόμορφοι πόροι.

1γ1: κοκκινωπός με κίτρινη απόχρωση (reddish yellow 7.5YR8/6).

Χαρακτηριστικά: σκληρός, χονδρόκοκκος με κανονικό σπάσιμο.

Προσμείξεις: συχνές άσπρες πολύ μικρές έως μέτριες αποστρογγυλεμένες σφαιρικές. Αραιές ερυθρές πολύ μικρές αποστρογγυλεμένες σφαιρικές και αραιές σκουρόχρωμες πολύ μικρές έως μεγάλες αποστρογγυλεμένες σφαιρικές. Αρκετοί ανομοιόμορφοι πόροι.

1δ: πορτοκαλόχρωμος (reddish yellow 5YR7/8).

Χαρακτηριστικά: σκληρός, χονδρόκοκκος με ανώμαλο σπάσιμο.

Προσμείξεις: συχνές άσπρες προσμείξεις πολύ μικρές έως πολύ μεγάλες αποστρογγυλεμένες σφαιρικές και αραιές ερυθρές προσμείξεις μέτριες αποστρογγυλεμένες σφαιρικές. Συχνοί ανομοιόμορφοι πόροι.

1δ1: πορτοκαλόχρωμος (reddish yellow 5YR7/8).

Χαρακτηριστικά: σκληρός, χονδρόκοκκος με ανώμαλο σπάσιμο.

Προσμείξεις: συχνοί κόκκοι ασημίζουσας μαρμαρυγίας. Αρκετές άσπρες προσμείξεις πολύ μικρές έως πολύ μεγάλες αποστρογγυλεμένες σφαιρικές, αποστρογγυλεμένες τραπεζοειδείς και αποστρογγυλεμένες πεπλατυσμένες. Αραιές ερυθρές και σκουρόχρωμες προσμείξεις μικρές έως μέτριες αποστρογγυλεμένες σφαιρικές, αποστρογγυλεμένες πεπλατυσμένες και γωνιώδεις πεπλατυσμένες. Συχνοί ανομοιόμορφοι πόροι.

1δ2: πορτοκαλόχρωμος (reddish yellow 5YR7/8).

Χαρακτηριστικά: πολύ σκληρός, χονδρόκοκκος με ανώμαλο σπάσιμο.

Προσμείξεις: αραιοί κόκκοι ασημίζουσας μαρμαρυγίας. Πολύ συχνές άσπρες πολύ μικρές έως πολύ μεγάλες αποστρογγυλεμένες σφαιρικές και αποστρογγυλεμένες πεπλατυσμένες. Αρκετές καστανέρυθρες μικρές έως μεγάλες αποστρογγυλεμένες σφαιρικές. Πολύ συχνοί ανομοιόμορφοι πόροι.

Πηλός 2

2α1: πολύ ανοιχτός καστανός (very pale brown 10YR7/4).

Χαρακτηριστικά: σχετικά σκληρός, λεπτόκοκκος με ασύμμετρο σπάσιμο.

Προσμείξεις: αρκετοί κόκκοι ασημίζουσας μαρμαρυγίας. Συχνές άσπρες και ερυθρές προσμείξεις μικρές, αποστρογγυλεμένες σφαιρικές και αραιές ερυθρές προσμείξεις μέτριες έως μεγάλες, αποστρογγυλεμένες σφαιρικές και αποστρογγυλεμένες τραζοειδείς. Συχνοί ανομοιόμορφοι πόροι.

2α2: πολύ ανοιχτός καστανός (very pale brown 10YR7/4).

Χαρακτηριστικά: σκληρός, χονδρόκοκκος με κανονικό σπάσιμο.

Προσμείξεις: αραιοί κόκκοι ασημίζουσας μαρμαρυγίας. Συχνές άσπρες και σκουρόχρωμες προσμείξεις μικρές έως πολύ μεγάλες αποστρογγυλεμένες σφαιρικές. Αραιές ερυθρές προσμείξεις μικρές έως μέτριες, αποστρογγυλεμένες σφαιρικές. Συχνοί ανομοιόμορφοι πόροι.

2α3: πολύ ανοιχτός καστανός (very pale brown 10YR7/4).

Χαρακτηριστικά: σχετικά σκληρός, χονδρόκοκκος με κανονικό σπάσιμο.

Προσμείξεις: συχνές άσπρες, ερυθρές και σκουρόχρωμες προσμείξεις πολύ μικρές έως πολύ μεγάλες αποστρογγυλεμένες σφαιρικές, αποστρογγυλεμένες

πεπλατυσμένες, γωνιώδεις σφαιρικές και γωνιώδεις-αποστρογγυλεμένες πεπλατυσμένες. Συχνοί ανομοιόμορφοι πόροι.

2β: ανοιχτός καστανός (pale brown 10YR6/3).

Χαρακτηριστικά: σχετικά σκληρός, χονδρόκοκκος με κανονικό σπάσιμο.

Προσμείξεις: πολύ συχνοί κόκκοι ασημίζουσας μαρμαρυγίας. Συχνές άσπρες και ερυθρές πολύ μικρές έως πολύ μεγάλες αποστρογγυλεμένες σφαιρικές, γωνιώδεις σφαιρικές, αποστρογγυλεμένες τραπεζοειδείς και γωνιώδεις τραπεζοειδείς. Αρκετές σκουρόχρωμες πολύ μικρές έως πολύ μεγάλες αποστρογγυλεμένες σφαιρικές και γωνιώδεις-αποστρογγυλεμένες πεπλατυσμένες. Συχνοί ανομοιόμορφοι πόροι.

2γ: πολύ ανοιχτός καστανός (very pale brown 10YR7/3).

Χαρακτηριστικά: σκληρός, χονδρόκοκκος με ασύμμετρο σπάσιμο.

Προσμείξεις: συχνές άσπρες πολύ μικρές έως πολύ μεγάλες αποστρογγυλεμένες σφαιρικές και αραιές ερυθρές μικρές αποστρογγυλεμένες σφαιρικές. Συχνές σκουρόχρωμες πολύ μικρές έως μεγάλες αποστρογγυλεμένες σφαιρικές και γωνιώδεις-αποστρογγυλεμένες πεπλατυσμένες. Συχνοί ανομοιόμορφοι πόροι.

2δ: ανοιχτός καστανός (light brown 7.5YR6/4).

Χαρακτηριστικά: σκληρός, χονδρόκοκκος με κανονικό σπάσιμο.

Προσμείξεις: αραιοί κόκκοι ασημίζουσας μαρμαρυγίας. Συχνές άσπρες πολύ μικρές έως πολύ μεγάλες αποστρογγυλεμένες σφαιρικές και αραιές σκουρόχρωμες μικρές έως πολύ μεγάλες αποστρογγυλεμένες σφαιρικές.

Πηλός 3

3α1: ρόδινος (pink 5YR8/4).

Χαρακτηριστικά: μέτρια σκληρός, χονδρόκοκκος με κανονικό σπάσιμο.

Προσμείξεις: αραιοί κόκκοι ασημίζουσας μαρμαρυγίας. Συχνές άσπρες, ερυθρές και σκουρόχρωμες προσμείξεις πολύ μικρές έως πολύ μεγάλες, αποστρογγυλεμένες σφαιρικές, αποστρογγυλεμένες πεπλατυσμένες και γωνιώδεις σφαιρικές. Συχνοί ανομοιόμορφοι πόροι.

3α2: ρόδινος (pink 5YR8/4).

Χαρακτηριστικά: σκληρός, χονδρόκοκκος με κανονικό σπάσιμο.

Προσμείξεις: συχνοί κόκκοι ασημίζουσας μαρμαρυγίας. Αραιές άσπρες προσμείξεις πολύ μικρές αποστρογγυλεμένες σφαιρικές και συχνές ερυθρές προσμείξεις πολύ μικρές έως πολύ μεγάλες, αποστρογγυλεμένες σφαιρικές,

γωνιώδεις σφαιρικές, γωνιώδεις τραπεζοειδείς και γωνιώδεις-αποστρογγυλεμένες τραπεζοειδείς. Αρκετές σκουρόχρωμες πολύ μικρές έως μεγάλες αποστρογγυλεμένες σφαιρικές και γωνιώδεις πεπλατυσμένες. Συχνοί ανομοιόμορφοι πόροι.

3β: ρόδινος (pink 7.5YR7/3).

Χαρακτηριστικά: μέτρια σκληρός, λεπτόκοκκος με κανονικό σπάσιμο.

Προσμείξεις: αρκετοί κόκκοι ασημίζουσας μαρμαρυγίας. Συχνές άσπρες, προσμείξεις μικρές, αποστρογγυλεμένες σφαιρικές. Συχνοί ανομοιόμορφοι πόροι.

3β1: ρόδινος (pink 7.5YR7/3).

Χαρακτηριστικά: σκληρός, χονδρόκοκκος με ασύμμετρο σπάσιμο

Προσμείξεις: αραιοί κόκκοι ασημίζουσας μαρμαρυγίας. Συχνές άσπρες πολύ μικρές έως μεγάλες αποστρογγυλεμένες σφαιρικές και αποστρογγυλεμένες πεπλατυσμένες. Αραιές ερυθρές μέτριου μεγέθους αποστρογγυλεμένες σφαιρικές. Αρκετές σκουρόχρωμες μετρίου μεγέθους αποστρογγυλεμένες σφαιρικές. Συχνοί ανομοιόμορφοι πόροι.

3γ1: ρόδινος (pink 7.5YR7/4).

Χαρακτηριστικά: μέτρια σκληρός, λεπτόκοκκος με κανονικό σπάσιμο.

Προσμείξεις: αρκετοί κόκκοι ασημίζουσας μαρμαρυγίας. Συχνές άσπρες και ερυθρές προσμείξεις μικρές έως μεγάλες, αποστρογγυλεμένες σφαιρικές και αποστρογγυλεμένες πεπλατυσμένες. Συχνοί ανομοιόμορφοι πόροι.

3γ2: ρόδινος (pink 7.5YR7/4).

Χαρακτηριστικά: σκληρός, χονδρόκοκκος με κανονικό σπάσιμο.

Προσμείξεις: αρκετοί κόκκοι ασημίζουσας μαρμαρυγίας. Συχνές άσπρες και ερυθρές προσμείξεις πολύ μικρές έως πολύ μεγάλες, αποστρογγυλεμένες σφαιρικές, αποστρογγυλεμένες πεπλατυσμένες και γωνιώδεις σφαιρικές. Αρκετές σκουρόχρωμες πολύ μικρές έως πολύ μεγάλες, αποστρογγυλεμένες σφαιρικές και αποστρογγυλεμένες τραπεζοειδείς. Αρκετοί ανομοιόμορφοι πόροι.

3γ3: ρόδινος (pink 7.5YR7/4).

Χαρακτηριστικά: σκληρός, λεπτόκοκκος με κανονικό σπάσιμο.

Προσμείξεις: αραιοί κόκκοι ασημίζουσας μαρμαρυγίας. Αρκετές άσπρες και ερυθρές προσμείξεις μικρές έως μεγάλες αποστρογγυλεμένες σφαιρικές, αποστρογγυλεμένες τραπεζοειδείς και αποστρογγυλεμένες πεπλατυσμένες. Αραιοί ομοιόμορφοι πόροι.

3δ: ρόδινος (pink 7.5YR8/3).

Χαρακτηριστικά: σκληρός, χονδρόκοκκος με ασύμμετρο σπάσιμο.

Προσμείξεις: αραιοί κόκκοι ασημίζουσας μαρμαρυγίας. Αρκετές άσπρες προσμείξεις πολύ μικρές αποστρογγυλεμένες σφαιρικές και αραιές μεγάλες αποστρογγυλεμένες τραπεζοειδείς. Αραιές ερυθρές προσμείξεις πολύ μεγάλες γωνιώδεις-αποστρογγυλεμένες σφαιρικές και αραιές μέτριες αποστρογγυλεμένες τραπεζοειδείς. Συχνοί ανομοιόμορφοι πόροι.

3ε: ρόδινος (pink 5YR7/4).

Χαρακτηριστικά: σκληρός, χονδρόκοκκος με κανονικό σπάσιμο.

Προσμείξεις: αρκετοί κόκκοι ασημίζουσας μαρμαρυγίας. Αρκετές άσπρες προσμείξεις πολύ μικρές έως μεγάλες αποστρογγυλεμένες σφαιρικές και αποστρογγυλεμένες πεπλατυσμένες. Αραιές ερυθρές προσμείξεις μικρές έως πολύ μεγάλες αποστρογγυλεμένες σφαιρικές και αποστρογγυλεμένες πεπλατυσμένες και αραιές σκουρόχρωμες μικρές έως μέτριες αποστρογγυλεμένες σφαιρικές. Συχνοί ανομοιόμορφοι πόροι.

3στ: ρόδινος (pink 5YR7/3).

Χαρακτηριστικά: σκληρός, χονδρόκοκκος με ασύμμετρο σπάσιμο.

Προσμείξεις: συχνές άσπρες προσμείξεις πολύ μικρές έως μέτριες αποστρογγυλεμένες σφαιρικές και γωνιώδεις πεπλατυσμένες. Αρκετές ερυθρές προσμείξεις μικρές έως πολύ μεγάλες αποστρογγυλεμένες σφαιρικές και γωνιώδεις πεπλατυσμένες. Αραιές σκουρόχρωμες μεγάλες προσμείξεις αποστρογγυλεμένες σφαιρικές. Συχνοί ανομοιόμορφοι πόροι.

3ζ: ρόδινος (pink 2.5YR8/4).

Χαρακτηριστικά: σκληρός, λεπτόκοκκος με κανονικό σπάσιμο.

Προσμείξεις: συχνές άσπρες προσμείξεις πολύ μικρές αποστρογγυλεμένες σφαιρικές. Αρκετές ερυθρές προσμείξεις μέτριες έως πολύ μεγάλες αποστρογγυλεμένες τραπεζοειδείς. Λίγοι ανομοιόμορφοι πόροι.

3η: ρόδινος (pink 7.5YR8/4).

Χαρακτηριστικά: σκληρός, χονδρόκοκκος με κανονικό σπάσιμο.

Προσμείξεις: αρκετοί κόκκοι ασημίζουσας μαρμαρυγίας. Συχνές άσπρες, ερυθρές και σκουρόχρωμες προσμείξεις πολύ μικρές έως πολύ μεγάλες, αποστρογγυλεμένες σφαιρικές, αποστρογγυλεμένες πεπλατυσμένες και γωνιώδεις σφαιρικές. Συχνοί ανομοιόμορφοι πόροι.

Πηλός 4

4α1: ανοιχτός ερυθρός (light red 2.5YR7/6).

Χαρακτηριστικά: μέτρια σκληρός, χονδρόκοκκος με κανονικό σπάσιμο.

Προσμείξεις: αραιοί κόκκοι ασημίζουσας μαρμαρυγίας. Συχνές άσπρες και σκουρόχρωμες προσμείξεις πολύ μικρές έως πολύ μεγάλες, αποστρογγυλεμένες σφαιρικές, γωνιώδεις σφαιρικές, γωνιώδεις-αποστρογγυλεμένες τραπεζοειδείς και αποστρογγυλεμένες πεπλατυσμένες. Αραιοί ομοιόμορφοι πόροι.

4α2: ανοιχτός ερυθρός (light red 2.5YR7/6).

Χαρακτηριστικά: σκληρός, χονδρόκοκκος με κανονικό σπάσιμο.

Προσμείξεις: Δεν παρατηρείται μαρμαρυγία. Συχνές άσπρες προσμείξεις πολύ μικρές έως πολύ μεγάλες, αποστρογγυλεμένες σφαιρικές, γωνιώδεις σφαιρικές, γωνιώδεις-αποστρογγυλεμένες τραπεζοειδείς και αποστρογγυλεμένες πεπλατυσμένες. Αραιοί ομοιόμορφοι πόροι.

4α3: ανοιχτός ερυθρός (light red 2.5YR7/6).

Χαρακτηριστικά: σκληρός, χονδρόκοκκος με κανονικό σπάσιμο.

Προσμείξεις: αραιοί κόκκοι ασημίζουσας μαρμαρυγίας. Συχνές άσπρες προσμείξεις πολύ μικρές έως μεγάλες, αποστρογγυλεμένες σφαιρικές. Συχνοί ανομοιόμορφοι πόροι.

4α4: ανοιχτός ερυθρός (light red 2.5YR7/6).

Χαρακτηριστικά: σκληρός, λεπτόκοκκος με ασύμμετρο σπάσιμο.

Προσμείξεις: δεν παρατηρείται μαρμαρυγία. Συχνές άσπρες και σκουρόχρωμες προσμείξεις μικρές έως μεγάλες, αποστρογγυλεμένες σφαιρικές. Συχνοί ανομοιόμορφοι πόροι.

4α5: ανοιχτός ερυθρός (light red 2.5YR7/6).

Χαρακτηριστικά: σκληρός, λεπτόκοκκος με κανονικό σπάσιμο.

Προσμείξεις: αραιοί κόκκοι ασημίζουσας μαρμαρυγίας. Συχνές άσπρες προσμείξεις πολύ μικρές έως μεγάλες αποστρογγυλεμένες σφαιρικές και αραιές ερυθρές προσμείξεις μεγάλες αποστρογγυλεμένες πεπλατυσμένες. Συχνοί ανομοιόμορφοι πόροι.

4α6: ανοιχτός ερυθρός (light red 2.5YR7/6).

Χαρακτηριστικά: σχετικά σκληρός, χονδρόκοκκος με κανονικό σπάσιμο.

Προσμείξεις: συχνοί κόκκοι ασημίζουσας μαρμαρυγίας. Πολύ συχνές άσπρες πολύ μικρές έως πολύ μεγάλες αποστρογγυλευμένες σφαιρικές και γωνιώδεις αποστρογγυλευμένες πεπλατυσμένες. Αρκετές μικρές έως μεγάλες σκουρόχρωμες αποστρογγυλευμένες σφαιρικές. Συχνοί ανομοιόμορφοι πόροι.

4a7: ανοιχτός ερυθρός (light red 2.5YR7/6).

Χαρακτηριστικά: σκληρός, χονδρόκοκκος με ασύμμετρο σπάσιμο.

Προσμείξεις: αραιοί κόκκοι ασημίζουσας μαρμαρυγίας. Πολύ συχνές άσπρες πολύ μικρές έως πολύ μεγάλες αποστρογγυλευμένες σφαιρικές και αποστρογγυλευμένες πεπλατυσμένες. Αραιές σκουρόχρωμες μετρίου μεγέθους αποστρογγυλευμένες σφαιρικές. Συχνοί ανομοιόμορφοι πόροι.

4β: ανοιχτός ερυθρός (pale red 2.5YR7/4).

Χαρακτηριστικά: σκληρός, χονδρόκοκκος με ασύμμετρο σπάσιμο.

Προσμείξεις: αραιοί κόκκοι ασημίζουσας μαρμαρυγίας. Αρκετές άσπρες και σκουρόχρωμες προσμείξεις πολύ μικρές αποστρογγυλευμένες σφαιρικές. Αρκετές σκουρόχρωμες προσμείξεις πολύ μεγάλες αποστρογγυλευμένες πεπλατυσμένες και γωνιώδεις πεπλατυσμένες. Συχνοί ανομοιόμορφοι πόροι.

Πηλός 5

5a1: ερυθρός (red 2.5YR6/6).

Χαρακτηριστικά: σκληρός, χονδρόκοκκος με ασύμμετρο σπάσιμο.

Προσμείξεις: πολύ συχνές άσπρες πολύ μικρές έως πολύ μεγάλες αποστρογγυλευμένες σφαιρικές, αποστρογγυλευμένες πεπλατυσμένες, γωνιώδεις τραπεζοειδείς και γωνιώδεις πεπλατυσμένες. Αραιές ερυθρές και σκουρόχρωμες πολύ μικρές έως μεγάλες αποστρογγυλευμένες σφαιρικές, αποστρογγυλευμένες πεπλατυσμένες και γωνιώδεις πεπλατυσμένες. Συχνοί ανομοιόμορφοι πόροι.

Πηλός 6

6a1: ανοιχτός καστανέρυθρος (light reddish brown 5YR6/4).

Χαρακτηριστικά: πολύ σκληρός, χονδρόκοκκος με ασύμμετρο σπάσιμο.

Προσμείξεις: αραιοί κόκκοι ασημίζουσας μαρμαρυγίας. Πολύ συχνές άσπρες πολύ μικρές έως πολύ μεγάλες αποστρογγυλευμένες σφαιρικές και γωνιώδεις τραπεζοειδείς. Αραιές ερυθρές και σκουρόχρωμες μεσαίου μεγέθους έως μεγάλες αποστρογγυλευμένες σφαιρικές. Συχνοί ανομοιόμορφοι πόροι.

6α2: ανοιχτός καστανέρυθρος (light reddish brown 5YR6/4).

Χαρακτηριστικά: σχετικά σκληρός, χονδρόκοκκος με κανονικό σπάσιμο.

Προσμίξεις: πολύ συχνοί κόκκοι ασημίζουσας μαρμαρυγίας. Συχνές άσπρες πολύ μικρές έως πολύ μεγάλες αποστρογγυλεμένες σφαιρικές, αποστρογγυλεμένες πεπλατυσμένες, αποστρογγυλεμένες τραπεζοειδείς και γωνιώδεις πεπλατυσμένες. Αραιές ερυθρές μικρές έως μέτριες αποστρογγυλεμένες σφαιρικές και αποστρογγυλεμένες πεπλατυσμένες.

3.3.1. Αβαφής κεραμική

3.3.1α. Χύτρες

Με την παρασκευή φαγητού σχετίζονται τα αρκετά σε αριθμό θραύσματα από χύτρες, τα οποία αποτελούν ένδειξη για τη χρήση του οικισμού στον Ελαιώνα από τον 10ο αιώνα και μετά. Το πρωιμότερα παράδειγμα χύτρας χρονολογούνται στο α΄ μισό του 10ου αιώνα⁸⁶⁷ έχουν λεπτά τοιχώματα και το χαρακτηριστικό για την εποχή ψηλό χείλος. Ταυτόχρονα, περίπου σύγχρονο με τα παραδείγματα αυτά είναι και θραύσμα από χείλος χύτρας⁸⁶⁸ με ελαφρώς κοίλο το εσωτερικό του για την υποδοχή πάματος, το οποίο θα προστατεύει το περιεχόμενο της χύτρας από σπίθες, κάπνα ή μικροαντικείμενα και ταυτόχρονα βοηθά στη διατήρηση της υγρασίας του φαγητού⁸⁶⁹.

Στη συνέχεια, σώζονται περιορισμένα θραύσματα από χύτρες του 11ου αιώνα⁸⁷⁰ ενώ περισσότερα αριθμητικά είναι τα θραύσματα του 12ου αιώνα⁸⁷¹, τα οποία υποδηλώνουν την ανάκαμψη του οικισμού μετά από μια περίοδο εσωστρέφειας, η οποία ενδεχομένως να συνδέεται με τις συνέπειες της προέλασης των Βουλγάρων κατά τα τέλη του 10ου αιώνα⁸⁷².

Η υπό εξέταση κεραμική περιλαμβάνει κυρίως χείλη ενώ έχει διατηρηθεί και μία βάση, η οποία είναι επίπεδη, άρα πιο εύχρηστη από τις αποστρογγυλεμένες,

⁸⁶⁷ Αρ. Καταγρ. Α΄ 3/3/11, Β΄ 4/4/9, Δ΄ 3/3/14.

⁸⁶⁸ Αρ. Καταγρ. Α΄ 5/5/7.

⁸⁶⁹ ΜΠΑΚΙΡΤΖΗΣ 2003, 35. VROOM 2003, 157. ΜΠΑΚΙΡΤΖΗΣ 2005, 113.

⁸⁷⁰ Αρ. Καταγρ. Δ΄ 2/2/13.

⁸⁷¹ Αρ. Καταγρ. Β΄ 1/1/7, Β΄ 4/4/8, Γ΄ 3/3/25, Γ΄ 4/4/25, Δ΄ 3/3/15.

⁸⁷² αναλυτικά βλ. ενότητα 1.2.

καθώς μπορεί να τοποθετηθεί απ' ευθείας στην εστία⁸⁷³ χωρίς τη μεσολάβηση μεταλλινού τρίποδα, του γνωστού «πυροστάτη»⁸⁷⁴. Παρά ταύτα τα τσουκάλια με αποστρογγλυμένη βάση είναι πάντα συνηθέστερα και διαδίδονται ακόμη περισσότερο μετά τον 10ο αιώνα⁸⁷⁵.

Οι χύτρες με βάση τη χωρητικότητά τους σε νερό διακρίνονται σε μεγάλες (για πέντε ή έξη μερίδες φαγητού), μεσαίες (για τέσσερις μερίδες) και μικρές (για δύο μερίδες)⁸⁷⁶. Τα περισσότερα παραδείγματα από χύτρες της ανασκαφής στον Ελαιώνα έχουν μεσαίο ή μεγάλο μέγεθος υποδεικνύοντας ότι δεν λειτουργούν ως απλοί βραστήρες ή ως σκεύη για τη μεταφορά φαγητού αλλά χρησιμεύουν για την προετοιμασία του ημερήσιου γεύματος⁸⁷⁷.

Τέλος, όσον αφορά στον πηλό, στα περισσότερα παραδείγματα παρατηρείται πορτοκαλόχρωμος πηλός (reddish yellow 5YR7/6, 5YR7/8), σε λιγότερα θραύσματα ρόδινος πηλός (pink 7.5YR7/3, 7.5YR7/4) ενώ σε μεμονωμένα κεραμικά ανοιχτός καστανέρυθρος πηλός (light reddish brown 5YR6/4) και ανοιχτός ερυθρός (light red 2.5YR7/6). Σε ορισμένα παραδείγματα ο χαρακτηρισμός του πηλού είναι αδύνατος λόγω των έντονων σημείων καύσης.

- **Κατάλογος**

1. Τμήμα από το χείλος και το άνω σώμα χύτρας (εικ. 1)

Αρ. Καταγρ.: Α'3/3/11

Διαστάσεις: Μέγ. σωζ. Μ. χείλους: 9 εκ. Μέγ. σωζ. Μ.: 7,22. Μέγ. σωζ. Πλ.: 4,43 εκ.

Πηλός: 3β1. Στον πυρήνα γκριζωπός από την υπερόπτηση.

Περιγραφή: Το χείλος είναι όρθιο ταινιωτό με πεπλατυσμένη παρυφή. Αρχή λοξών τοιχωμάτων. Έντονα ίχνη καύσης εσωτερικά και εξωτερικά.

Επίχρυσμα:

Διακόσμηση:

Χρονολόγηση: α' μισό 10ου αιώνα.

Βιβλιογραφία/Παρατηρήσεις: Κωνσταντινούπολη: HAYES 1992, 59, 114, 115, αρ. 37.19, εικ. 60.

2. Τμήμα από το χείλος και το άνω σώμα χύτρας (εικ. 2, σχ. 1)

⁸⁷³ ΓΙΑΓΚΑΚΗ 2008, 224.

⁸⁷⁴ ΜΠΑΚΙΡΤΖΗΣ 2003, 33.

⁸⁷⁵ ΖΗΚΟΣ 2002, 345, αρ. 393.

⁸⁷⁶ *Όρες Βυζαντίου* 2001, 102, εικ. 117.

⁸⁷⁷ ΜΠΑΚΙΡΤΖΗΣ 2003, 41. ΓΙΑΓΚΑΚΗ 2008, 221, 223.

Αρ. Καταγρ.: Δ'3/3/14

Διαστάσεις: Μέγ. σωζ. Μ. χείλους: 7,7 εκ. Μέγ. σωζ. Μ.: 7,24 εκ. Μέγ. σωζ. Πλ.: 3,31 εκ.

Πηλός: 1δ2.

Περιγραφή: Το χείλος είναι ταινιωτό με κοιλότητα στο εσωτερικό του και ελαφρώς έσω νεύοντα τα άκρα του. Έντονα ίχνη καύσης στο μεγαλύτερο τμήμα του χείλους και του άνω σώματος εσωτερικά και εξωτερικά.

Επίχρισμα: Λεπτόρρευστο καστανό επίχρισμα εξωτερικά στο χείλος.

Διακόσμηση: Τρεις χαμηλές ανάγλυφες νευρώσεις στο άνω σώμα.

Χρονολόγηση: α' μισό 10ου αιώνα.

Βιβλιογραφία/Παρατηρήσεις: Κωνσταντινούπολη: HAYES 1992, 114, αρ. 37.6, εικ. 58.6.

3. Τμήμα από το χείλος και το άνω σώμα χύτρας (εικ. 3, σχ. 2)

Αρ. Καταγρ.: Β'4/4/9

Διαστάσεις: Μέγ. σωζ. Μ. χείλους: 3,07 εκ. Μέγ. σωζ. Μ.: 6,46. Μέγ. σωζ. Πλ.: 6,33 εκ.

Πηλός: Γκριζωπός από την υπερόπτηση, σχετικά σκληρός, χονδρόκοκκος με ομαλό σπάσιμο. Συχνοί κόκκοι ασημένιας μαρμαρυγίας, ανομοιόμορφα κενά. Προσμείξεις: Συχνές άσπρες μικρές έως πολύ μεγάλες αποστρογγυλεμένες σφαιρικές, αποστρογγυλεμένες τραπεζοειδείς καιγωνιώδεις τραπεζοειδείς. Αραιές σκουρόχρωμες μικρές έως μεγάλες αποστρογγυλεμένες σφαιρικές, αποστρογγυλεμένες τραπεζοειδείς και αποστρογγυλεμένες πεπλατυσμένες. Συχνοί ανομοιόμορφοι πόροι.

Περιγραφή: Το χείλος είναι όρθιο ταινιωτό και τα τοιχώματα του σώματος ελαφρώς λοξά με επάλληλες αυλακώσεις από την κατεργασία στον τροχό. Ίχνη καύσης κατά τόπους εσωτερικά και εξωτερικά.

Επίχρισμα: Στρώμα λεπτόρρευστου υποκάστανου επιχρίσματος εξωτερικά.

Διακόσμηση:

Χρονολόγηση: 10ος αιώνας.

Βιβλιογραφία/Παρατηρήσεις: Βοιωτία: ARMSTRONG 1993, 303, αρ. 30, εικ. 5 (10ος αιώνας).

4. Τμήμα από το χείλος και το άνω σώμα χύτρας (εικ. 4, σχ. 3)

Αρ. Καταγρ.: Α'5/5/7

Διαστάσεις: Μέγ. σωζ. Μ. χείλους: 5,41 εκ. Μέγ. σωζ. Μ.: 5,4. Μέγ. σωζ. Πλ.: 3,35 εκ.

Πηλός: 1β5.

Περιγραφή: Το χείλος είναι οριζόντιο με πατούρα στην εσωτερική πλευρά και κοίλη την εξωτερική πλευρά. Αρχή κοίλων τοιχωμάτων. Έντονα ίχνη καύσης στο εσωτερικό.

Επίχρισμα:

Διακόσμηση:

Χρονολόγηση: 10ος αιώνας.

Βιβλιογραφία/Παρατηρήσεις: Κωνσταντινούπολη: HAYES 1992, 120-121, αρ. 40.57, εικ. 20.2 (τέλη 10ου αιώνα). Βοιωτία: VROOM 2003, 117, αρ. W 14.7, εικ. 6.9.

5. Τμήμα από το χείλος και το άνω σώμα χύτρας (εικ. 5, σχ. 4)

Αρ. Καταγρ.: Δ'2/2/13

Διαστάσεις: Μέγ. σωζ. Μ. χείλους: 4,55 εκ. Μέγ. σωζ. Μ.: 5,74. Μέγ. σωζ. Πλ.: 5,22 εκ.
Πηλός: 1β3. Κατά τόπους τον πυρήνα των τοιχωμάτων γκριζωπός από την υπερόπτηση.
Περιγραφή: Το χείλος είναι όρθιο, ψηλό και λοξότμητο προς τα έξω με κοιλότητα στο εσωτερικό. Αρχή κοίλων τοιχωμάτων με ραβδώσεις εξωτερικά και αυλακώσεις εσωτερικά. Έντονα ίχνη καύσης κατά τόπους εσωτερικά και εξωτερικά.
Επίχρισμα:
Διακόσμηση:
Χρονολόγηση: 11ος αιώνας.
Βιβλιογραφία/Παρατηρήσεις: Κωνσταντινούπολη: HAYES 1992, 126-127, αρ. 43.54, εικ. 71.54 (β' μισό 11ου αιώνα).

6. Τμήμα από το χείλος και το άνω σώμα χύτρας (εικ. 6, σχ. 5)

Αρ. Καταγρ.: Β' 1/1/7
Διαστάσεις: Μέγ. σωζ. Μ. χείλους: 6,0 εκ. Μέγ. σωζ. Μ.: 6,4. Μέγ. σωζ. Πλ.: 4,1 εκ.
Πηλός: 6α2. Στον πυρήνα των τοιχωμάτων γκριζωπός από την υπερόπτηση.
Περιγραφή: Το χείλος είναι χαμηλό, κοίλο στην εξωτερική πλευρά και σχηματίζει οξεία γωνία με το σώμα. Στο εξωτερικό του σώματος τμήμα παράλληλων εγχαραξέων. Όλη η επιφάνεια με έντονα ίχνη καύσης.
Επίχρισμα:
Διακόσμηση:
Χρονολόγηση: 12ος αιώνας.
Βιβλιογραφία/Παρατηρήσεις: Κωνσταντινούπολη: HAYES 1992, 130, αρ. 48.6, εικ. 74.6

7. Τμήμα από το χείλος και το άνω σώμα χύτρας (εικ. 7, σχ. 6)

Αρ. Καταγρ.: Γ' 4/4/25
Διαστάσεις: Μέγ. σωζ. Μ. χείλους: 9,05 εκ. Μέγ. σωζ. Μ.: 10,74. Μέγ. σωζ. Πλ.: 4,51 εκ.
Πηλός: 1β3.
Περιγραφή: Χαμηλό έξω νεύον χείλος με τριγωνική διατομή και αρχή κοίλων τοιχωμάτων. Έντονα ίχνη καύσης στο μεγαλύτερο μέρος της εξωτερικής επιφάνειας.
Επίχρισμα: Στρώμα λεπτόρρευστου υποκάστανου επιχρίσματος εξωτερικά.
Διακόσμηση:
Χρονολόγηση: προχωρημένος 12ος αιώνας.
Βιβλιογραφία/Παρατηρήσεις: Σπάρτη: SANDERS 1993, 277, αρ. 59, εικ. 13 (β' μισό 12ου αιώνα). Ελεύθερα: ΠΟΥΛΟΥ-ΠΑΠΑΔΗΜΗΤΡΙΟΥ 2008, 66-67, 106, 155, αρ. 105: *τύπος 3* (12ος αιώνας). ΓΙΑΓΚΑΚΗ 2008, 221, 264, αρ. 158, πίν. 12.ζ (τέλη 12ου αιώνα).

8. Τμήμα από το χείλος και το άνω σώμα χύτρας (εικ. 8, σχ. 7)

Αρ. Καταγρ.: Δ' 3/3/15
Διαστάσεις: Μέγ. σωζ. Μ. χείλους: 5,35 εκ. Μέγ. σωζ. Μ.: 5,01. Μέγ. σωζ. Πλ.: 3,5 εκ.
Πηλός: Γκριζωπός από την υπερόπτηση, σκληρός, χονδρόκοκκος με ασύμμετρο σπάσιμο.
Προσμίξεις: Πολύ συχνοί κόκκοι ασημένιας μαρμαρυγίας. Συχνές άσπρες πολύ μικρές έως πολύ μεγάλες αποστρογγυλεμένες σφαιρικές και αποστρογγυλεμένες πεπλατυσμένες. Πολύ

συχνές σκουρόχρωμες μικρές έως πολύ μεγάλες αποστρογγλυμένες σφαιρικές και πεπλατυσμένες γωνιώδεις. Πολλοί συχνοί ανομοιομορφοί πόροι.

Περιγραφή: Το χείλος είναι ψηλό, ταινιωτό με ελαφρώς έξω νεύοντα άκρα. Έντονα ίχνη καύσης σε όλη την εξωτερική επιφάνεια. Ίχνη υπερόπτωσης στο εσωτερικό των τοιχωμάτων και στην εσωτερική επιφάνεια.

Επίχρισμα:

Διακόσμηση: Κάτω από το άκρο του χείλους παρατηρείται αύλακα και στο άνω σώμα επάλληλες νευρώσεις.

Χρονολόγηση: προχωρημένος 12ος αιώνας.

Βιβλιογραφία/Παρατηρήσεις: Βοιωτία: VROOM 2003, 157, αρ. W 14.2, εικ. 6.8 (β' μισό 12ου αιώνα-αρχές 13ου αιώνα).

9. Τμήμα από το χείλος και το άνω σώμα χύτρας (εικ. 9, σχ. 8)

Αρ. Καταγρ.: Β 4/4/8

Διαστάσεις: Μέγ. σωζ. Μ. χείλους: 9 εκ.

Πηλός: 4α6. Κατά τόπους γκριζωπός από την υπερόπτωση.

Περιγραφή: Το χείλος είναι όρθιο, ψηλό με αποστρογγλυμένη ακμή και με περιφερικές αυλακώσεις. Αρχή κυρτών τοιχωμάτων. Στο σώμα υπολείμματα εγχάρακτης τεθλασμένης γραμμής.

Επίχρισμα:

Διακόσμηση:

Χρονολόγηση: τέλη 12ου/αρχές 13ου αιώνα.

Βιβλιογραφία/Παρατηρήσεις: Ελεύθερα: ΓΙΑΓΚΑΚΗ 2008, 223-224, 267, αρ. 181, πίν. 13.β (αρχές 13ου αιώνα).

10. Τρία συνανήκοντα θραύσματα από τη βάση και το σώμα χύτρας (εικ. 10, σχ. 9)

Αρ. Καταγρ.: Γ 3/3/25

Διαστάσεις: Μέγ. σωζ. Μ. βάσης: 10,7 εκ. Μέγ. σωζ. Μ.: 18,1. Υ.: 7,6 εκ.

Πηλός: 3γ2. Στον πυρήνα των τοιχωμάτων γκριζωπός από την υπερόπτωση.

Περιγραφή: Η βάση είναι επίπεδη και σχηματίζει αμβλεία γωνία με τα κυρτά τοιχώματα του σώματος.

Επίχρισμα: Στρώμα λεπτόρρευστου καστανέρυθρου επιχρίσματος εξωτερικά.

Διακόσμηση:

Χρονολόγηση: προχωρημένος 12ος αιώνας/αρχές 13ου.

Βιβλιογραφία/Παρατηρήσεις: ίδιο σχήμα: Ελεύθερα: ΓΙΑΓΚΑΚΗ 2008, 220, πίν. 10.γ (αρχές 13ου αιώνα).

3.3.1β. Κυψέλες

Χαρακτηριστικά είναι τα ικανά σε αριθμό θραύσματα από κυψέλες⁸⁷⁸, των οποίων η ταύτιση γίνεται με βάση πυκνές εγχαράξεις στο εσωτερικό τους⁸⁷⁹. Η εύρεσή τους υποδηλώνει τον αγροτικό χαρακτήρα του οικισμού του Ελαιώνα, όπως φαίνεται και από αντίστοιχα ευρήματα ανασκαφών σε άλλες αγροτικές θέσεις της Αττικής, στις οποίες η παράδοση της μελισσοκομίας διατηρείται μέχρι σήμερα⁸⁸⁰. Τα όστρακα, τα οποία βρέθηκαν στην ανασκαφή, ανήκουν σε κυλινδρικές κυψέλες⁸⁸¹. Η κυψέλη τοποθετείται σε οριζόντια θέση και το μεγαλύτερο μέρος του στομίου της καλύπτεται με διάτρητο πλέγμα για την είσοδο των μελισσών. Όταν το μελίτσι μεγαλώσει, τότε και η κυψέλη επιμηκύνεται με την προσαρμογή δακτυλίων. Με την επιμήκυνση αυτή επεκτείνεται και ο χρόνος χρήσης της ίδιας κυψέλης⁸⁸². Σε αντίθεση με την πρωτοβυζαντινή περίοδο που τα τοιχώματα των κυψελών στενεύουν προς την πλευρά της βάσης κατά τη μεσοβυζαντινή περίοδο τα τοιχώματα αποκτούν ίση διάμετρο σ' όλο τους το μήκος⁸⁸³. Καθώς η ποιότητα των μελισσοκομικών προϊόντων εξαρτάται από κλιματολογικούς και περιβαλλοντικούς παράγοντες, είναι συνηθισμένο τόσο στην Αττική όσο και στη γειτονική Βοιωτία να γίνεται μεταφορά των κυψελών σε διαφορετικές θέσεις για την εξασφάλιση των καλύτερων κλιματικών συνθηκών⁸⁸⁴.

Όσον αφορά στον πηλό των υπό εξέταση κυψελών, στα περισσότερα παραδείγματα παρατηρείται πορτοκαλόχρωμος (reddish yellow 5YR7/6) και κοκκινωπός με κίτρινη απόχρωση (reddish yellow 7.5YR7/6) πηλός και σπανιότερα ρόδινος (pink 7.5YR7/4) πηλός.

Από τη νεώτερη έρευνα έχει υποστηριχθεί ότι εργαστήρια παραγωγής πήλινων κυψελών υπάρχουν σε πολλές θέσεις του νομού Βοιωτίας με βάση την πληθώρα των οστράκων, τα οποία έχουν βρεθεί κατά τόπους⁸⁸⁵.

Τέλος, η χρονολόγησή τους μπορεί να γίνει μόνο μέσω των συνευρημάτων, από τα οποία συμπεραίνεται ότι οι κυψέλες χρησιμοποιούνται ήδη από τις πρώιμες φάσεις του οικισμού του Ελαιώνα τον 10ο αιώνα.

⁸⁷⁸ Αρ. Καταγρ. Α' 1/1/11, Α' 2/2/10, Α' 2/2/11, Β' 2/2/7, Γ' 5/5/7, Δ' 5/5/5.

⁸⁷⁹ ΓΕΡΜΑΝΙΔΟΥ 2016, 91, 95.

⁸⁸⁰ ΓΚΙΝΗ-ΤΣΟΦΟΠΟΥΛΟΥ 2002, 135, αρ. 147. ΓΕΡΜΑΝΙΔΟΥ 2016, 92.

⁸⁸¹ ΓΕΡΜΑΝΙΔΟΥ 2011, 112, 115. ΓΕΡΜΑΝΙΔΟΥ 2016, 62-63: «Μονόστομη, οριζόντια, πήλινη κυλινδρική κυψέλη».

⁸⁸² *Ωρες Βυζαντίου* 2001, 89, εικ. 87. ΓΚΙΝΗ-ΤΣΟΦΟΠΟΥΛΟΥ 2002, 135, αρ. 147. ΓΕΡΜΑΝΙΔΟΥ 2016, 88.

⁸⁸³ ΓΕΡΜΑΝΙΔΟΥ 2011, 114-115.

⁸⁸⁴ ΓΕΡΜΑΝΙΔΟΥ 2011, 65-66.

⁸⁸⁵ ΓΕΡΜΑΝΙΔΟΥ 2011, 67-68. ΓΕΡΜΑΝΙΔΟΥ 2016, 94.

- **Κατάλογος**

11. Τμήμα από τη βάση και το κάτω σώμα κυψέλης (εικ. 11)

Αρ. Καταγρ.: Α' 1/1/11

Διαστάσεις: Μέγ. σωζ. Μ. βάσης: 8,88 εκ. Μέγ. σωζ. Μ.: 8,4. Υ.: 7,1 εκ.

Πηλός: 1β3. Στον πυρήνα των τοιχωμάτων γκριζωπός από την υπερόπτηση. Παρατηρείται ασημίζουσα και χρυσίζουσα μαρμαρυγία.

Περιγραφή: Η βάση είναι επίπεδη και τα τοιχώματα του σώματος κυρτά σε αμβλεία γωνία με τη βάση. Στο εσωτερικό οι χαρακτηριστικές για το είδος χαράξεις.

Επίχρισμα:

Διακόσμηση:

Χρονολόγηση:

Βιβλιογραφία/Παρατηρήσεις: VROOM 2003, 144. VROOM 2005, 51.

12. Τμήμα από τη βάση και το κάτω σώμα κυψέλης (εικ. 12, σχ. 10)

Αρ. Καταγρ.: Α' 2/2/10

Διαστάσεις: Μέγ. σωζ. Μ. βάσης: 9,41 εκ. Μέγ. σωζ. Μ.: 10,56. Υ.: 5,5 εκ..

Πηλός: 4α5. Στον πυρήνα των τοιχωμάτων γκριζωπός από την υπερόπτηση.

Περιγραφή: Η βάση είναι επίπεδη και τα τοιχώματα του σώματος κυρτά. Στο εσωτερικό οι χαρακτηριστικές για το είδος χαράξεις.

Επίχρισμα:

Διακόσμηση:

Χρονολόγηση:

Βιβλιογραφία/Παρατηρήσεις: VROOM 2003, 144. VROOM 2005, 51.

13. Τμήμα από τη βάση και το κάτω σώμα κυψέλης (εικ. 13)

Αρ. Καταγρ.: Α' 2/2/11

Διαστάσεις: Μέγ. σωζ. Μ. βάσης: 6,46 εκ. Μέγ. σωζ. Μ.: 11,22. Υ.: 7,1 εκ...

Πηλός: 4α5.

Περιγραφή: Η βάση είναι επίπεδη και τα τοιχώματα κυρτά. Στο εσωτερικό οι χαρακτηριστικές για το είδος χαράξεις.

Επίχρισμα:

Διακόσμηση:

Χρονολόγηση:

Βιβλιογραφία/Παρατηρήσεις: VROOM 2003, 144. VROOM 2005, 51.

14. Τμήμα από το σώμα κυψέλης (εικ. 14)

Αρ. Καταγρ.: Β' 2/2/7

Διαστάσεις: Μέγ. σωζ. Μ.: 10,23. Μέγ. σωζ. Πλ.: 11,76 εκ..

Πηλός: 3γ2.

Περιγραφή: Τα τοιχώματα του σώματος είναι κυρτά. Στο εσωτερικό οι χαρακτηριστικές για το είδος χαράξεις.

Επίχρισμα:

Διακόσμηση:

Χρονολόγηση:

Βιβλιογραφία/Παρατηρήσεις: VROOM 2003, 144. VROOM 2005, 51.

15. Τμήμα από το σώμα κυψέλης (εικ. 15)

Αρ. Καταγρ.: Γ' 5/5/7

Διαστάσεις: Μέγ. σωζ. Μ.: 8,4. Μέγ. σωζ. Πλ.: 6,02 εκ..

Πηλός: Γκριζωπός από την υπερόπτηση. Σχετικά σκληρός, χονδρόκοκκος με ομαλό σπάσιμο. Αραιοί κόκκοι ασημένιας μαρμαρυγίας, συχνές άσπρες και ερυθρές και αραιότερες σκουρόχρωμες πολύ μικρές έως πολύ μεγάλες αποστρογγυλεμένες σφαιρικές και αποστρογγυλεμένες πεπλατυσμένες προσμεΐξεις.

Περιγραφή: Τα τοιχώματα του σώματος είναι κυρτά. Στο εσωτερικό οι χαρακτηριστικές για το είδος χαράξεις.

Επίχρισμα:

Διακόσμηση:

Χρονολόγηση:

Βιβλιογραφία/Παρατηρήσεις: VROOM 2003, 144. VROOM 2005, 51.

16. Τμήμα από το σώμα κυψέλης (εικ. 16)

Αρ. Καταγρ.: Δ' 5/5/5

Διαστάσεις: Μέγ. σωζ. Μ.: 12,63. Μέγ. σωζ. Πλ.: 5,24 εκ..

Πηλός: 1α3. Στον πυρήνα των τοιχωμάτων γκριζωπός από την υπερόπτηση. Αντί της ασημίζουσας παρατηρείται χρυσίζουσα μαρμαρυγία.

Περιγραφή: Τα τοιχώματα του σώματος είναι κοίλα. Στο εσωτερικό οι χαρακτηριστικές για το είδος χαράξεις.

Επίχρισμα:

Διακόσμηση:

Χρονολόγηση:

Βιβλιογραφία/Παρατηρήσεις: VROOM 2003, 144. VROOM 2005, 51.

Πίν. 1

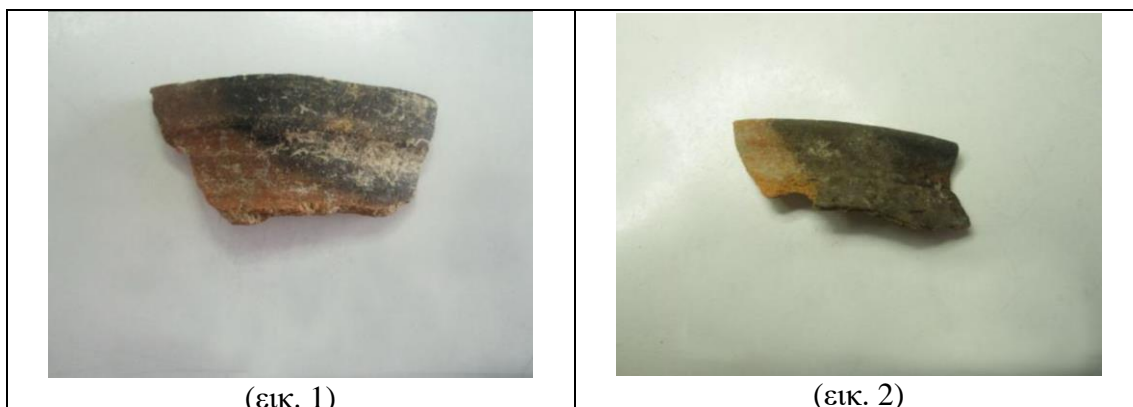



(εικ. 3)



(εικ. 4)



(εικ. 5)



(εικ. 6)



(εικ. 7)









(εικ. 8)



(εικ. 9)



(εικ. 10)

 <p>(εικ. 11)</p>	 <p>(εικ. 12)</p>
 <p>(εικ. 13)</p>	 <p>(εικ. 14)</p>
 <p>(εικ. 15)</p>	 <p>(εικ. 16)</p>

Πίν. 2

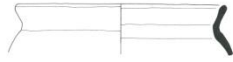

Δ 32/14



(σχ. 1)

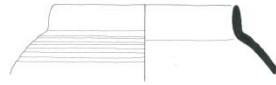

Β 4/49



(σχ. 2)



Α 5/51



(σχ. 3)

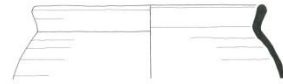

Δ 22/13



(σχ. 4)

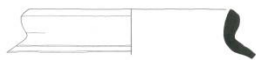

Β 1/17



(σχ. 5)

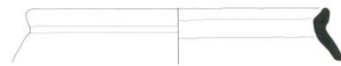

Γ 4/25



(σχ. 6)

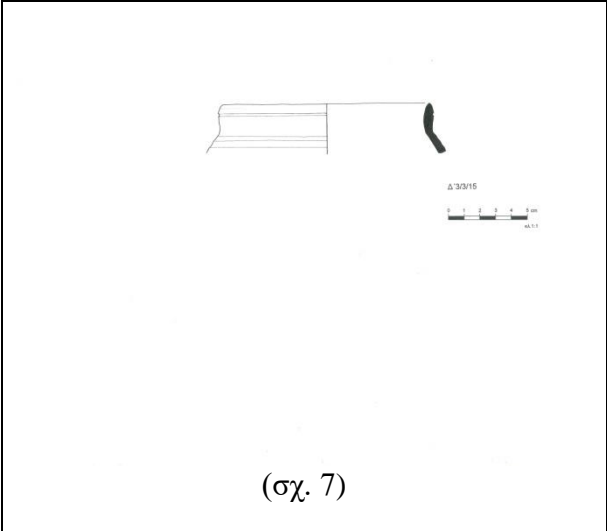

(σχ. 7)

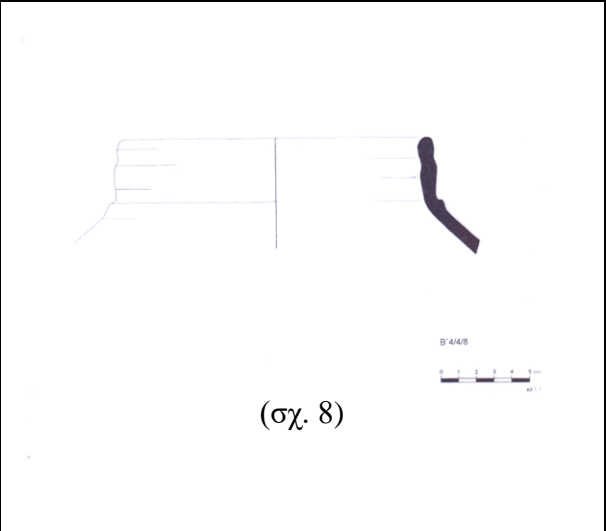

(σχ. 8)

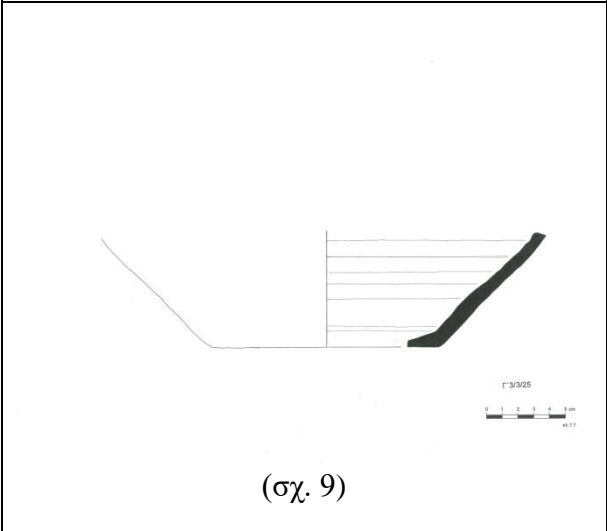

(σχ. 9)

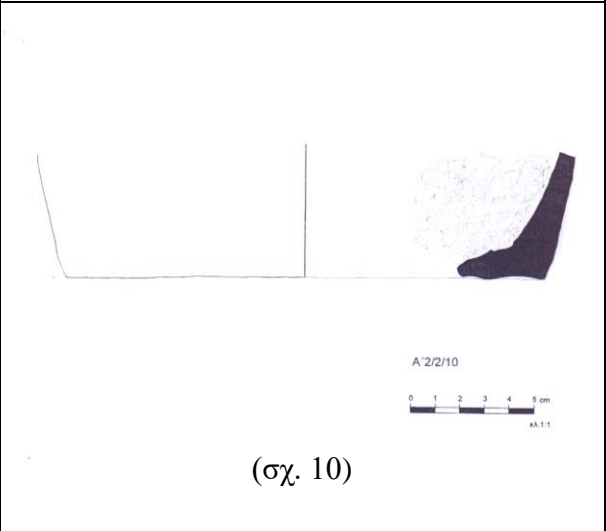

(σχ. 10)

3.3.2. Απλή εφυαλωμένη κεραμική

3.3.2α. Εφυαλωμένη κεραμική χωρίς επίχρισμα (Plain Glazed Ware. Plain Glazed Unslipped Red Ware)

• ΚΑΤΑΛΟΓΟΣ

ΕΙΣΑΓΩΓΙΚΟ ΣΧΟΛΙΟ

Η κατηγορία της εφυαλωμένης κεραμικής χωρίς επίχρισμα εμφανίζεται τον 7ο αιώνα⁸⁸⁶ και γνωρίζεται ευρεία διάδοση από τον 10 αιώνα⁸⁸⁷. Κύριο χαρακτηριστικό της είναι ότι δεν φέρει στρώμα λευκού επιχρίσματος (μπαντανά) στην επιφάνεια της και η εφύαλωση πατάει επί γυμνού πηλού⁸⁸⁸.

Η κατηγορία αυτή κεραμικής, παρ' όλο που εκπροσωπείται από περιορισμένα αριθμητικά παραδείγματα, γνωρίζεται ευρεία γεωγραφική διάδοση. Παραδείγματα της απαντώνται στην Κωνσταντινούπολη⁸⁸⁹, την κεντρική Ελλάδα (Αθήνα⁸⁹⁰, Θήβα⁸⁹¹, επαρχία Βοιωτίας⁸⁹², Φωκίδα⁸⁹³), στην Πελοπόννησο (Κόρινθος⁸⁹⁴, Άργος⁸⁹⁵) και στην Κρήτη (Ελεύθερνα⁸⁹⁶, Ηράκλειο⁸⁹⁷).

Για την εξέταση αυτής της κατηγορίας κεραμικής ακολουθείται η κατηγοριοποίηση του Morgan, η οποία υιοθετείται σε γενικές γραμμές και από τον Sanders. Με βάση την ύπαρξη ή όχι διακόσμου αλλά και τη μορφή αυτού προτείνονται τέσσερις ομάδες από τον Morgan και τρεις ομάδες από τον Sanders. Στην πρώτη ομάδα υπάγονται τα αγγεία, στα οποία δεν παρατηρείται διάκοσμος (Brown Glazed Ware κατά Morgan. Unslipped Plain Glazed κατά Sanders)⁸⁹⁸ και η κιτρινωπή ή πρασινωπή εφύαλωση τοποθετείται απ' ευθείας στην επιφάνεια του πηλού αποκτώντας καστανό ή λαδοκάστανο χρώμα ενώ καθώς η εφύαλωση φράζει

⁸⁸⁶ BASS 1982, 165-166, P. 1-4. POULOU-PAPADIMITRIΟΥ 1995, 1121. VROOM 2005, 65.

⁸⁸⁷ ΒΑΣΙΛΕΙΟΥ 2014, 70-71.

⁸⁸⁸ VROOM 2003, 147.

⁸⁸⁹ HAYES 1992, 41-42.

⁸⁹⁰ FRANTZ 1938, 457, αρ. Β 1.

⁸⁹¹ ARMSTRONG 1993, 309, αρ.104.

⁸⁹² VROOM 2003, 147.

⁸⁹³ ARMSTRONG 1996α, 340, αρ. 25.

⁸⁹⁴ MORGAN 1942, 36-53. SANDERS 1995, 60-63, 236-239. PAPANIKOLA-BAKIRTZI 1999, 160 (G. Sanders).

⁸⁹⁵ ΒΑΣΙΛΕΙΟΥ 2014, 64-71.

⁸⁹⁶ ΠΟΥΛΟΥ-ΠΑΠΑΔΗΜΗΤΡΙΟΥ 2008, 68.

⁸⁹⁷ ΠΟΥΛΟΥ-ΠΑΠΑΔΗΜΗΤΡΙΟΥ 2008α, 163-164, εικ. 15.

⁸⁹⁸ MORGAN 1942, 36-42. SANDERS 1995, 60-62.

τους πόρους του πηλού σχηματίζονται στην επιφάνειά της σκουρόχρωμες στιγμές⁸⁹⁹. Η ομάδα αυτή κεραμικής ακμάζει από τον 10ο μέχρι τα μέσα του 11ου αιώνα.⁹⁰⁰

Στη δεύτερη ομάδα ανήκουν τα κεραμικά με ανάγλυφο διάκοσμο (Plastic Ware κατά Morgan. Plastic decoration κατά Sanders), ο οποίος είτε αποδίδεται με σφραγίδες είτε τοποθετείται επίθετα στην επιφάνεια του αγγείου⁹⁰¹. Με βάση τον τρόπο απόδοσης του διακόσμου προτείνεται από τη σύγχρονη έρευνα η ονομασία κεραμική με έξεργη ανάγλυφη ή επίθετη διακόσμηση⁹⁰².

Μία τρίτη ομάδα προτείνεται μόνο από τον Morgan (Petal Ware) και αφορά σε κεραμικά, τα οποία παρουσιάζουν επάλληλες σειρές ανάγλυφων φολιδωτών θεμάτων στην εξωτερική κυρίως πλευρά τους⁹⁰³.

Τέλος, στην τέταρτη ομάδα ανήκουν κεραμικά με εγχάρακτο διάκοσμο (Inscribed Ware κατά Morgan. Incised decoration κατά Sanders), ο οποίος αποδίδεται απευθείας πάνω στον γυμνό πηλό και περιορίζεται σε υποτυπώδη γραμμικά θέματα⁹⁰⁴.

ΚΑΤΑΛΟΓΟΣ ΕΥΡΗΜΑΤΩΝ

17. Δύο συνανήκοντα θραύσματα από το χείλος και το σώμα σαλτσαρίου (εικ. 17, 17α, σχ. 11)

Αρ. Καταγρ.: Γ' 5/5/1

Διαστάσεις: Μέγ. σωζ. Μ. χείλους: 5,32 εκ. Μέγ. σωζ. Μ.: 6,1 εκ. Μέγ. σωζ. Πλ: 6,11 εκ.

Πηλός: 6α1. Στον πυρήνα των τοιχωμάτων γκριζωπός από την υπερόπτηση.

Περιγραφή: Τα τοιχώματα του σώματος είναι κυρτά και απολήγουν σε διπλό χείλος, στο οποίο σχηματίζεται πατούρα για την υποδοχή του πώματος.

Επίχρισμα: Στρώμα λεπτόρρευστου γκριζωπού επιχρίσματος στην εξωτερική επιφάνεια.

Εφυάλωση: Παχύρρευστη καστανή εφυάλωση εσωτερικά και εξωτερικά στο χείλος με καταλειβάδες προς τα κάτω.

Διακόσμηση: Στο κάτω άκρο εξωτερικά τμήμα λοξής αδρής χάραξης.

Χρονολόγηση: 10ος αιώνας.

Βιβλιογραφία/Παράλληλα: Κωνσταντινούπολη: HAYES 1992, 119, αρ. 40.23, εικ. 65 (τέλη 10ου αιώνα). Κόρινθος: SANDERS 1995, 82, αρ. 11, εικ. 2. Βοιωτία: ΚΟΙΛΑΚΟΥ 1992, 79, 81, σχ. 17 (10ος αιώνας). VROOM 2003, 148, αρ. W 7.6, εικ. 6.5. FRANÇOIS 2010, εικ. 7.6 (10ος αιώνας).

⁸⁹⁹ SANDERS 1995, 60. VROOM 2003, 147. ΒΑΣΙΛΕΙΟΥ 2014,68.

⁹⁰⁰ SANDERS 1995, 236-237.

⁹⁰¹ VROOM 2005, 73.

⁹⁰² ΒΑΣΙΛΕΙΟΥ 2014, 69.

⁹⁰³ MORGAN 1942, 51-52.

⁹⁰⁴ MORGAN 1942, 52-53. SANDERS 1995, 62-63.

18. Τμήμα από το σώμα ανοικτού αγγείου -ίσως σαλτσάριο- (εικ. 18)

Αρ. Καταγρ.: Β' 5/5/6

Διαστάσεις: Μέγ. σωζ. Μ.: 5,6 εκ.

Πηλός: 5α1. Ο πυρήνας των τοιχωμάτων είναι γκριζωπός από την υπερόπτηση.

Περιγραφή: Τα τοιχώματα του σώματος είναι κυρτά.

Επίχρισμα: Δεν παρατηρείται επίχρισμα.

Εφυάλωση: Παχύρρευστη στιλπνή και κρακελαρισμένη λαδοκάστανη εφυάλωση στο εσωτερικό. Παρουσιάζει μαύρα στίγματα λόγω της κάλυψης των πόρων της πήλινης επιφάνειας.

Διακόσμηση:

Χρονολόγηση: μεσοβυζαντινή περίοδος

Βιβλιογραφία/Παράλληλα: ΜΠΟΡΜΠΟΥΔΑΚΗ 2002, 329, αρ. 363 (σαλτσάριο, μεσοβυζαντινή περίοδος).

19. Δύο τμήματα από τον λαιμό και το σώμα κλειστού αγγείου -ίσως κανατάκι- (εικ. 19, 19α)

Αρ. Καταγρ.: Γ' 5/5/2α,β

Διαστάσεις: α) Μέγ. σωζ. Μ.: 7,56 εκ. Μέγ. σωζ. Πλ.: 4,64 εκ. β) Μέγ. σωζ. Μ.: 2,93 εκ. Μέγ. διάμ. χείλους: 2,9 εκ.

Πηλός: 4α7. Κατά τόπους γκριζωπός από την υπερόπτηση.

Περιγραφή: Τα τοιχώματα του σώματος είναι έντονα καμπυλούμενα, ο λαιμός κυλινδρικός και το χείλος απλό.

Επίχρισμα: Δεν παρατηρείται επίχρισμα.

Εφυάλωση: Παχύρρευστη, στιλπνή και σημαντικά κρακελαρισμένη καστανοκίτρινη εφυάλωση επί γυμνού πηλού στην εξωτερική επιφάνεια με καταλειβάδες στο εσωτερικό..

Διακόσμηση: .

Χρονολόγηση: 11ος αιώνας.

Βιβλιογραφία/Παράλληλα: Κόρινθος: MORGAN 1942, 183, αρ. 52, 53. ΚΑΛΟΠΣΗ-BERTH 2003, 58, αρ. Α 4 (11ος αιώνας).

• Σύνοψη / Συμπεράσματα

Τα όστρακα από την ανασκαφή στον Ελαιώνα Μεγάρων, τα οποία ανήκουν στην κατηγορία της εφυαλωμένης κεραμικής χωρίς επίχρισμα (Plain Glazed Ware. Plain Glazed Unslipped Red Ware), είναι πολύ περιορισμένα αριθμητικά. Τα όστρακα, που ανήκουν σε ανοιχτά αγγεία, φέρουν εφυάλωση στην εσωτερική επιφάνειά τους και στο χείλος⁹⁰⁵, ενώ τα όστρακα, που ανήκουν σε κλειστά αγγεία, είναι εφυαλωμένα

⁹⁰⁵ Αρ. Καταγρ. Β' 5/5/6. Γ' 5/5/1.

στο εξωτερικό τους⁹⁰⁶. Διάκοσμος δεν παρατηρείται εκτός από ένα μικρό τμήμα εγχάρακτης γραμμής στην εξωτερική πλευρά ενός μόνο οστράκου⁹⁰⁷.

Ως προς το σχήμα ανάμεσα στα όστρακα ξεχωρίζει το θραύσμα ενός σαλτσαρίου. Πρόκειται για το αυτοθερμαινόμενο σκεύος, το οποίο χρησιμεύει για την προετοιμασία και το σεβίρισμα ζεστής σάλτσας με βάση ζωικά λίπη ή ψάρια, όπως ο γάρος⁹⁰⁸. Το σαλτσάριο⁹⁰⁹ έχει χαρακτηριστεί ως το πιο σύνθετο πήλινο σκεύος των βυζαντινών⁹¹⁰, καθώς αποτελείται από δύο μέρη: το κατώτερο με μεγάλο άνοιγμα, όπου τοποθετούνται αναμμένα κάρβουνα για τη διατήρηση της θερμοκρασίας της σάλτσας, και το ανώτερο συμφυές πινάκιο για το σεβίρισμα της σάλτσας⁹¹¹. Στα λίγα αποκαλυφθέντα όστρακα περιλαμβάνονται και θραύσματα μικρού κανατιού, το οποίο πιθανότατα προοριζόταν για ατομική χρήση.

Το υπό εξέταση υλικό χαρακτηρίζεται από σχετική ομοιογένεια σε ό,τι αφορά την ποιότητα του πηλού. Ο πηλός είναι ερυθρός (red 2.5YR6/6, light red 2.5YR7/6) ή καστανέρυθρος (light reddish brown 5YR6/4), χονδρόκοκκος και σκληρός. Χαρακτηριστικό, επίσης, είναι το έντονο φαιό χρώμα στον πυρήνα των τοιχωμάτων, το οποίο αποτελεί κοινό γνώρισμα των οστράκων της κατηγορίας αυτής κεραμικής και οφείλεται στις κακές συνθήκες όπτησης λόγω της έλλειψης τεχνολογίας, η οποία και ξεπεράστηκε με τη πάροδο του χρόνου⁹¹².

Όσον αφορά στο επίχρισμα και στην εφύαλωση, στο υπό εξέταση υλικό φαιό επίχρισμα παρατηρείται στην εξωτερική επιφάνειά του θραύσματος του σαλτσαρίου, όπως αντίστοιχα συμβαίνει και σε άλλα παρόμοια σκεύη⁹¹³, ενώ η εσωτερική επιφάνεια των κεραμικών παραμένει ακάλυπτη από επίχρισμα. Η εφύαλωση είναι παχύρρευστη και καθώς πατά επί γυμνού πηλού αποκτά καστανό⁹¹⁴ ή λαδοκάστανο

⁹⁰⁶ Αρ. Καταγρ. Γ' 5/5/2α,β.

⁹⁰⁷ Αρ. Καταγρ. Γ' 5/5/1.

⁹⁰⁸ FRANÇOIS 2010, 353.

⁹⁰⁹ για αναλυτική περιγραφή ενός τυπικού σαλτσαρίου βλ.: ΒΑΣΙΛΕΙΟΥ 2014, I, 191-192.

⁹¹⁰ FRANÇOIS 2010, 373.

⁹¹¹ ΠΑΠΑΝΙΚΟΛΑ-ΜΠΑΚΙΡΤΖΗ 2005, 120. ΠΟΥΛΟΥ-ΠΑΠΑΔΗΜΗΤΡΙΟΥ 2008α, 162.

⁹¹² ΒΑΣΙΛΕΙΟΥ 2014, I, 65-66.

⁹¹³ ΒΑΣΙΛΕΙΟΥ 2014, 68.

⁹¹⁴ Αρ. Καταγρ. Γ' 5/5/1. Γ' 5/5/2α,β.

χρώμα⁹¹⁵ και ταυτόχρονα παρουσιάζει τις χαρακτηριστικές για την κατηγορία στιγμές σκοτεινού χρώματος.

Ως γνωστόν, η εφυαλωμένη κεραμική χωρίς επίχρισμα εμφανίζεται τον 7ο αιώνα στην Κωνσταντινούπολη⁹¹⁶ και από τον 9ο αιώνα αρχίζει να διαδίδεται στον ελλαδικό χώρο αποκτώντας μεγαλύτερη έκταση κατά τους επόμενους αιώνες μέχρι τα τέλη του 11ου αιώνα, όταν και υιοθετείται η μεσολάβηση του στρώματος επιχρίσματος (μπαντανά) ανάμεσα στον γυμνό πηλό και την εφύαλωση⁹¹⁷. Όσον αφορά στα σαλτσάρια, η χρονολόγησή τους φτάνει μέχρι τον ύστερο 11ο αιώνα, καθώς στην πορεία η χρήση τους σταδιακά φθίνει⁹¹⁸. Σχετικά με τα σαλτσάρια με την εγχάρκτη διακόσμηση, η χρονολόγησή τους τοποθετείται κυρίως στον 10ο αιώνα και σπανιότερα στον 11ο, ενώ η χρονολόγηση των σαλτσαρίων με ανάγλυφο διάκοσμο εκτείνεται μέσα στον 11ο αιώνα⁹¹⁹.

3.3.2β. Μονόχρωμη εφυαλωμένη κεραμική (Slip Background. Plain Glazed Ware ή Monochrome Glazed Ware)⁹²⁰

• ΚΑΤΑΛΟΓΟΣ

ΕΙΣΑΓΩΓΙΚΟ ΣΧΟΛΙΟ

Η κατηγορία αυτή κεραμικής ήταν παλαιότερα γνωστή ως απλή εφυαλωμένη (Plain Glazed Ware)⁹²¹ ενώ από τη νεώτερη έρευνα έχει προταθεί η ονομασία της ως μονόχρωμη εφυαλωμένη (Monochrome Glazed Ware)⁹²². Η κατηγορία της μονόχρωμης εφυαλωμένης κεραμικής εμφανίζεται τον 11ο αιώνα μετά την υιοθέτηση της συνήθειας να επενδύεται ο ερυθρός πηλός με ανοιχτόχρωμο επίχρισμα (μπαντανά

⁹¹⁵ Αρ. Καταγρ. Β' 5/5/6.

⁹¹⁶ ΠΑΠΑΝΙΚΟΛΑ-ΜΠΑΚΙΡΤΖΗ 2003, 48. ΠΑΠΑΝΙΚΟΛΑ-ΜΠΑΚΙΡΤΖΗ 2005, 118.

⁹¹⁷ SANDERS 2000, 166. ΠΑΠΑΝΙΚΟΛΑ-ΜΠΑΚΙΡΤΖΗ 2003, 50-51. ΠΟΥΛΟΥ-ΠΑΠΑΔΗΜΗΤΡΙΟΥ 2013, 86-87.

⁹¹⁸ MORGAN 1942, 39-40. SANDERS 2000, 165-166, 172. SANDERS 2003, 40-41. FRANÇOIS 2010, 353. ΒΑΣΙΛΕΙΟΥ 2014, I, 195.

⁹¹⁹ MORGAN 1942, 51. SANDERS 1995, 238-239. ΒΑΣΙΛΕΙΟΥ 2014, I, 70-71, 196.

⁹²⁰ Για τα κύρια χαρακτηριστικά αυτής της κατηγορίας κεραμικής βλ. παρακάτω το εισαγωγικό σχόλιο στον κατάλογο των υπό εξέταση θραυσμάτων.

⁹²¹ FRANTZ 1938, 430.

⁹²² ARMSTRONG 1996, 357. ΒΑΣΙΛΕΙΟΥ 2014, I, 50, 171.

ή αστάρι) και κατόπιν να δέχεται το στρώμα της εφυάλωσης⁹²³. Με τη μεσολάβηση του επιχρίσματος η επιφάνεια του πηλού εξομαλύνεται και ταυτόχρονα αναδεικνύεται η ποιότητα της εφυάλωσης⁹²⁴. Η εφυάλωση είναι διαφανής και είτε είναι άχρωμη είτε χρωματισμένη με οξειδία μετάλλων (σιδήρου ή χαλκού) αποκτώντας κίτρινο, καστανό ή πράσινο χρώμα⁹²⁵.

Η κατηγορία αυτή γνωρίζει γεωγραφική διάδοση, όμως λόγω του απλού διακόσμου της περνά κάπως απαρατήρητη από τους μελετητές, καθώς δεν την περιλαμβάνουν πάντα στις δημοσιεύσεις μαζί με τις υπόλοιπες κατηγορίες κεραμικής. Παραδείγματα της απαντώνται στην Κωνσταντινούπολη⁹²⁶, την κεντρική Ελλάδα (Αθήνα⁹²⁷, Θήβα⁹²⁸, Φωκίδα⁹²⁹), στην Πελοπόννησο (Κόρινθος⁹³⁰) και στην Κρήτη (Ελεύθερνα⁹³¹).

Για την εξέταση της κατηγορίας αυτής κεραμικής δεν έχει προταθεί κάποια γενικά αποδεκτή κατηγοριοποίηση εξ αιτίας της έλλειψης διακόσμου⁹³². Ως εκ τούτου για τη χρονολόγηση και μελέτη των κεραμικών της κατηγορίας αυτής οι ερευνητές βασίζονται στο σχήμα των αγγείων και στην ποιότητα του πηλού και της εφυάλωσης⁹³³. Η μονόχρωμη εφυαλωμένη κεραμική είναι η πιο μακρόβια από τις κατηγορίες εφυαλωμένης κεραμικής, καθώς μετά την εμφάνισή της τον 11ο αιώνα συνεχίζει να παράγεται αδιαλείπτως μέχρι και τη μεταβυζαντινή περίοδο⁹³⁴.

ΚΑΤΑΛΟΓΟΣ ΕΥΡΗΜΑΤΩΝ

20. Τμήμα από τη βάση και τον πυθμένα ανοικτού αγγείου -ίσως λεκάνης- (εικ. 20, 20α)

⁹²³ ΠΑΠΑΝΙΚΟΛΑ-ΜΠΑΚΙΡΤΖΗ 2003, 50-51. ΠΑΠΑΝΙΚΟΛΑ-ΜΠΑΚΙΡΤΖΗ 2005, 124.

⁹²⁴ ΠΑΠΑΝΙΚΟΛΑ-ΜΠΑΚΙΡΤΖΗ 1996, 130.

⁹²⁵ STEVENSON 1947, 35-36. SANDERS 1995, 64. ΚΑΛΟΠΙΣΗ-BERTH 2003, 57.

⁹²⁶ STEVENSON 1947, 35-36.

⁹²⁷ FRANTZ 1938, 430.

⁹²⁸ ARMSTRONG 1993, 304, αρ. 46, 309, αρ. 99-103, 316, αρ. 177-184, 317, αρ. 185-195.

⁹²⁹ ARMSTRONG 1989, 6, αρ. 13, αρ. 66-68, 15, αρ. 11-12, 20, αρ. 56-69, 22, αρ. 70-71, 23, αρ. 22-23, 27, αρ. 26-29, 28, αρ. 30-33, 34, αρ. 65-79. ARMSTRONG 1996, 345, αρ. 103.

⁹³⁰ SANDERS 1995, 64, 242-243.

⁹³¹ ΓΙΑΓΚΑΚΗ 2008, 217.

⁹³² SANDERS 1995, 242.

⁹³³ SANDERS 1995, 242. ΠΑΠΑΝΙΚΟΛΑ-ΜΠΑΚΙΡΤΖΗ 1996, 131. ΡΟΥΛΟΥ-ΠΑΡΑΔΙΜΙΤΡΙΟΥ 2006, 81-82. ΠΟΥΛΟΥ-ΠΑΠΑΔΗΜΗΤΡΙΟΥ 2008, 51.

⁹³⁴ ARMSTRONG 1996, 357. ΚΑΛΟΠΙΣΗ-BERTH 2003, 57. ΡΟΥΛΟΥ-ΠΑΡΑΔΙΜΙΤΡΙΟΥ 2006, 81

Αρ. Καταγρ.: Α΄ 4/4/13

Διαστάσεις: Μέγ. σωζ. Πλ.: 4,84 εκ. Μέγ. σωζ. διάστ.: 9,34 εκ. Πάχος βάσης: 2,15 εκ.

Πηλός: 3γ3.

Περιγραφή: Η βάση είναι πολύ παχιά αποστρογγυλεμένη και στο μέσον της εξωτερικά σχηματίζεται μικρό έξαρμα.

Επίχρισμα: Παχύρρευστο λευκό επίχρισμα εσωτερικά και λεπτόρρευστο καστανέρυθρο επίχρισμα εξωτερικά.

Εφυάλωση: Λεπτόρρευστη κρακελαρισμένη κιτρινωπή εφυάλωση εσωτερικά.

Διακόσμηση: .

Χρονολόγηση: προχωρημένος 12ος αιώνας.

Βιβλιογραφία/Παράλληλα:

21. Τμήμα από τον λαιμό κλειστού αγγείου με συμφυή ηθμό (εικ. 21, 21α)

Αρ. Καταγρ.: Γ΄ 3/3/22

Διαστάσεις: Μέγ. σωζ. Μ.: 5,95 εκ. Μέγ. σωζ. Πλ.: 3,36 εκ. Μέγ. σωζ. Υ.: 2,11 εκ.

Πηλός: 3γ2. Κατά τόπους γκριζωπός από την υπερόπτηση.

Περιγραφή: Βαθιά αυλάκωση περιτρέχει τον λαιμό. Σώζονται δυο σπές και μια τρίτη κατά το ήμισυ.

Επίχρισμα: Παχύρρευστο λευκό επίχρισμα εξωτερικά.

Εφυάλωση: Παχύρρευστη, στιλπνή, κρακελαρισμένη καστανικίτρινη εφυάλωση εξωτερικά.

Διακόσμηση: .

Χρονολόγηση: τέλη 12ου-αρχές 13ου αιώνα.

Βιβλιογραφία/Παράλληλα: FRANÇOIS 2010, 357-358.

22. Τμήμα από τη βάση και τον πυθμένα ανοικτού αγγείου (εικ. 22)

Αρ. Καταγρ.: Γ΄ 3/3/7

Διαστάσεις: Δ. Β.: 7,32 εκ. Μέγ. σωζ. Μ.: 10,34 εκ. Μέγ. σωζ. Υ.: 2,3 εκ.

Πηλός: 1β3. Κατά τόπους καμένος από την υπερόπτηση.

Περιγραφή: Η βάση είναι χαμηλή δακτυλιόσχημη με ανάγλυφο κομβίο στο μέσον της και τα τοιχώματα του σώματος κυρτά.

Επίχρισμα: Φαίο επίχρισμα στο εσωτερικό.

Εφυάλωση: Παχύρρευστη, κρακελαρισμένη λαδοπράσινη εφυάλωση στην εσωτερική επιφάνεια και στο μεγαλύτερο μέρος της εξωτερικής, όπου πατά επί γυμνού πηλού.

Διακόσμηση: .

Χρονολόγηση:

Βιβλιογραφία/Παράλληλα:

23. Τμήμα από τη βάση, το στέλεχος τροχήλατου ανοικτού λύχνου (εικ. 23, 23α)

Αρ. Καταγρ.: Α΄ 1/1/9

Διαστάσεις: Δ. Β.: 3,6 εκ. Μέγ. σωζ. Μ. στελέχους: 4,2 εκ. Μέγ. σωζ. Διάμ. στελέχους (συμπεριλαμβανομένου του ανάγλυφου δακτυλίου): 4,5 εκ. Μέγ. σωζ. Διάμ. δίσκου: 4,24 εκ.

Πηλός: 1β2. Το σπάσιμο είναι ασύμμετρο.

Περιγραφή: Η βάση είναι επίπεδη και το στέλεχος κυλινδρικό με έξεργο ανάγλυφο δακτύλιο περιμετρικά. και ανάγλυφο κομβίο στην εσωτερική επιφάνειά του.

Επίχρισμα: Παχύρρευστο λευκό επίχρισμα εσωτερικά στον δίσκο και καταλειβάδες παχύρρευστου υπόλευκου επιχρίσματος στο στέλεχος. Στρώμα λεπτόρρευστου καστανού επιχρίσματος στην εξωτερική επιφάνεια και τη βάση.

Εφυάλωση: Παχύρρευστη πράσινη εφυάλωση στο εσωτερικό του δίσκου.

Διακόσμηση:..

Χρονολόγηση: 12ος-13ος αιώνας.

Βιβλιογραφία/Παράλληλα: MOTSIANOS 2005, εικ. 11, 12

Τμήμα από τη βάση ανοιχτού αγγείου -ίσως κούπας- (εικ. 24, 24α, σχ. 12)

Αρ. Καταγρ.: Α' 4/4/12

Διαστάσεις: Μέγ. σωζ. Διάμ.: 6,8 εκ. Μέγ. σωζ. Υ.: 4,2 εκ.

Πηλός: 1β1. .

Περιγραφή: Η βάση είναι υπερυψωμένη δακτυλιόσχημη με αποκλίνοντα δακτύλιο.

Επίχρισμα: Παχύρρευστο λευκό επίχρισμα στο εσωτερικό και εξωτερικό της βάσης.

Εφυάλωση: Λεπτόρρευστη άχρωμη/υποκίτρινη εφυάλωση στο εξωτερικό της βάσης και καταλειβάδες στο εσωτερικό. Υπολείμματα σκουρότερης κίτρινης εφυάλωσης στον πυθμένα.

Διακόσμηση:

Χρονολόγηση: 12ος αιώνας.

Βιβλιογραφία/Παράλληλα: Ελεύθερα: ΓΙΑΓΚΑΚΗ 2008, 217. ΠΑΠΑΝΙΚΟΛΑ-ΜΠΑΚΙΡΤΖΗ 2003, 54, εικ. 12.β: μεσοβυζαντινή περίοδος.

25. Τμήμα από το στέλεχος και το ελαιοδοχείο τροχήλατου ανοιχτού λύχνου (εικ. 25, 25α)

Αρ. Καταγρ.: Δ' 1/1/2

Διαστάσεις: Μέγ. σωζ. Μ. στελέχους: 4,18 εκ. Μέγ. σωζ. Διάμ. στελέχους: 2,75 εκ. Μέγ. σωζ. Διάμ. δίσκου: 5,22 εκ.

Πηλός: 2δ. Ασύμμετρο σπάσιμο.

Περιγραφή: Το στέλεχος είναι κυλινδρικό με διαμερή οπή. Σώζεται τμήμα του ελαιοδοχείου.

Επίχρισμα: Παχύρρευστο λευκό επίχρισμα στο εσωτερικό του δίσκου.

Εφυάλωση: Παχύρρευστη, σημαντικά κρακελαρισμένη κίτρινη εφυάλωση στο εσωτερικό του δίσκου.

Διακόσμηση:

Χρονολόγηση: 12ος-13ος αιώνας

Βιβλιογραφία/Παράλληλα: Αθήνα: FRANTZ 1938, 435, 462-463, αρ. D 1, εικ. 27: μέσα 12ου αιώνα. Θήβα: ΚΟΙΛΑΚΟΥ 2002, 303, αρ. 330 (12ος-13ος αιώνας). MOTSIANOS 2005, εικ. 9, 10, 17.

26. Τμήμα από το σώμα ανοιχτού αγγείου -ίσως κυπέλλου- (εικ. 26)

Αρ. Καταγρ.: Α' 3/3/κ

Διαστάσεις:

Πηλός: καμένος.

Περιγραφή: Τα τοιχώματα του σώματος είναι κυρτά και στο εξωτερικό σώζεται ίχνος από την έδραση λαβής.

Επίχρισμα: Εσωτερικά και εξωτερικά καμένο.

Εφυάλωση: Εσωτερικά και εξωτερικά καμένη, πιθανώς κιτρινωπή.

Διακόσμηση:

Χρονολόγηση:

Βιβλιογραφία/Παράλληλα:

27. Τρία συνανήκοντα θραύσματα από το σώμα ανοιχτού αγγείου (εικ. 27)

Αρ. Καταγρ.: Α' 3/3/λ

Διαστάσεις:

Πηλός: καμένος.

Περιγραφή: Τα τοιχώματα του σώματος είναι κυρτά.

Επίχρισμα: Εσωτερικά λευκό επίχρισμα.

Εφυάλωση: Εσωτερικά καστανοκίτρινη εφυάλωση.

Διακόσμηση:

Χρονολόγηση:

Βιβλιογραφία/Παράλληλα:

• Σύνοψη / Συμπεράσματα

Πολυάριθμα είναι τα όστρακα από την ανασκαφή στον Ελαιώνα Μεγάρων, τα οποία ανήκουν στην κατηγορία της μονόχρωμης εφυαλωμένης. Από αυτά καταγράφηκαν μόνο τα πιο χαρακτηριστικά, από τα οποία μπορούν να αντληθούν στοιχεία για το σχήμα και τη χρήση τους.

Ως προς το σχήμα τους, τα όστρακα από την ανασκαφή του Ελαιώνα ανήκουν σε διαφορετικά σκεύη.

Στην κατηγορία αυτή απαντώνται θραύσματα από δύο τροχήλατα λυχνάρια ανοιχτού σχήματος⁹³⁵. Τα τροχήλατα λυχνάρια επικρατούν κατά τη μεσοβυζαντινή περίοδο, όταν τα χειροποίητα ή τα κατασκευασμένα με μήτρα λυχνάρια παρακμάζουν⁹³⁶.

Σώζονται, ακόμη, βάσεις από ανοιχτά αγγεία, τα οποία όμως δεν μπορούν να ταυτιστούν με ασφάλεια. Ανάμεσα σε αυτές ξεχωρίζει μία αποστρογγυλεμένη βάση πιθανότατα από λεκανίδα, η οποία αποτελεί και το μοναδικό δείγμα τέτοιου σχήματος βάσης εφυαλωμένου αγγείου από την ανασκαφή. Παρατηρείται, επίσης, μία βάση χαμηλή δακτυλιόσχημη και μια βάση με υπερυψωμένο και αποκλίνοντα δακτύλιο, οι

⁹³⁵ Για αναλυτική περιγραφή των τύπων βλ. ΜΟΤΣΙΑΝΟΣ 2011, 177-178.

⁹³⁶ ΜΟΤΣΙΑΝΟΣ 2005, 247. ΒΑΣΙΛΕΙΟΥ 2014, 197.

οποίες ανήκουν πιθανώς σε πινάκιο και κούπα αντίστοιχα. Μοναδικό, τέλος, είναι και το θραύσμα ενός ηθμού.

Το υπό εξέταση υλικό χαρακτηρίζεται από ομοιογένεια σε ό,τι αφορά την ποιότητα του πηλού.

Τα συνηθέστερα είδη πηλού είναι ο πορτοκαλόχρωμος (reddish yellow 5YR7/6) και ο ρόδινος (pink 7.5YR7/4) με σκληρή υφή, κόκκους ασημίζουσας μαρμαρυγίας και συχνές άσπρες και ερυθρές προσμείξεις. Σε ένα μόνο παράδειγμα παρατηρείται ανοιχτός καστανός πηλός (light brown 7.5YR6/4) χωρίς μαρμαρυγία και συχνές προσμείξεις.

Όσον αφορά στο επίχρισμα και στην εφυάλωση, πυκνό λευκό επίχρισμα καλύπτει την επιφάνεια που πρόκειται να δεχθεί την εφυάλωση ενώ σε ένα παράδειγμα η χωρίς εφυάλωση επιφάνεια κοσμεύεται από καστανέρυθρο επίχρισμα⁹³⁷.

Η εφυάλωση έχει συνήθως κίτρινο ή πράσινο χρώμα, το οποίο είναι άλλοτε πιο σκούρο και άλλοτε πιο ανοιχτό και στιλπνό. Σε ένα παράδειγμα συνδυάζεται η κίτρινη εφυάλωση στο εσωτερικό του σώματος και η άχρωμη στο εξωτερικό της βάσης⁹³⁸. Χαρακτηριστική είναι η καστανοκίτρινη εφυάλωση, η οποία γίνεται συνηθέστερη από τον 13ο αιώνα και μετά⁹³⁹.

Ως γνωστόν, η μονόχρωμη εφυαλωμένη κεραμική εμφανίζεται τον 11ο αιώνα και η παραγωγή της συνεχίζεται απρόσκοπτα σε όλες τις επόμενες περιόδους⁹⁴⁰. Για τα θραύσματα από την ανασκαφή του Ελαιώνα η χρονολόγηση βασίστηκε στα αρχαιολογικά στρώματα, στα οποία αυτά βρέθηκαν καθώς και στα συνευρήματα εφυαλωμένης κεραμικής με διακόσμηση.

Στα υπό εξέταση κεραμικά περιλαμβάνονται και θραύσματα ανεπιτυχώς κατασκευασμένων αγγείων, των οποίων ο πηλός έχει καεί από την υπερβολική όπτηση. Η εύρεση των οστράκων αυτών υποδηλώνει τη λειτουργία ενός ντόπιου εργαστηρίου, το οποίο την περίοδο αυτή παράγει, εκτός των άλλων, και απλά

⁹³⁷ Αρ. Καταγρ.: Α' 4/4/13.

⁹³⁸ Αρ. Καταγρ.: Α' 4/4/12.

⁹³⁹ STILLWELL-MACKAY 2003, 412. ΠΑΠΑΝΙΚΟΛΑ-ΜΠΑΚΙΡΤΖΗ 2003, 57, 59.

⁹⁴⁰ SANDERS 1995, 242-243. ΠΑΠΑΝΙΚΟΛΑ-ΜΠΑΚΙΡΤΖΗ 2005, 124.

εφυαλωμένα κεραμικά. Από αυτά όσα δεν κατασκευάζονται με επιτυχία διοχετεύονται στην τοπική αγορά και την κάλυψη των άμεσων αναγκών.

Πίν. 3

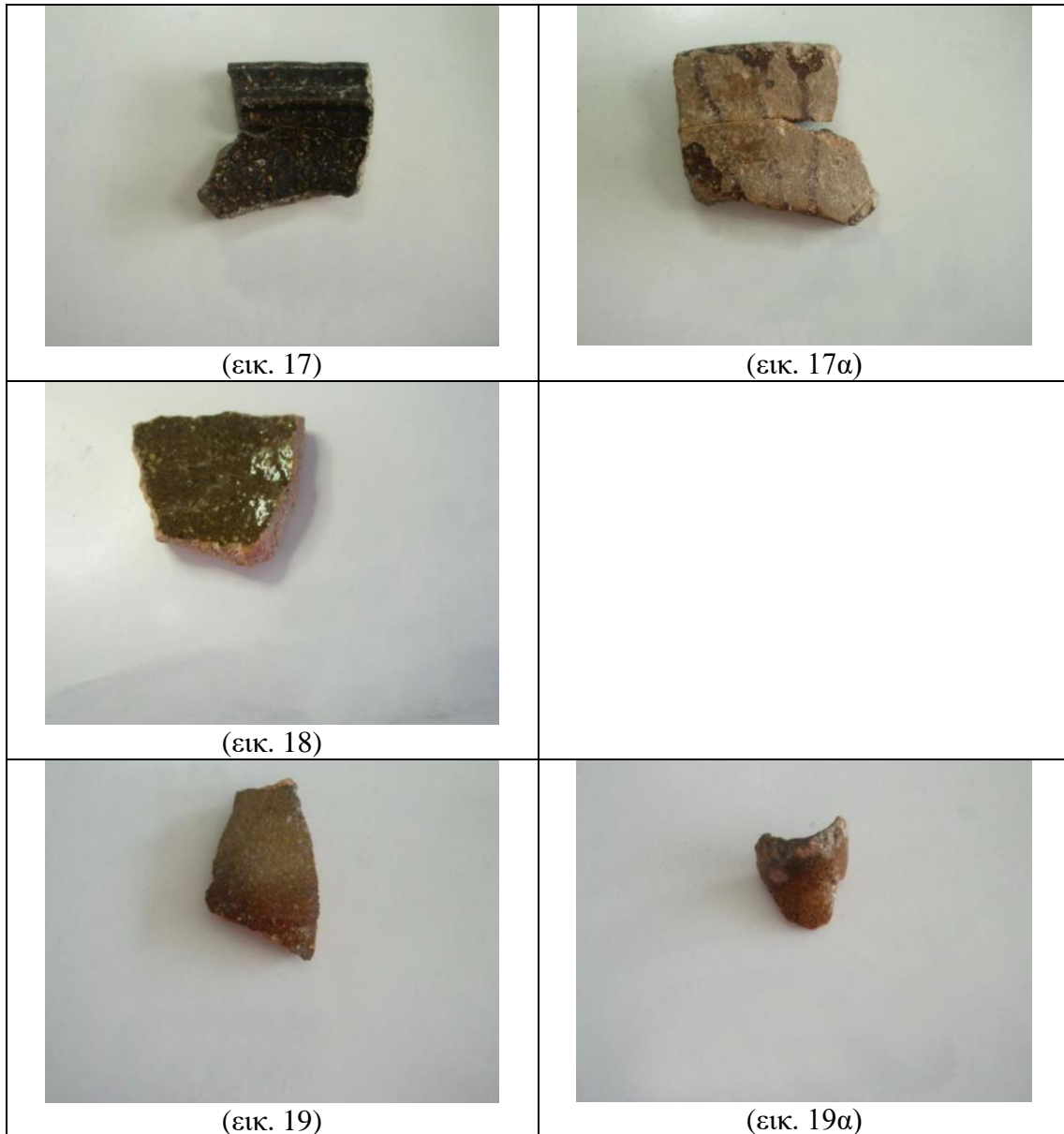



(εικ. 20)



(εικ. 20α)



(εικ. 21)



(εικ. 21α)



(εικ. 22)



(εικ. 23)



(εικ. 23α)

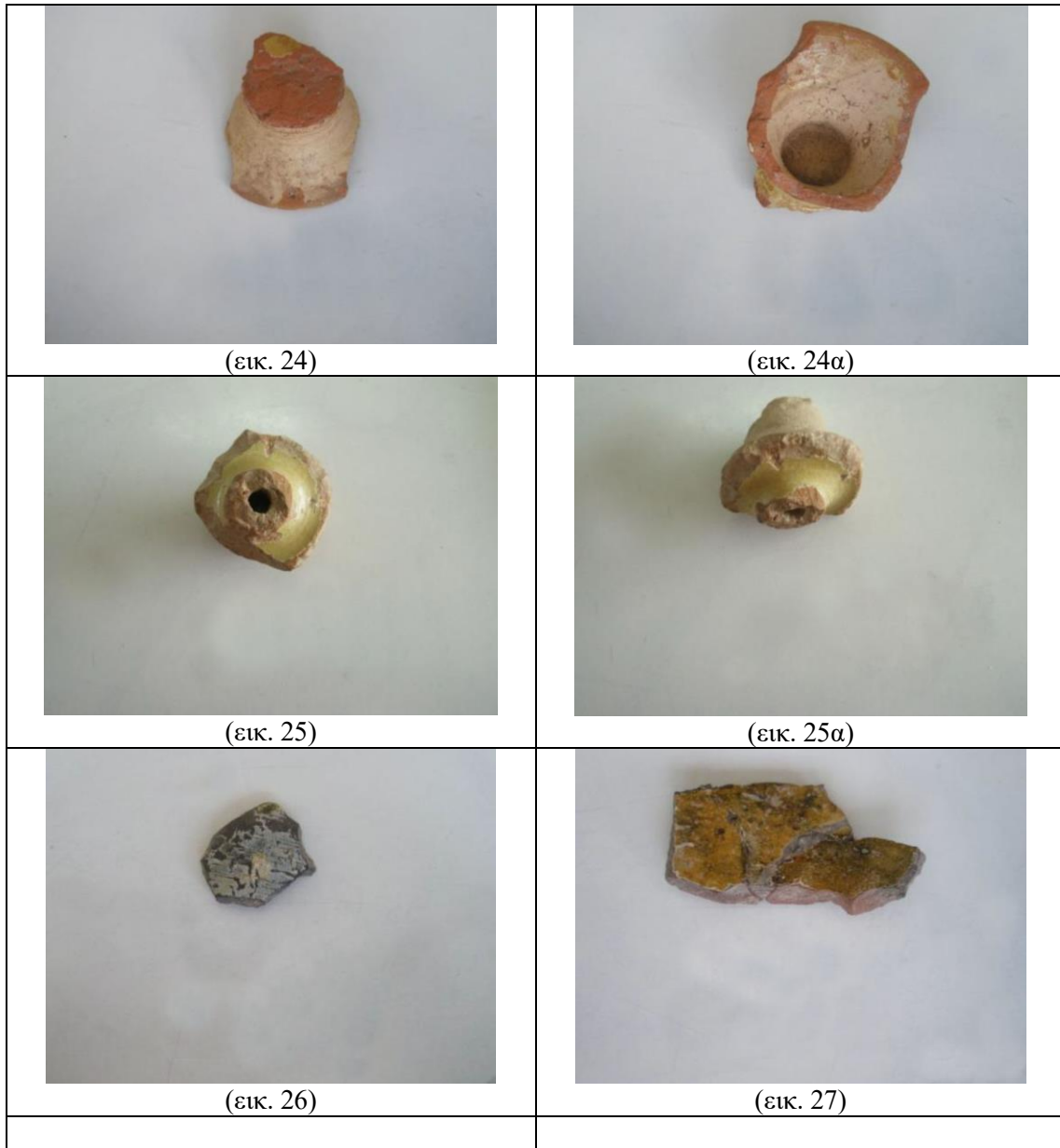

Πίν. 4

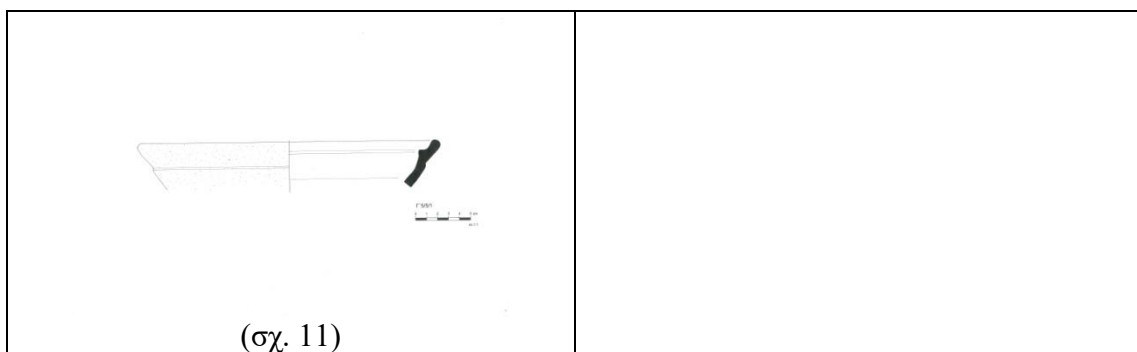



(σχ. 12)

3.3.3. Κεραμική γραπτή

3.3.3α. Κεραμική γραπτή δι' επιχρίσματος (Slip Painted Ware)⁹⁴¹

• ΚΑΤΑΛΟΓΟΣ

ΕΙΣΑΓΩΓΙΚΟ ΣΧΟΛΙΟ

Η κατηγορία της γραπτής δι' επιχρίσματος κεραμικής πρωτοεμφανίζεται κατά τον ύστερο 11ο αιώνα και εξακολουθεί να παράγεται μέχρι και τις μέρες μας⁹⁴². Για την διακόσμηση των αγγείων αυτής της κατηγορίας χρησιμοποιείται λευκό επίχρισμα (μπαντανάς ή αστάρι), με το οποίο αποδίδονται τα διακοσμητικά θέματα πάνω στον γυμνό κάμπο του αγγείου, το οποίο είναι κατασκευασμένο από κοκκινωπό πηλό⁹⁴³, δημιουργώντας την αντίθεση ανάμεσα στο σκουρόχρωμο βάθος και τον ανοιχτόχρωμο διάκοσμο (ανοιχτό επί σκοτεινού/Light on Dark)⁹⁴⁴.

Η κατηγορία αυτή κεραμικής γνωρίζει μεγάλη διάδοση και παραδείγματά της απαντώνται στην Κωνσταντινούπολη⁹⁴⁵ και τη Μικρά Ασία (Πέργαμος⁹⁴⁶, Σαγαλασός⁹⁴⁷), στη Μακεδονία (Θεσσαλονίκη⁹⁴⁸) την κεντρική Ελλάδα (Αθήνα⁹⁴⁹, Θήβα⁹⁵⁰, επαρχία Βοιωτίας⁹⁵¹, Φωκίδα⁹⁵²), την Εύβοια (Χαλκίδα⁹⁵³, Αλιβέρι⁹⁵⁴), στην Πελοπόννησο (Κόρινθος⁹⁵⁵, Άργος⁹⁵⁶, Ακροναυπλία⁹⁵⁷ Σπάρτη⁹⁵⁸), στην Κρήτη (Ελεύθερνα⁹⁵⁹, Ηράκλειο⁹⁶⁰), τα Κύθηρα⁹⁶¹ και στην Κύπρο (Πάφος⁹⁶²).

⁹⁴¹ Για τα κύρια χαρακτηριστικά αυτής της κατηγορίας κεραμικής βλ. παρακάτω το εισαγωγικό σχόλιο στον κατάλογο των υπό εξέταση θραυσμάτων.

⁹⁴² VROOM 1998, 525. VROOM 2003, 151. ΠΟΥΛΟΥ-ΠΑΠΑΔΗΜΗΤΡΙΟΥ 2013, 93.

⁹⁴³ ΠΟΥΛΟΥ-ΠΑΠΑΔΗΜΗΤΡΙΟΥ 2013, 93.

⁹⁴⁴ SANDERS 1995, 63. ΚΑΛΟΠΙΣΗ 2003, 74. VROOM 2005, 81.

⁹⁴⁵ HAYES 1992, 46.

⁹⁴⁶ SPIESER 1996, 47.

⁹⁴⁷ VIONIS κ.ά 2010, 450.

⁹⁴⁸ ΠΑΠΑΝΙΚΟΛΑ-ΜΠΑΚΙΡΤΖΗ, ΜΑΥΡΙΚΙΟΥ, ΜΠΑΚΙΡΤΖΗΣ 1999, 53. ΡΑΡΑΝΙΚΟΛΑ-ΒΑΚΙΡΤΖΙ 1999, 189.

⁹⁴⁹ FRANTZ 1938, 431.

⁹⁵⁰ ARMSTRONG 1993, 304, αρ. 43, 307, αρ. 82, 311, αρ. 138-140.

⁹⁵¹ VROOM 2003, 150-151.

⁹⁵² ARMSTRONG 1989, 6, αρ. 1-10.

⁹⁵³ ΓΕΩΡΓΟΠΟΥΛΟΥ-ΜΕΛΑΔΙΝΗ (1973-1974), 503, πίν. 323.α-δ.

⁹⁵⁴ ΝΤΑΦΗ, ΣΚΑΡΤΣΗ 2015, 711.

⁹⁵⁵ MORGAN 1942, 95-103. SANDERS 1995, 63-64, 240-241.

⁹⁵⁶ ΒΑΣΙΛΕΙΟΥ 2014, 72-85.

⁹⁵⁷ ΓΙΑΓΚΑΚΗ 2012, 38-39.

⁹⁵⁸ SANDERS 1993, 261-263.

⁹⁵⁹ ΠΟΥΛΟΥ-ΠΑΠΑΔΗΜΗΤΡΙΟΥ 2008, 37-38

⁹⁶⁰ ΠΟΥΛΟΥ-ΠΑΠΑΔΗΜΗΤΡΙΟΥ 2003, 218-219.

⁹⁶¹ ΠΟΥΛΟΥ-ΠΑΠΑΔΗΜΗΤΡΙΟΥ 2013, 93-94.

⁹⁶² ΠΑΠΑΝΙΚΟΛΑ-ΜΠΑΚΙΡΤΖΗ 1996, 58-60, 206-207.

Με την κατηγορία αυτή κεραμικής έχουν ασχοληθεί τόσο ο Morgan⁹⁶³ όσο και ο Sanders⁹⁶⁴, οι οποίοι με βάση τον διάκοσμο προτείνουν την ταξινόμηση σε δυο ομάδες: (α) εκείνη με κηλιδωτή⁹⁶⁵ (Dotted Slip Painted κατά Morgan. Dotted Style κατά Sanders)⁹⁶⁶ ή οστρεοειδή διακόσμηση⁹⁶⁷ (Oyster Ware κατά Morgan. Spotted Style κατά Sanders⁹⁶⁸) και (β) εκείνη με γραμμική διακόσμηση (Local Linear Style και Later Linear Style κατά Morgan⁹⁶⁹. Light on Dark Slip Painted I-III κατά Sanders⁹⁷⁰).

Όσον αφορά στον διάκοσμο της πρώτης ομάδας (Dotted Slip Painted/Dotted Style), πλέον χαρακτηριστικό γνώρισμα είναι οι στιγμές και οι κηλίδες επιχρίσματος, οι οποίες καλύπτουν όλη την επιφάνεια των αγγείων. Όταν αυτές αποκτούν μεγαλύτερη διάμετρο σχηματίζονται οστρεοειδή μοτίβα, με βάση τα οποία προκύπτει και η αντίστοιχη υποομάδα (Oyster Ware/Spotted Style), στην οποία εντάσσονται και τα αγγεία με αστερόσχημα θέματα ως εξέλιξη των παραπάνω μοτίβων⁹⁷¹. Η ομάδα αυτή χρονολογείται στον προχωρημένο 11ο-πρώιμο 12ο αιώνα⁹⁷².

Η ομάδα με γραμμικό διάκοσμο χωρίζεται σε τρεις υποομάδες με βάση τη θεματολογία και την τεχνοτροπία του διακόσμου. Στην πρώτη υποομάδα (Local Linear Style/Light on Dark Slip Painted I) συνήθη διακοσμητικά θέματα είναι τα ομόκεντρα επάλληλα ημικύκλια, οι οριζόντιες και τεθλασμένες γραμμές, όπως επίσης οι επάλληλες γωνίες και τα σταυρόσχημα θέματα⁹⁷³. Τα παραδείγματα της υποομάδας αυτής χρονολογούνται από τα τέλη του 11ου μέχρι το α' τέταρτο του 12ου αιώνα⁹⁷⁴, καθώς, με βάση την κεραμική της Κορίνθου, κατά το β' τέταρτο του 12ου αιώνα σταματά η παραγωγή της συγκεκριμένης κατηγορίας κεραμικής (γραπτής δι' επιχρίσματος)⁹⁷⁵. Στη δεύτερη υποομάδα (Later Linear Style/Light on Dark Slip Painted II) χαρακτηριστικά θέματα είναι οι σπείρες, τα κουφικά και ο φολιδωτός κάμπος ενώ επίσης χρησιμοποιούνται φυτικά και ζωικά θέματα, όπως ανθέμια και

⁹⁶³ MORGAN 1942, 95-103.

⁹⁶⁴ SANDERS 1995, 63-64, 240-242.

⁹⁶⁵ ΓΙΑΓΚΑΚΗ 2012, 39: στικτός διάκοσμος. ΒΑΣΙΛΕΙΟΥ 2014, 72: διάστικτη διακόσμηση.

⁹⁶⁶ MORGAN 1942, 102. SANDERS 1995, 64.

⁹⁶⁷ ΠΑΠΑΝΙΚΟΛΑ-ΜΠΑΚΙΡΤΖΗ, ΜΑΥΡΙΚΙΟΥ, ΜΠΑΚΙΡΤΖΗΣ 1999, 53.

⁹⁶⁸ MORGAN 1942, 98, 102. SANDERS 1995, 64, 241.

⁹⁶⁹ MORGAN 1942, 98-99, 102-103.

⁹⁷⁰ SANDERS 1995, 63-64. 240-241. SANDERS 2003, 41.

⁹⁷¹ MORGAN 1942, 98. ΠΟΥΛΟΥ-ΠΑΠΑΔΗΜΗΤΡΙΟΥ 2003, 218.

⁹⁷² MORGAN 1942, 98. ΠΟΥΛΟΥ-ΠΑΠΑΔΗΜΗΤΡΙΟΥ 2003, 218. SANDERS 1995, 241.

⁹⁷³ MORGAN 1942, 99. SANDERS 1995, 241.

⁹⁷⁴ SANDERS 1995, 240. SANDERS 2003, 41.

⁹⁷⁵ MORGAN 1942, 103. SANDERS 2000, 166. SANDERS 2003, 41.

πτηνά. Ο διάκοσμος αυτός συμπληρώνεται κάποιες φορές από στιγμές, οι οποίες τοποθετούνται εκατέρωθεν των θεμάτων⁹⁷⁶. Η συγκεκριμένη υποομάδα εμφανίζεται μετά το β' τέταρτο του 12ου αιώνα, αφού η παραγωγή της γραπτής δι' επιχρίσματος κεραμικής ανανεώνεται μετά την προαναφερθείσα περίοδο παύσης. Τα παραδείγματά της υποομάδας χρονολογούνται από το γ' τέταρτο του ίδιου αιώνα έως τις αρχές του 13ου⁹⁷⁷. Τέλος, η τρίτη υποομάδα (Thirteenth Century κατά Morgan. Light on Dark Slip Painted III κατά Sanders) αφορά στην κεραμική από το β' τέταρτο του 13ου αιώνα και μετά⁹⁷⁸ και ως εκ τούτου ξεφεύγει από το πλαίσιο της παρούσας εργασίας.

ΚΑΤΑΛΟΓΟΣ ΕΥΡΗΜΑΤΩΝ

28. Τμήμα από το σώμα εφυαλωμένου ανοιχτού αγγείου (εικ. 28, 28α)

Αρ. Καταγρ.: Α'1/1/1

Διαστάσεις: Μέγ. σωζ. Μ.: 6,05 εκ. Μέγ. σωζ. Πλ.: 4,75 εκ. Μέγ. σωζ. διάστ.: 6,56

Πηλός: 4β. Εξωτερικά χαμηλές νευρώσεις από την κατεργασία στον τροχό.

Περιγραφή: Τα τοιχώματα του σώματος είναι κάθετα.

Επίχρισμα: Στρώμα λεπτόρρευστου υποκάστανου επιχρίσματος εξωτερικά.

Εφύαλωση: Λεπτόρρευστη υποπράσινη εφύαλωση στο εσωτερικό. Η εφαρμογή της δεν είναι επιτυχής -φαίνεται ότι έχει συρρικνωθεί-.

Διακόσμηση: Με παχύρρευστο λευκό επίχρισμα αποδίδονται στο εσωτερικό ευρείας διαμέτρου στιγμές-το επίχρισμα είναι παχύτερο στο μέσον και αραιότερο στα άκρα των στιγμών (Oyster Ware κατά Morgan, Spotted Style κατά Sanders).

Χρονολόγηση: τέλη 11ου-αρχές 12ου αιώνα.

Βιβλιογραφία/Παράλληλα: Κόρινθος: MORGAN 1942, 98, εικ. 73 (τέλη 11ου αιώνα). Κόρινθος: SANDERS 1995, 241 (μέσα 12ου αιώνα). Κόρινθος: ΚΑΛΟΠΙΣΗ-ΒΕΡΤΗ 2003, 78, αρ. Α 43 (τέλη 11ου-μέσα 12ου αιώνα). Άργος: ΒΑΣΙΛΕΙΟΥ 2014, 53, αρ. 64 (1080-αρχές 12ου αιώνα), 65 (χρονολ.: 1110-1140).

29. Τμήμα από το σώμα εφυαλωμένου ανοιχτού αγγείου (εικ. 29, 29α)

Αρ. Καταγρ.: Δ'3/3/10

⁹⁷⁶ MORGAN 1942, 100, 102. SANDERS 1995, 64.

⁹⁷⁷ MORGAN 1942, 103. SANDERS 1995, 242. SANDERS 2000, 166. SANDERS 2003, 41.

⁹⁷⁸ MORGAN 1942, 103. SANDERS 2003, 41

Διαστάσεις: μεγ. διάστ.: 4,8 εκ.

Πηλός: 1β4. Εξωτερικά γρατζουνιές.

Περιγραφή:

Επίχρσιμα: Λεπτόρρευστο υπόλευκο/υπορόδινο επίχρσιμα μόνο εξωτερικά.

Εφιάλωση: Λεπτόρρευστη άχρωμη εφιάλωση εσωτερικά.

Διακόσμηση: Στο εσωτερικό σώζονται υπολείμματα αστεροειδών μοτίβων αποδομένων με παχύρρευστο λευκό επίχρσιμα (Dotted Slip Painted κατά Morgan).

Χρονολόγηση: προχωρημένος 11ος- πρώιμος 12ος αιώνας.

Βιβλιογραφία/Παράλληλα: Κόρινθος: MORGAN 1942, 98. Κεχρίες Κορίνθου: ADAMSHECK 1979, 102, αρ. LRB 42, πίν. 25 (α' μισό 13ου αιώνα). Παναγία Φωκίδας: ARMSTRONG 1989, 5-6, αρ.7, πίν. 3.7 (12ος αιώνας). Καλαπόδι Φωκίδας: ARMSTRONG 1996, 350, 360, αρ. 86, πίν. 84 (12ος αιώνας). Ηράκλειο Κρήτης: ΠΟΥΛΟΥ-ΠΑΠΑΔΗΜΗΤΡΙΟΥ 2003, 218, 219, εικ. 17-18. Άργος: ΒΑΣΙΛΕΙΟΥ 2014, 55, αρ. 69 (μέσα 12ου αιώνα).

30. Τμήμα από το χείλος και το άνω σώμα πινακίου (εικ. 30, 30α)

Αρ. Καταγρ.: Γ' 4/4/19

Διαστάσεις: Μεγ. σωζ. Μ.: 3,32 εκ. Μέγ. σωζ. Πλ.: 3, 44 εκ.

Πηλός: 4α5.

Περιγραφή: Το χείλος είναι κάθετο και απλό ενώ η μετάβαση προς το σώμα γίνεται σχηματίζοντας γωνίωση.

Επίχρσιμα: Λεπτόρρευστο καστανέρυθρο επίχρσιμα σε όλη την επιφάνεια εσωτερικά και εξωτερικά και λευκό επίχρσιμα εξωτερικά κάτω από το χείλος.

Εφιάλωση: Παχύρρευστη κρακελαρισμένη κίτρινη εφιάλωση εσωτερικά και λεπτόρρευστη κιτρινοπράσινη στο άνω τμήμα εξωτερικά.

Διακόσμηση: Με λευκό επίχρσιμα αποδίδεται ο διάκοσμος στο εσωτερικό. Στο χείλος παρατηρούνται μικρές γλωσσίδες ενώ κάτω από αυτό τμήμα οριζόντιας γραμμής αποδομένης με προχειρότητα (Local Linear Style κατά Morgan, Light on Dark Slip Painted I κατά Sanders).

Χρονολόγηση: πρώιμος 12ος αιώνας.

Βιβλιογραφία/Παράλληλα: Κόρινθος: MORGAN 1942, 98-100 (Local Linear Style 12ος αιώνας). Βοιωτία: ΚΟΙΛΑΚΟΥ 1995, 79-80, πίν.36.β. VROOM 2003, εικ. 6.18, αρ. W 9.11. Μουσείο Μπενάκη: ΠΑΠΑΝΙΚΟΛΑ-ΜΠΑΚΙΡΤΖΗ, ΜΑΥΡΙΚΙΟΥ, ΜΠΑΚΙΡΤΖΗΣ 1999, 53, αρ. 85 (12ος αιώνας).

31. Τμήμα από το χείλος και το άνω σώμα κούπας (εικ. 31, 31α)

Αρ. Καταγρ.: Γ' 4/4/17

Διαστάσεις: Μεγ. σωζ. Μ.: 4,5 εκ. Μέγ. σωζ. Πλ.: 4,7 εκ.

Πηλός: 1δ. Στον πυρήνα ανοιχτός ερυθρός (light red 2.5YR7/6) από την όπτηση.

Περιγραφή: Το χείλος είναι όρθιο με μικρή απόκλιση προς τα έξω. Στη μετάβαση προς το σώμα σχηματίζεται γωνίωση.

Επίχρσιμα: Λεπτόρρευστο καστανέρυθρο επίχρσιμα εσωτερικά.

Εφιάλωση: Λεπτόρρευστη άχρωμη εφιάλωση εσωτερικά και εξωτερικά στο χείλος με απολεπίσεις στο άκρο του.

Διακόσμηση: Με λευκό επίχρσιμα αποδίδεται ο διάκοσμος στο εσωτερικό. Παρατηρούνται υπολείμματα λοξών γλωσσίδων στην ακμή του χείλους και χαμηλότερα τμήμα κυματιστής γραμμής (Local Linear Style κατά Morgan, Light on Dark Slip Painted I κατά Sanders).

Χρονολόγηση: πρώιμος 12ος αιώνας.

Βιβλιογραφία/Παράλληλα: Κόρινθος: MORGAN 1942, 98-100 (Local Linear Style, 12ος αιώνας). Παναγία Φωκίδας: ARMSTRONG 1989, 5-6, αρ. 3, πίν. 3, εικ. 2 (12ος αιώνας). Καλαπόδι Φωκίδας: ARMSTRONG 1996, 350, 360, αρ. 80, πίν. 84 (12ος αιώνας). Μουσείο Μπενάκη: ΠΑΠΑΝΙΚΟΛΑ-ΜΠΑΚΙΡΤΖΗ, ΜΑΥΡΙΚΙΟΥ, ΜΠΑΚΙΡΤΖΗΣ 1999, 53 (12ος αιώνας).

32. Τμήμα από το σώμα μικρής κανάτας (εικ. 32)

Αρ. Καταγρ.: Γ' 3/3/6

Διαστάσεις: Μεγ. σωζ. Μ.: 3,4 εκ. Μεγ. σωζ. Πλ.: 2,77 εκ.

Πηλός: 1β1. Στα άκρα των τοιχωμάτων ανοιχτός καστανέρυθρος 5YR6/4 (light reddish brown) και κατά τόπους γκριζωπός από την υπερόπτηση. Δεν παρατηρούνται ερυθρές προσμίξεις ενώ εντοπίζονται λίγα χαλικάκια.

Περιγραφή: Τα τοιχώματα του σώματος είναι κυρτά.

Επίχρισμα:

Εφυάλωση: Λεπτόρρευστη άχρωμη εφυάλωση καλύπτει το εξωτερικό.

Διακόσμηση: Στο εξωτερικό τμήματα επάλληλων καμπυλούμενων γραμμών (πιθανώς υπολείμματα ομόκεντρων δακτυλίων) και τμήματα τριών παραλλήλων ταινιών, τα οποία είναι αποδομένα με παχύρρευστο λευκό επίχρισμα (Local Linear Style κατά Morgan, Light on Dark Slip Painted I κατά Sanders).

Χρονολόγηση: ύστερος 11ος-πρώιμος 12ος αιώνας.

Βιβλιογραφία/Παράλληλα: Κόρινθος: ΚΑΛΟΠΙΣΗ-ΒΕΡΤΗ 2003, 75, αρ. Α 36 (τέλη 11ου-αρχές 12ου αιώνα). ΡΑΠΑΝΙΚΟΛΑ-ΒΑΚΙΡΤΖΙΣ 2001, 131, αρ. καταλόγου 2577/29, πίν. 13.1.d (πρώιμος 13ος αιώνας).

33. Τμήμα από το χείλος και το άνω σώμα ημίεργου ανοιχτού αγγείου -ίσως μικρής κούπας- (εικ 33)

Αρ. Καταγρ.: Γ' 3/3/β

Διαστάσεις:

Πηλός: 1α1 λεπτόκοκκος με κανονικό σπάσιμο.

Περιγραφή: Το χείλος αποτελεί την χωρίς ιδιαίτερη διαμόρφωση απόληξη των τοιχωμάτων του σώματος.

Επίχρισμα: Λεπτόρρευστο ρόδινο επίχρισμα εσωτερικά και εξωτερικά έως κάτω από το χείλος.

Εφυάλωση: Δεν παρατηρείται επενδυτικό στρώμα εφυάλωσης, καθώς το αγγείο παρέμεινε ημιτελές.

Διακόσμηση: Εσωτερικά κάτω από το χείλος υπολείμματα δυο δακτυλίων αποδομένων με αραιό λευκό επίχρισμα (Local Linear Style κατά Morgan, Light on Dark Slip Painted I κατά Sanders).

Χρονολόγηση: πρώιμος 12ος αιώνας.

Βιβλιογραφία/Παράλληλα:

34. Τμήμα από το σώμα ημίεργου ανοιχτού αγγείου (εικ. 34)

Αρ. Καταγρ.: Γ' 3/3/α

Διαστάσεις:

Πηλός: 2β στο εξωτερικό άκρο των τοιχωμάτων γκριζωπός από την υπερόπτηση.

Περιγραφή: Τα τοιχώματα του σώματος είναι λεπτά.

Επίχρισμα:

Εφυάλωση: Δεν παρατηρείται επικαλυπτικό στρώμα εφυάλωσης, καθώς το αγγείο παρέμεινε ημιτελές.

Διακόσμηση: Στο εσωτερικό σώζονται υπολείμματα δυο δακτυλίων αποδομένων με λεπτόρρευστο λευκό επίχρισμα (Local Linear Style κατά Morgan, Light on Dark Slip Painted I κατά Sanders).

Χρονολόγηση: πρώιμος 12ος αιώνας.

Βιβλιογραφία/Παράλληλα:

35. Τμήμα από το σώμα πινακίου (εικ. 35)

Αρ. Καταγρ: Γ' 4/4/6

Διαστάσεις: Μεγ. σωζ. Μ.: 5, 6 εκ. Μέγ. σωζ. Πλ.: 3,7 εκ.

Πηλός: 3γ2. Σκούρος φαιός στο εσωτερικό των τοιχωμάτων από την υπερόπτηση. Αραιοί κόκκοι ασημίζουσας μαρμαρυγίας.

Περιγραφή: Τα τοιχώματα του σώματος είναι λοξά γωνιώδη.

Επίχρισμα:

Εφυάλωση: Παχύρρευστη κίτρινη εφυάλωση, η οποία έχει καεί στο ψήσιμο, καλύπτει την εσωτερική επιφάνεια ενώ εξωτερικά μόνο καταλειβάδα της.

Διακόσμηση: Στο εσωτερικό υπολείμματα επάλληλων καμπυλόγραμμων θεμάτων, τα οποία είναι αποδομένα με παχύρρευστο λευκό επίχρισμα (Local Linear Style κατά Morgan, Light on Dark Slip Painted I κατά Sanders).

Χρονολόγηση: τέλη 11ου/αρχές 12ου αιώνα.

Βιβλιογραφία/Παράλληλα: Κόρινθος: MORGAN 1942, 98, 102. Κόρινθος: SANDERS 1995, 63-64, 240. Κόρινθος: ΚΑΛΟΠΙΣΗ-BERTH 2003, 75, αρ. Α 36 (τέλη 11ου-πρώιμος 12ος αιώνας).

36. Τμήμα από τη βάση ίσως πινακίου (εικ. 36, 36α, σχ. 13)

Αρ. Καταγρ.: Α' 4/4/9

Διαστάσεις: Μέγ. σωζ. Μ. δακτυλίου βάσης: 3,88 εκ. Μέγ. σωζ. Μ.: 5,05 εκ. Μέγ. σωζ. Πλ.: 3,8 εκ. Μέγ. σωζ. Υ.: 3,73 εκ.

Πηλός: 2γ

Περιγραφή: Η βάση είναι δακτυλιόσχημη και τα σωζόμενα τοιχώματα του σώματος οριζόντια. Στον δακτύλιο της βάσης υπάρχει κολλημένο πιθανώς εξ αιτίας της όπτησης κορδόνι πηλού με στρώμα εφυάλωσης.

Επίχρισμα: Στο εξωτερικό στρώμα λεπτόρρευστου επιχρίσματος, το οποίο έχει αλλοιωθεί από την υπερόπτηση.

Εφυάλωση: Παχύρρευστη, κρακελαρισμένη κίτρινη εφυάλωση στο εσωτερικό.

Διακόσμηση: Στον πυθμένα υπολείμματα γραμμικών μοτίβων, τα οποία είναι αποδομένα με παχύρρευστο λευκό επίχρισμα προβάλλοντας ανάγλυφα στην επιφάνεια. Παρατηρούνται τμήματα δυο καμπυλούμενων γραμμών με στιγμές εκατέρωθέν τους (Later Linear Style κατά Morgan, Light on Dark Slip Painted II κατά Sanders).

Χρονολόγηση: β' μισό 12ου αιώνα.

Βιβλιογραφία/Παράλληλα: Παναγία Φωκίδας: ARMSTRONG 1989, 5: θέση Παναγία, 6: αρ.5, πίν. 3.5, εικ. 2.5 (12ος αιώνας). Θήβα: ΚΟΙΛΑΚΟΥ 1996, 76-77, πίν. 33.α (αρχές 12ου αιώνα). FRANÇOIS 1997, 427, 439: αρ. 75 (από τα αποτυπώματα του τριποδίσκου συμπεραίνεται ότι

κατασκευή του κατά την υστεροβυζαντινή περίοδο), 440: αρ. 85, εικ. 7, εικ. 8. Άργος: ΒΑΣΙΛΕΙΟΥ 2014, 66-67, αρ. 93 (τέλη 12ου-αρχές 13ου αιώνα).

37. Τμήμα από το χείλος και το άνω σώμα κυπέλλου (εικ. 37, 37α)

Αρ. Καταγρ.: Δ' 2/2/10

Διαστάσεις: Μέγ. σωζ. Μ. χείλους: 2,02 εκ. Μέγ. σωζ. Πλ.: 2,85. Μέγ. σωζ. διάστ.: 3,02 εκ.

Πηλός: 3ε. Στα τοιχώματα γκριζωπός από την υπερόπτωση. Λίγος ασβεστόλιθος μεγάλος, αποστρογγλυμένος σφαιρικός.

Περιγραφή: Το χείλος είναι ταινιωτό με κλίση προς τα έσω και τα τοιχώματα του σώματος λοξά καιγωνιώδη.

Επίχρισμα: Λεπτόρρευστο καστανέρυθρο επίχρισμα εσωτερικά και εξωτερικά μέχρι κάτω από το χείλος.

Εφύαλωση: Παχύρρευστη κίτρινη εφύαλωση εσωτερικά και εξωτερικά μέχρι κάτω από το χείλος.

Διακόσμηση: Εσωτερικά υπολείμματα γραπτού διακόσμου αποδομένου με πυκνό λευκό επίχρισμα. Σώζονται στιγμές και τμήμα καμπυλούμενης γραμμής, οι οποίες προβάλλουν ανάγλυφα κάτω από την εφύαλωση (Later Linear Style κατά Morgan, Light on Dark Slip Painted II κατά Sanders).

Χρονολόγηση: β' μισό 12ου αιώνα.

Βιβλιογραφία/Παράλληλα: Θήβα: ARMSTRONG 1993, 311, αρ. καταλ. 139 και 140, εικ. 9, πίν. 33. Άργος: ΒΑΣΙΛΕΙΟΥ 2014, 67, αρ. 94 (τέλη 12ου-αρχές 13ου αιώνα).

38. Πέντε συνανήκοντα θραύσματα από το χείλος και το σώμα μεγάλης βαθιάς κούπας (εικ. 38, 38α, σχ. 14)

Αρ. Καταγρ.: Δ' 2/2/9

Διαστάσεις: Μέγ. σωζ. Μ. χείλους: 7,34 εκ. Μέγ. σωζ. Πλ.: 4,83 εκ. Μέγ. διάστ.: 6,37 εκ.

Πηλός: 3γ2. Στο εσωτερικό των τοιχωμάτων γκριζωπός από την υπερόπτωση. Πολύ σκληρός, με αραιούς κόκκους ασημένιας μαρμαρυγίας (ίσως πρόσμειξη: mudstone ή grog).

Περιγραφή: Τα τοιχώματα του σώματος είναι κυρτά και το χείλος αποτελεί την απόληξη τους με ελαφρώς έξω νεύον το άκρο του.

Επίχρισμα: Πυκνό καστανέρυθρο επίχρισμα εσωτερικά και εξωτερικά μέχρι κάτω από το χείλος.

Εφύαλωση: Λεπτόρρευστη κίτρινωπή εφύαλωση εσωτερικά και εξωτερικά μέχρι κάτω από το χείλος.

Διακόσμηση: Στο εσωτερικό υπολείμματα γραμμικού διακόσμου αποδομένου με πυκνό λευκό επίχρισμα. Τμήματα επάλληλων καμπυλούμενων γραμμών (υπολείμματα σπείρας ή ομόκεντρων κύκλων;), τα οποία περιβάλλονται από στιγμές και μικρότερη καμπυλούμενη γραμμή κάτω από το χείλος (Later Linear Style κατά Morgan, Light on Dark Slip Painted II κατά Sanders).

Χρονολόγηση: β' μισό 12ου αιώνα.

Βιβλιογραφία/Παράλληλα: Θήβα: ARMSTRONG 1993, 311, αρ. καταλ. 139 και 140, εικ. 9, πίν. 33. Πέργαμος: SPIESER 1996, 59: αρ. 71, πίν. 5. Άργος: ΒΑΣΙΛΕΙΟΥ 2014, 66-67, αρ. 93, 95 (τέλη 12ου-αρχές 13ου αιώνα).

39. Τμήμα από το σώμα ανοιχτού αγγείου -ίσως βαθιάς κούπας- (εικ. 39)

Αρ. Καταγρ.: Δ' 2/2/4

Διαστάσεις: Μέγ. σωζ. Μ.: 3,7 εκ. Μέγ. σωζ. Πλ.: 3,46 εκ.

Πηλός: 1β2. Σχετικά σκληρός με ασύμμετρο σπάσιμο. Αραιοί κόκκοι ασημίζουσας μαρμαρυγίας και αρκετοί ανομοιόμορφοι πόροι. Εξωτερικά γρατζουνιές.

Περιγραφή: Τα τοιχώματα του σώματος είναι κυρτά.

Επίχρισμα:

Εφυάλωση: Μέτριας πυκνότητας κρακελαρισμένη πρασινωπή εφυάλωση στο εσωτερικό.

Διακόσμηση: Στο εσωτερικό υπολείμματα διακόσμου αποδομένου με πυκνό λευκό επίχρισμα. Τμήματα από καμπυλούμενες γραμμές (ομόκεντροι δακτύλιοι;) εναλλάσσονται με στιγμές (Later Linear Style κατά Morgan, Light on Dark Slip Painted II κατά Sanders).

Χρονολόγηση: β' μισό 12ου αιώνα.

Βιβλιογραφία/Παράλληλα: Θήβα: ARMSTRONG 1993, 311, αρ. καταλ. 139, 313, 332, πίν. 33. 139, σχ. 9 (β' μισό 12ου αιώνα). Άργος: ΒΑΣΙΛΕΙΟΥ 2014, 67, αρ. 94 (τέλη 12ου-αρχές 13ου αιώνα). Άνδρος: ΒΟΓΚΛΗ 2016, 104-105, εικ. 86.

40. Τμήμα από το χείλος και το άνω σώμα κούπας (εικ. 40, 40α)

Αρ. Καταγρ.: Δ' 2/2/3

Διαστάσεις: Μέγ. σωζ. Μ.: 7,32 εκ. Μέγ. σωζ. Πλ.: 4,88 εκ.

Πηλός: 1β2. Σχετικά σκληρός με αραιούς κόκκους ασημίζουσας μαρμαρυγίας, συχνές προσμείξεις και συχνούς ανομοιόμορφους πόρους.

Περιγραφή: Τα τοιχώματα του σώματος είναι κυρτά και το χείλος εσω νεύον με πεπλατυσμένο το άκρο του.

Επίχρισμα: Πυκνό καστανέρυθρο επίχρισμα εσωτερικά και εξωτερικά μέχρι κάτω από το χείλος.

Εφυάλωση: Λεπτόρρευστη υποκίτρινη εφυάλωση εσωτερικά και εξωτερικά στο χείλος με εξαίρεση το άκρο του χείλους, όπου έχει σημαντικά απολεπιστεί. Παρατηρείται πλήθος φυσαλίδων αέρα και σκασμένων φυσαλίδων ως αποτέλεσμα της όπτησης.

Διακόσμηση: Στο εσωτερικό υπολείμματα γραπτού διακόσμου αποδομένου με μέτριας πυκνότητας λευκό επίχρισμα. Παρατηρούνται τμήματα καμπυλούμενων γραμμών, τα οποία συμπληρώνονται από στιγμές (Later Linear Style κατά Morgan, Light on Dark Slip Painted II κατά Sanders).

Χρονολόγηση: β' μισό 12ου αιώνα.

Βιβλιογραφία/Παράλληλα: Θήβα: ARMSTRONG 1993, 311, αρ. καταλ. 139 και 140, εικ. 9, πίν. 33.

41. Δύο συνανήκοντα θραύσματα από το χείλος και το άνω σώμα μεγάλης κούπας (εικ. 41, 41α)

Αρ. Καταγρ.: Γ' 3/3/35

Διαστάσεις: Μέγ. σωζ. Μ. χείλους: 9,04 εκ. Μέγ. σωζ. Μ.: 8,78 εκ. Μέγ. σωζ. Πλ.: 3,63 εκ.

Πηλός: 1α1. Με σπάνιες σκουρόχρωμες μικρές έως μέτριες αποστρωγγλυμένες σφαιρικές προσμείξεις. Δεν παρατηρείται μαρμαρυγία.

Περιγραφή: Τα τοιχώματα του σώματος είναι κυρτά και το χείλος ελαφρώς έσω νεύον.

Επίχρισμα: Παχύρρευστο καστανό επίχρισμα εσωτερικά και εξωτερικά στο χείλος με καταλειβάδα προς το σώμα. Στο άκρο του χείλους απολεπισμένο.

Εφυάλωση: Λεπτόρρευστη άχρωμη εφυάλωση εσωτερικά και κηλίδες εφυάλωσης εξωτερικά. Στο άκρο του χείλους σημαντικά απολεπισμένη.

Διακόσμηση: Εσωτερικά γραμμικός διάκοσμος αποδομένος με παχύρρευστο λευκό επίχρυσμα. Υπολείμματα καμπυλούμενων γραμμών, οι οποίες περιβάλλονται από κηλίδες (Later Linear Style κατά Morgan, Light on Dark Slip Painted II κατά Sanders).

Χρονολόγηση: προχωρημένος 12ος αιώνας.

Βιβλιογραφία/Παράλληλα: Παναγία Φωκίδας; ARMSTRONG 1989, 5, 6, αρ. καταλ. 10, πίν. 3.10 (12ος αιώνας).

• Σύνοψη / Συμπεράσματα

Πληθώρα θραυσμάτων από την ανασκαφή στον Ελαιώνα Μεγάρων ανήκει στην κατηγορία της γραπτής δι' επιχρίσματος κεραμικής (*Slip Painted Ware*). Τα θραύσματα αυτής της κατηγορίας φέρουν συνήθως διακόσμηση στην εσωτερική επιφάνειά τους και μόνο σε λίγα δείγματα παρατηρείται διακόσμηση στην εξωτερική⁹⁷⁹. Για την απόδοση της διακόσμησης χρησιμοποιείται λευκό επίχρυσμα (μπαντανάς ή αστάρι), με το οποίο αποδίδονται τα διακοσμητικά θέματα πάνω στον κοκκινωπό κάμπο του κεραμικού. Με αυτόν τον τρόπο τονίζεται η αντίθεση ανάμεσα στο σκουρόχρωμο βάθος και τον ανοιχτόχρωμο διάκοσμο (ανοιχτό επί σκοτεινού / Light on Dark)⁹⁸⁰.

Περιορισμένα είναι τα δείγματα της ομάδας γνωστής ως Oyster Ware⁹⁸¹ σύμφωνα με την ταξινόμηση του Morgan. Η ομάδα αυτή ονομάζεται από τον Sanders Spotted Style⁹⁸² ενώ στην ελληνική βιβλιογραφία είναι γνωστή ως με «οστρεοειδή διακόσμηση»⁹⁸³. Η διακόσμηση των θραυσμάτων της ομάδας με οστρεοειδή διάκοσμο περιλαμβάνει ευρείας διαμέτρου κηλίδες σ' όλη την επιφάνεια του οστράκου⁹⁸⁴. Ανάμεσα στα θραύσματα αυτής της ομάδας εντοπίστηκε και ένα παράδειγμα με διακόσμηση από αστερόσχημα μοτίβα⁹⁸⁵. Γίνεται κατανοητό από τον τίτλο ότι ο διάκοσμος της συγκεκριμένης υποομάδας περιλαμβάνει αστεροειδή θέματα, τα οποία ομοίως καταλαμβάνουν μεγάλο μέρος της επιφάνειας του οστράκου⁹⁸⁶.

⁹⁷⁹ Αρ. Καταγρ. Γ' 3/3/6.

⁹⁸⁰ SANDERS 1995, 63. ΚΑΛΟΠΙΣΗ 2003, 74. VROOM 2005, 81.

⁹⁸¹ MORGAN 1942, 98, 102.

⁹⁸² SANDERS 1995, 64, 241.

⁹⁸³ ΠΑΠΑΝΙΚΟΛΑ-ΜΠΑΚΙΡΤΖΗ, ΜΑΥΡΙΚΙΟΥ, ΜΠΑΚΙΡΤΖΗΣ 1999, 53.

⁹⁸⁴ Αρ. Καταγρ. Α' 1/1/1.

⁹⁸⁵ MORGAN 1942, 98. ΠΟΥΛΟΥ-ΠΑΠΑΔΗΜΗΤΡΙΟΥ 2003, 218.

⁹⁸⁶ Αρ. Καταγρ. Δ' 3/3/10.

Αντιθέτως, πολυάριθμα είναι τα θραύσματα των δύο ομάδων με γραμμική διακόσμηση, τα οποία είναι αντίστοιχα γνωστά ως Local Linear Style και Later Linear Style κατά Morgan⁹⁸⁷ και Light on Dark Slip Painted I-II κατά Sanders⁹⁸⁸.

Η ομάδα Local Linear Style κατά Morgan/Light on Dark Slip Painted I κατά Sanders φέρει συνήθως διακόσμηση με ομόκεντρους δακτυλίους⁹⁸⁹ στο σώμα των αγγείων, καθώς και οριζόντιες⁹⁹⁰ ή κυματοειδείς γραμμές⁹⁹¹ στο χείλος.

Αντιστοίχως, η ομάδα Later Linear Style κατά Morgan/Light on Dark Slip Painted II κατά Sanders φέρει συνδυασμό γραμμικού και κοκκιδωτού διακόσμου. Πιο συγκεκριμένα, δακτύλιοι και καμπυλούμενες γραμμές συμπληρώνονται είτε περιμετρικά⁹⁹² είτε στο εσωτερικό τους⁹⁹³ από στιγμές. Ο διάκοσμος αυτής της ομάδας είναι λιγότερο κομψός και επιμελής σε σύγκριση με εκείνον των δύο προαναφερθεισών ομάδων ενώ για την απόδοσή του έχει χρησιμοποιηθεί πυκνό λευκό επίχρισμα, το οποίο προβάλλει ανάγλυφα κάτω από την εφυάλωση.

Ως προς το σχήμα τους, τα θραύσματα από την ανασκαφή του Ελαιώνα ανήκουν κατά κύριο λόγο σε ανοιχτά αγγεία, όμως υπάρχουν και δείγματα από κλειστά. Στην ομάδα με τον οστρεοειδή διάκοσμο ανήκουν αποκλειστικά θραύσματα από ανοιχτά αγγεία χωρίς να μπορούμε να προσδιορίσουμε περαιτέρω τα σχήματά τους.

Τα θραύσματα της ομάδας Local Linear Style κατά Morgan/Light on Dark Slip Painted I κατά Sanders ανήκουν κυρίως σε πινάκια και κούπες, ενώ ανάμεσα τους ξεχωρίζει τμήμα από κλειστό αγγείο, πιθανότατα μικρό κανάτι⁹⁹⁴. Τα πινάκια χαρακτηρίζονται από λοξά και γωνιώδη τοιχώματα⁹⁹⁵ και έχουν απλά χείλη, τα οποία αποτελούν την χωρίς ιδιαίτερη διαμόρφωση απόληξη των τοιχωμάτων του σώματος τους⁹⁹⁶. Οι κούπες παρουσιάζουν και αυτές απλά χείλη με μικρή απόκλιση προς τα έξω⁹⁹⁷ και έχουν τοιχώματα περισσότερο καμπυλούμενα από εκείνα των πινακίων.

Τα θραύσματα της ομάδας Later Linear Style κατά Morgan/Light on Dark Slip Painted II κατά Sanders ανήκουν αποκλειστικά σε ανοιχτά αγγεία. Συγκεκριμένα,

⁹⁸⁷ MORGAN 1942, 98-99, 102-103.

⁹⁸⁸ SANDERS 1995, 63-64. 240-241. SANDERS 2003, 41.

⁹⁸⁹ Αρ. Καταγρ. Γ' 4/4/6, Γ' 3/3/6.

⁹⁹⁰ Αρ. Καταγρ. Γ' 4/4/19.

⁹⁹¹ Αρ. Καταγρ. Γ' 4/4/17.

⁹⁹² Αρ. Καταγρ. Γ' 3/3/35, Δ' 2/2/3, Δ' 2/2/9, Δ' 2/2/10.

⁹⁹³ Αρ. Καταγρ. Α' 4/4/9, Δ' 2/2/4.

⁹⁹⁴ Αρ. Καταγρ. Γ' 3/3/6.

⁹⁹⁵ Αρ. Καταγρ. Γ' 4/4/6, Γ' 4/4/19.

⁹⁹⁶ Αρ. Καταγρ. Γ' 4/4/19.

⁹⁹⁷ Αρ. Καταγρ. Γ' 4/4/17.

σώζεται μικρό τμήμα από πινάκιο με δακτυλιόσχημη βάση⁹⁹⁸, τμήμα από το ταινιωτό χείλος κυπέλλου⁹⁹⁹, καθώς και αρκετά τμήματα από κούπες, κυρίως μεγάλες και βαθιές¹⁰⁰⁰, με απλό και ελαφρά έσω νεύον χείλος¹⁰⁰¹ και κυρτά τοιχώματα σώματος¹⁰⁰².

Το υπό εξέταση υλικό δεν παρουσιάζει ιδιαίτερη ομοιογένεια σε ό,τι αφορά την ποιότητα του πηλού. Συγκεκριμένα, στην ομάδα με τον οστρεοειδή διάκοσμο έχει χρησιμοποιηθεί ανοιχτός ερυθρός πηλός (light red 2.5YR7/6) με σκληρή υφή και συχνές άσπρες και σκουρόχρωμες ομοιόμορφες προσμείξεις. Αντίστοιχα, στην υποομάδα με τον αστεροειδή διάκοσμο έχει γίνει χρήση πορτοκαλόχρωμου πηλού (reddish yellow 5YR7/6) με σχετικά σκληρή υφή και ποικιλία λευκών και ερυθρών προσμείξεων.

Τα θραύσματα της ομάδας Local Linear Style κατά Morgan/Light on Dark Slip Painted I κατά Sanders με γραμμικό διάκοσμο είναι κατασκευασμένα κυρίως από πορτοκαλόχρωμο πηλό (reddish yellow 5YR7/6-7/8), ενώ δεν λείπουν και μεμονωμένα δείγματα από ρόδινο (pink 7.5YR7/4) αλλά και ανοιχτό ερυθρό πηλό (light red 2.5YR7/6). Κοινό χαρακτηριστικό όλων των τύπων πηλού αυτής της ομάδας είναι η σκληρότητα καθώς και η ποικιλία λευκών και έγχρωμων προσμείξεων.

Τα θραύσματα της ομάδας Later Linear Style κατά Morgan/Light on Dark Slip Painted II κατά Sanders είναι κατασκευασμένα από πηλό ο οποίος δεν διαφέρει σημαντικά από εκείνον της προηγούμενης. Συγκεκριμένα, ιδιαίτερη προτίμηση παρατηρείται στον ρόδινο (pink 5YR7/4, 7.5YR7/4) και τον πορτοκαλόχρωμο ή κοκκινωπό με κίτρινη απόχρωση πηλό (reddish yellow 5YR7/6, 7.5YR7/6), ενώ σε μεμονωμένα δείγματα απαντάται και ο πολύ ανοιχτός καστανός (very pale brown 10YR7/3). Επίσης, ο πηλός είναι άλλοτε σκληρός και άλλοτε μέτρια σκληρός ενώ χαρακτηρίζεται από πλήθος και ποικιλία λευκών και ερυθρών προσμείξεων.

Όσον αφορά στο επίχρισμα και στην εφυάλωση επισημαίνονται τα ακόλουθα:

⁹⁹⁸ Αρ. Καταγρ. Α' 4/4/9.

⁹⁹⁹ Αρ. Καταγρ. Δ' 2/2/10.

¹⁰⁰⁰ Αρ. Καταγρ. Γ' 3/3/35, Δ' 2/2/9.

¹⁰⁰¹ Αρ. Καταγρ. Γ' 3/3/35, Δ' 2/2/3.

¹⁰⁰² Αρ. Καταγρ. Γ' 3/3/35, Δ' 2/2/3, Δ' 2/2/4, Δ' 2/2/9.

Στα σωζόμενα δείγματα της ομάδας με την οστρεοειδή διακόσμηση παρατηρείται η χρήση καστανού¹⁰⁰³ ή ρόδινο¹⁰⁰⁴ επιχρίσματος για την κάλυψη της εξωτερικής επιφάνειας, ενώ η εσωτερική επιφάνεια αφήνεται γυμνή για την απόδοση του γραπτού διακόσμου. Στην ομάδα αυτή προτιμάται η λεπτόρρευστη άχρωμη¹⁰⁰⁵ ή υποπράσινη¹⁰⁰⁶ εφυάλωση.

Στην ομάδα Local Linear Style κατά Morgan/Light on Dark Slip Painted I κατά Sanders με τον γραμμικό διάκοσμο, εκτός από τα θραύσματα με τη γυμνή επιφάνεια πηλού παρατηρούνται και θραύσματα με λεπτό στρώμα έγχρωμου επιχρίσματος (συνήθως καστανέρυθρου)¹⁰⁰⁷ στην εσωτερική επιφάνειά τους, πρακτική που εντοπίζεται και σε παραδείγματα από την Κόρινθο¹⁰⁰⁸. Η εξωτερική επιφάνεια καλύπτεται με στρώμα λευκού επιχρίσματος¹⁰⁰⁹ ή παραμένει γυμνή. Στην ομάδα προτιμώνται η παχύρρευστη κίτρινη¹⁰¹⁰ και η λεπτόρρευστη άχρωμη¹⁰¹¹ εφυάλωση, οι οποίες καλύπτουν τη διακοσμημένη επιφάνεια. Ωστόσο, σε κάποια τμήματα ανοιχτών αγγείων παρατηρείται η εφαρμογή της εφυάλωσης και εξωτερικά μέχρι την περιοχή του χείλους¹⁰¹².

Στα περισσότερα δείγματα της ομάδας Later Linear Style κατά Morgan/Light on Dark Slip Painted II κατά Sanders με γραμμικό διάκοσμο παρατηρείται, επίσης, καστανέρυθρο επίχρισμα ως υπόστρωμα για τον γραπτό διάκοσμο, το οποίο απλώνεται στην εσωτερική επιφάνεια φτάνοντας εξωτερικά μέχρι το χείλος¹⁰¹³. Ως προς την εφυάλωση, προτιμώνται η παχύρρευστη κίτρινη¹⁰¹⁴ καθώς και η λεπτόρρευστη άχρωμη/υποκίτρινη¹⁰¹⁵, ενώ σε μεμονωμένα δείγματα απαντά και η πρασινωπή εφυάλωση¹⁰¹⁶. Με αυτήν καλύπτεται η διακοσμημένη επιφάνεια στο εσωτερικό, ενώ η έκτασή της μπορεί να φτάσει και εξωτερικά γύρω από το χείλος.

¹⁰⁰³ Αρ. Καταγρ. Α'1/1/1.

¹⁰⁰⁴ Αρ. Καταγρ. Δ'3/3/10.

¹⁰⁰⁵ Αρ. Καταγρ. Δ'3/3/10.

¹⁰⁰⁶ Αρ. Καταγρ. Α'1/1/1.

¹⁰⁰⁷ Αρ. Καταγρ. Γ'4/4/17, Γ'4/4/19

¹⁰⁰⁸ SANDERS 1995, 63.

¹⁰⁰⁹ Αρ. Καταγρ. Γ'4/4/19

¹⁰¹⁰ Αρ. Καταγρ. Γ'4/4/6, Γ'4/4/19.

¹⁰¹¹ Αρ. Καταγρ. Γ'3/3/6, Γ'4/4/17.

¹⁰¹² Αρ. Καταγρ. Γ'4/4/17, Γ'4/4/19.

¹⁰¹³ Αρ. Καταγρ. Γ'3/3/35, Δ'2/2/3, Δ'2/2/9, Δ'2/2/10.

¹⁰¹⁴ Αρ. Καταγρ. Α'4/4/9, Δ'2/2/10.

¹⁰¹⁵ Αρ. Καταγρ. Γ'3/3/35, Δ'2/2/3, Δ'2/2/9.

¹⁰¹⁶ Αρ. Καταγρ. Δ'2/2/4.

Ως γνωστόν η γραπτή δι' επιχρίσματος κεραμική πρωτοεμφανίζεται κατά τον ύστερο 11ο αιώνα και εξακολουθεί να παράγεται σε όλη τη διάρκεια της μεσοβυζαντινής και υστεροβυζαντινής περιόδου¹⁰¹⁷. Από τις ομάδες, τις οποίες εξετάσαμε στην κεραμική του Ελαιώνα, πρώιμη χρονολογικά θεωρείται εκείνη με τον οστρεοειδή διάκοσμο, η οποία έχει χρονολογηθεί στον προχωρημένο 11ο–πρώιμο 12ο αιώνα¹⁰¹⁸. Προφανώς, στην ίδια χρονολογία τοποθετείται και η υποομάδα με τα αστερόσχημα θέματα¹⁰¹⁹

Σύγχρονα είναι και τα θραύσματα της ομάδας Local Linear Style κατά Morgan/Light on Dark Slip Painted I κατά Sanders με γραμμικό διάκοσμο¹⁰²⁰. Σημειώνεται ότι αντίστοιχα δείγματα της Κορίνθου έχουν χρονολογηθεί μέχρι το α' τέταρτο του 12ου αιώνα, οπότε πιθανότατα σταματάει και η παραγωγή τους. Λίγο αργότερα, κατά το γ' τέταρτο του ίδιου αιώνα, εμφανίζεται στην Κόρινθο η παραγωγή της ομάδας Later Linear Style κατά Morgan/Light on Dark Slip Painted II κατά Sanders¹⁰²¹. Συνεπώς, τα θραύσματα της συγκεκριμένης ομάδας από τον Ελαιώνα μπορούν να χρονολογηθούν παρομοίως στην ίδια περίοδο δηλαδή από το γ' τέταρτο του 12ου έως και τις αρχές του 13ου αιώνα¹⁰²².

Σε ό,τι αφορά στον εντοπισμό εργαστηρίου ή εργαστηρίων, η μαρτυρία του πηλού δίνει κάποια ενδιαφέροντα στοιχεία. Όπως έχει ήδη αναφερθεί, στο υπό εξέταση υλικό κυριαρχεί ο πορτοκαλόχρωμος πηλός (reddish yellow 5YR7/6-7/8), ο οποίος εντοπίζεται στη Μεγαρίδα ήδη κατά την πρωτοβυζαντινή περίοδο. Ειδικότερα, έχει χρησιμοποιηθεί σε υστερορρωμαϊκούς αμφορείς, οι οποίοι έχουν ταυτιστεί υποθετικά με προϊόντα τοπικού εργαστηρίου¹⁰²³.

Ο αμέσως επόμενος σε συχνότητα πηλός είναι ο ρόδινος (pink 5YR7/4, 7.5YR7/4), ο οποίος και συνδέεται με κέντρα παραγωγής της Κορίνθου¹⁰²⁴. Τέλος, προβληματική παραμένει η ταύτιση του κέντρου παραγωγής των ευρημάτων, των οποίων ο πηλός είναι χρώματος ανοικτού ερυθρού (light red 2.5YR7/6). Ο συσχετισμός του με το κέντρο παραγωγής της ανατολικής Στερεάς Ελλάδας και πιο συγκεκριμένα της Εύβοιας είναι δύσκολος προς το παρόν, δεδομένου ότι ο ερυθρός

¹⁰¹⁷ VROOM 1998, 525. VROOM 2003, 151. ΠΟΥΛΟΥ-ΠΑΠΑΔΗΜΗΤΡΙΟΥ 2013, 93.

¹⁰¹⁸ Αρ. Καταγρ. Α' 1/1/1, Δ' 3/3/10.

¹⁰¹⁹ MORGAN 1942, 98. ΠΟΥΛΟΥ-ΠΑΠΑΔΗΜΗΤΡΙΟΥ 2003, 218. SANDERS 1995, 241.

¹⁰²⁰ Αρ. Καταγρ. Γ' 3/3/6, Γ' 4/4/6, Γ' 4/4/17, Γ' 4/4/19.

¹⁰²¹ MORGAN 1942, 103. SANDERS 2000, 166. SANDERS 2003, 41.

¹⁰²² Αρ. Καταγρ. Α' 4/4/9, Γ' 3/3/35, Δ' 2/2/3, Δ' 2/2/4, Δ' 2/2/9, Δ' 2/2/10.

¹⁰²³ ΚΟΡΩΣΗΣ 2011, 73-74, 101.

¹⁰²⁴ SANDERS 2003, 36. ΒΑΣΙΛΕΙΟΥ 2014, 278-279, 423.

πηλός (2.5YR5/6-5/8)¹⁰²⁵ που χαρακτηρίζει το συγκεκριμένο εργαστήριο δεν μπορεί να ταυτιστεί με εκείνον των ευρημάτων από τον Ελαιώνα λόγω των διαφορετικών χαρακτηριστικών και ιδιαίτερα λόγω της διαφορετικής απόχρωσης του χρώματος.

Στα υπό εξέταση γραπτά δι' επιχρίσματος θραύσματα περιλαμβάνονται και ημίεργα δείγματα, από τα οποία λείπει το επικαλυπτικό στρώμα υαλώματος. Πρόκειται για ένα θραύσμα από το χείλος και το άνω σώμα μικρής κούπας¹⁰²⁶ και ένα ακόμη από το σώμα ανοιχτού αγγείου¹⁰²⁷. Αμφότερα τα θραύσματα ανήκουν στην πρώτη υποομάδα με γραμμικό διάκοσμο¹⁰²⁸ και σώζουν υπολείμματα από παράλληλους δακτυλίους αποδομένου από αραιό λευκό επίχρισμα. Ως προς το σχήμα τους και τα δύο έχουν λεπτά και κυρτά τοιχώματα ενώ το ένα σωζόμενο χείλος αποτελεί την χωρίς ιδιαίτερη διαμόρφωση απόληξή τους. Όσον αφορά στον πηλό, παρατηρείται διαφοροποίηση ανάμεσα στα δυο θραύσματα. Το ένα¹⁰²⁹ είναι κατασκευασμένο από κοκκινωπό με κίτρινη απόχρωση πηλό (reddish yellow 7.5YR7/6) με συχνούς κόκκους ασημίζουσας μαρμαρυγίας και συχνές λευκές και ερυθρές προσμείξεις. Για το δεύτερο¹⁰³⁰ έχει χρησιμοποιηθεί ανοιχτός καστανός πηλός (pale brown 10YR6/3) με πολύ συχνούς κόκκους ασημίζουσας μαρμαρυγίας και συχνές λευκές και ερυθρές και αραιότερες σκουρόχρωμες προσμείξεις. Επιπλέον, στο ένα από τα δυο θραύσματα παρατηρείται λεπτόρρευστο ρόδινο επίχρισμα στην εσωτερική επιφάνειά του και εξωτερικά στο χείλος. Ως προς τη χρονολόγησή τους αμφότερα τα θραύσματα τοποθετούνται στον πρώιμο 12ο αιώνα.

Επιπλέον, ανάμεσα στα ημίεργα θραύσματα βρέθηκε και ένα με έντονα ίχνη υπερόπτησης τόσο στις επιφάνειες όσο και στην τομή¹⁰³¹. Τυπολογικά ανήκει στην ίδια ομάδα με τα προηγούμενα και προέρχεται από το σώμα πινακίου με λοξά γωνιώδη τοιχώματα. Είναι κατασκευασμένο από ρόδινο (pink 7.5YR7/4) πηλό με αραιούς κόκκους ασημίζουσας μαρμαρυγίας και συχνές λευκές και έγχρωμες προσμείξεις ενώ η εσωτερική επιφάνειά του καλύπτεται από κίτρινη εφυάλωση. Το θραύσμα αυτό χρονολογείται στον προχωρημένο 11ο - πρώιμο 12ο αιώνα.

¹⁰²⁵ ΒΑΣΙΛΕΙΟΥ 2014, 281, 426.

¹⁰²⁶ Αρ. Καταγρ. Γ' 3/3/β.

¹⁰²⁷ Αρ. Καταγρ. Γ' 3/3/α.

¹⁰²⁸ *Local Linear Style* κατά Morgan. *Light on Dark Slip Painted I* κατά Sanders.

¹⁰²⁹ Αρ. Καταγρ. Γ' 3/3/β.

¹⁰³⁰ Αρ. Καταγρ. Γ' 3/3/α.

¹⁰³¹ Αρ. Καταγρ. Γ' 4/4/6.

Η εύρεσή των θραυσμάτων ημίεργων και ανεπιτυχών αγγείων στην ανασκαφή των Μεγάρων ενισχύει την υπόθεση ύπαρξης τοπικού εργαστηρίου παραγωγής γραπτής δι' επιχρίσματος κεραμικής. Από την έρευνα έχει υποστηριχθεί ότι η παραγωγή κεραμικών στην περιοχή της Μεγαρίδας είναι ενεργή ήδη από την πρωτοβυζαντινή περίοδο. Η παραγωγή αυτή αφορά κυρίως σε υστερορρωμαϊκούς αμφορείς¹⁰³², για τους οποίους ως πρώτη ύλη χρησιμοποιείται κυρίως ο κοκκινωπός και δευτερευόντως ο καστανός πηλός¹⁰³³. Συνδυάζοντας, επομένως, τα παραπάνω στοιχεία φαίνεται πιθανό ότι τα θραύσματα από τα ημίεργα και από τα ολοκληρωμένα αγγεία με αντίστοιχο πηλό¹⁰³⁴ αποτελούν προϊόντα τοπικού κέντρου. Σχετικά, όμως, με τον ρόδινο πηλό, ο οποίος απαντάται στο θραύσμα με τα έντονα ίχνη υπερόπτησης, θα μπορούσε να υποστηριχθεί ότι αποτελεί υλικό εισαγωγής από γειτονική περιοχή και με επιφύλαξη από την Κόρινθο, η οποία χαρακτηρίζεται από παρόμοιας ποιότητας πηλό¹⁰³⁵.

Πίν. 5



¹⁰³² ΚΟΡΩΣΗΣ 2011, 101.

¹⁰³³ ΚΟΡΩΣΗΣ 2011, 73: όπου και οι αποχρώσεις των πηλών.

¹⁰³⁴ Αρ. Καταγρ. Γ' 3/3/35, Γ' 4/4/17.

¹⁰³⁵ ΒΑΣΙΛΕΙΟΥ 2014, 279.



(εικ. 29)



(εικ. 29α)



(εικ. 30)



(εικ. 30α)



(εικ. 31)

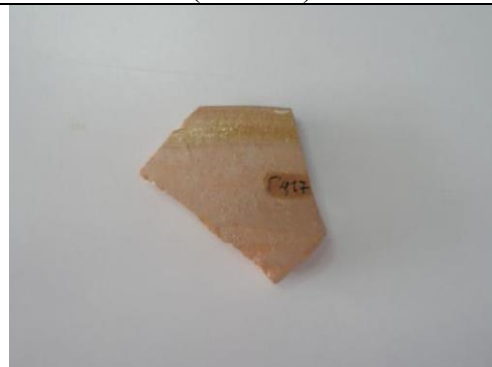

(εικ. 31α)



(εικ. 32)



(εικ. 33)



(εικ. 34)



(εικ. 35)



(εικ. 36)



(εικ. 36α)



(εικ. 37)



(εικ. 37α)



(εικ. 38)



(εικ. 38α)



(εικ. 39)



(εικ. 40)



(εικ. 40α)



(εικ. 41)

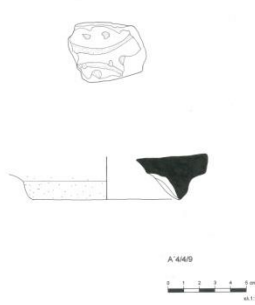
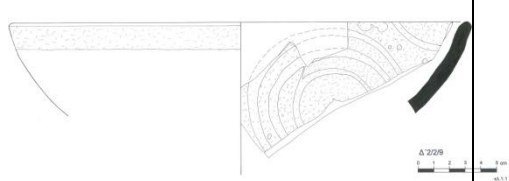

(εικ. 41α)

 <p>(σχ. 13)</p>	
 <p>(σχ. 14)</p>	

3.3.3β. Εφυσλωμένη γραπτή κεραμική με πράσινο και καστανό χρώμα (Green and brown painted ware)¹⁰³⁶.

• ΚΑΤΑΛΟΓΟΣ

ΕΙΣΑΓΩΓΙΚΟ ΣΧΟΛΙΟ

Η κατηγορία της εφυσλωμένης γραπτής κεραμικής με πράσινο και καστανό χρώμα απαντάται από τον προχωρημένο 11ο αιώνα και φτάνει στο απόγειό της κατά τη διάρκεια του 12ου αιώνα. Για τη διακόσμηση των αγγείων χρησιμοποιείται πράσινο και καστανό χρώμα, το πρώτο προερχόμενο από οξείδια του χαλκού και το δεύτερο από οξείδια του μαγγανίου. Ο διάκοσμος αποδίδεται πάνω στην καλυμμένη με λευκό επίχρισμα επιφάνεια του αγγείου, το οποίο κατόπιν επενδύεται με υάλωμα¹⁰³⁷.

Η κατηγορία αυτή κεραμικής είναι ιδιαίτερα διαδεδομένη και παραδείγματά της έχουν βρεθεί στην Κωνσταντινούπολη¹⁰³⁸ και τη Μικρά Ασία (Σαγαλασσός¹⁰³⁹), στη Μακεδονία (Θεσσαλονίκη¹⁰⁴⁰, Κίτρος¹⁰⁴¹) στην κεντρική Ελλάδα (Αθήνα¹⁰⁴², Θήβα¹⁰⁴³, επαρχία Βοιωτίας¹⁰⁴⁴, Φωκίδα¹⁰⁴⁵) την Εύβοια (Χαλκίδα¹⁰⁴⁶, Αλιβέρι¹⁰⁴⁷), στην Πελοπόννησο (Κόρινθος¹⁰⁴⁸, Άργος¹⁰⁴⁹, Ακροναυπλία¹⁰⁵⁰), στην Κρήτη (Ελεύθερνα¹⁰⁵¹, Ηράκλειο¹⁰⁵²) και τα Κύθηρα¹⁰⁵³.

Για την εξέταση αυτής της κατηγορίας κεραμικής ακολουθείται η κατηγοριοποίηση του Morgan σε πέντε ομάδες¹⁰⁵⁴, η οποία υιοθετείται σε γενικές γραμμές και από τον Sanders, από τον οποίο ωστόσο, προτείνονται τέσσερις

¹⁰³⁶ Για τα κύρια χαρακτηριστικά αυτής της κατηγορίας κεραμικής βλ. παρακάτω το εισαγωγικό σχόλιο στον κατάλογο των υπό εξέταση θραυσμάτων.

¹⁰³⁷ VIONIS 2001, 87. ΠΟΥΛΟΥ-ΠΑΠΑΔΗΜΗΤΡΙΟΥ 2013, 94.

¹⁰³⁸ HAYES 1992, 46.

¹⁰³⁹ VIONIS κ.ά 2010, 449.

¹⁰⁴⁰ ΒΑΚΙΡΤΖΙΣ, ΡΑΡΑΝΙΚΟΛΑ-ΒΑΚΙΡΤΖΙΣ 1981, 423.

¹⁰⁴¹ ΜΑΡΚΗ, ΑΓΓΕΛΚΟΥ, ΧΕΙΜΩΝΟΠΟΥΛΟΥ 2007, 273.

¹⁰⁴² FRANTZ 1938, 430-431, 439.

¹⁰⁴³ ARMSTRONG 1993, 304, αρ. 44, 307, αρ. 80, 311, αρ. 135.

¹⁰⁴⁴ VROOM 2003, 151-152.

¹⁰⁴⁵ ARMSTRONG 1989, 6, 8, αρ. 11-29.

¹⁰⁴⁶ ΓΕΩΡΓΟΠΟΥΛΟΥ-ΜΕΛΛΑΔΙΝΗ (1973-1974), 503, πίν. 323.στ.

¹⁰⁴⁷ ΝΤΑΦΗ, ΣΚΑΡΤΣΗ 2015, 711.

¹⁰⁴⁸ MORGAN 1942, 72-83. SANDERS 1995, 65-66, 244-246.

¹⁰⁴⁹ ΒΑΣΙΛΕΙΟΥ 2014, 90-108.

¹⁰⁵⁰ ΓΙΑΓΚΑΚΗ 2012, 41-42.

¹⁰⁵¹ ΠΟΥΛΟΥ-ΠΑΠΑΔΗΜΗΤΡΙΟΥ 2008, 41-43.

¹⁰⁵² ΠΟΥΛΟΥ-ΠΑΠΑΔΗΜΗΤΡΙΟΥ 2003, 221-223.

¹⁰⁵³ ΠΟΥΛΟΥ-ΠΑΠΑΔΗΜΗΤΡΙΟΥ 2013, 94-95.

¹⁰⁵⁴ MORGAN 1942, 72-75: Group I, 75-77: Group II, 77-80: Group III, 80: Group IV, 80-83: Group V.

ομάδες¹⁰⁵⁵ Πρωιμότερη είναι η πρώτη ομάδα (Group I κατά Morgan. Style I κατά Sanders)¹⁰⁵⁶, της οποίας ο διάκοσμος αποδίδεται με υαλώδες πράσινο και υαλώδες καστανοκίτρινο χρώμα μετά το πρώτο ψήσιμο του αγγείου¹⁰⁵⁷ ενώ τα συνηθέστερα θέματα του διακόσμου της είναι οι κηλίδες και οι κάθετες ταινίες σε εναλλαγή χρωμάτων¹⁰⁵⁸. Χαρακτηριστικό της ομάδας αυτής είναι, επίσης, ότι το καλυπτικό στρώμα υαλώματος εφαρμόζεται ενώ τα χρώματα είναι ακόμα ρευστά με αποτέλεσμα τα όρια των έγχρωμων ταινιών να είναι κάπως συγκεχυμένα λόγω της ανάμειξής τους με το τελικό υάλωμα. Μετά την απόδοση του γραπτού διακόσμου και του στρώματος υαλώματος ακολουθεί το δεύτερο ψήσιμο¹⁰⁵⁹. Η συγκεκριμένη ομάδα χρονολογείται από τα τέλη του 11ου έως περίπου το πρώτο τέταρτο του 12ου αιώνα¹⁰⁶⁰.

Η δεύτερη ομάδα (Group II κατά Morgan. Style II κατά Sanders), χρονολογείται στο α' μισό του 12ου αιώνα¹⁰⁶¹. Ο διάκοσμος αποδίδεται πλέον πριν το πρώτο ψήσιμο του αγγείου, αφού προηγουμένως στην επιφάνειά του έχει απλωθεί το στρώμα λευκού επιχρίσματος¹⁰⁶². Η απόδοση του διακόσμου γίνεται με υαλώδες πράσινο και καστανό χρώμα, τα οποία χρησιμοποιούνται εξίσου στα διακοσμητικά θέματα, χαρακτηριστικό που θα αλλάξει στις επόμενες ομάδες¹⁰⁶³ Συνηθέστερα διακοσμητικά μοτίβα είναι τα σπειροειδή, όπως επίσης και τα επάλληλα ημικύκλια ή τρίγωνα μαζί με τις καμπυλούμενες ή ευθύγραμμες ταινίες¹⁰⁶⁴. Στην ίδια ομάδα χρησιμοποιείται ενίοτε και μόνο του το καστανό χρώμα, με το οποίο αποδίδονται

¹⁰⁵⁵ SANDERS 1995, 65-66: Style I-III και Spiral Style.

¹⁰⁵⁶ MORGAN 1942, 72, 75: Group I (τέλη 10ου έως τέλη 11ου αιώνα). SANDERS 1995, 65, 244: Style I (1082-1118 μ.Χ.). ΠΟΥΛΟΥ-ΠΑΠΑΔΗΜΗΤΡΙΟΥ 2003, 220-221: τέλη 10ου-11ος αιώνας.

¹⁰⁵⁷ MORGAN 1942, 72: στα πρωιμότερα παραδείγματα της κατηγορίας Green and Brown Painted Ware χρησιμοποιείται ένα πυκνό κίτρινο αντί του καστανού χρώματος.

¹⁰⁵⁸ MORGAN 1942, 75: οι πιο αφηρημένα αποδοσμένες ταινίες χαρακτηρίζουν τα αγγεία του β' μισού του 11ου αιώνα αντίθετα προς τις προσεκτικά αποδοσμένες ταινίες που συνηθίζονται στον πρώιμο 11ο αιώνα.

¹⁰⁵⁹ MORGAN 1942, 72, 73: τα χρώματα και η καλυπτική εφύαλωση εφαρμόζονται σχεδόν ταυτόχρονα, αφού προηγουμένως έχει γίνει το πρώτο ψήσιμο του αγγείου (biscuit) και έχει περαστεί το επίχρισμα. SANDERS 1995, 65: πρώτα εφαρμόζεται το επενδυτικό στρώμα εφύαλωσης και πάνω σε αυτό ζωγραφίζονται τα μοτίβα με τα υαλώδη χρώματα, με αποτέλεσμα κατά το ψήσιμο του αγγείου τα έγχρωμα τμήματα να αναμειγνύονται με την εφύαλωση και τα όριά τους να είναι κάπως συγκεχυμένα. ΠΟΥΛΟΥ-ΠΑΠΑΔΗΜΗΤΡΙΟΥ 2003, 220: πριν τα χρώματα στεγνώσουν εντελώς η επιφάνεια καλύπτεται από υάλωμα με αποτέλεσμα να δημιουργείται μια εντύπωση μάλλον ιμπρεσιονιστική.

¹⁰⁶⁰ SANDERS 1995, 244. ΒΑΣΙΛΕΙΟΥ 2014, 97.

¹⁰⁶¹ MORGAN 1942, 75, 77: Group II (α' τέταρτο 12ου αιώνα). SANDERS 1995, 244-245: Style II (περίπου 1110-1155 μ.Χ.). ΠΟΥΛΟΥ-ΠΑΠΑΔΗΜΗΤΡΙΟΥ 2003, 222: τέλη 11ου-αρχές 12ου αιώνα. ΒΑΣΙΛΕΙΟΥ 2014, 103 (α' μισό 12 αιώνα και κυρίως στο β' τέταρτό του).

¹⁰⁶² ΓΙΑΓΚΑΚΗ 2012, 40. ΠΟΥΛΟΥ-ΠΑΠΑΔΗΜΗΤΡΙΟΥ 2013, 94.

¹⁰⁶³ ARMSTRONG 1996, 351: τα δυο χρώματα καταλαμβάνουν εξίσου χώρο στην απόδοση του διακόσμου. VROOM 2003, 151. VROOM 2005, 83.

¹⁰⁶⁴ MORGAN 1942, 76. SANDERS 1995, 65.

κυρίως πλέγματα και δικτυωτές διαγραμμίσεις, όπως επίσης και ελικοειδή μοτίβα¹⁰⁶⁵. Στην Ομάδα II τα χρώματα του διακόσμου αποδίδονται με μεγαλύτερη σταθερότητα απ' ό τι στην Ομάδα I και δεν αναμειγνύονται με την καλυπτική εφύαλωση, καθώς εκείνη εφαρμόζεται αφού τα χρώματα έχουν στεγνώσει μετά το πρώτο ψήσιμο του αγγείου¹⁰⁶⁶.

Η τρίτη ομάδα (Group III κατά Morgan. Style III κατά Sanders), χρονολογείται από το β' τέταρτο έως τα τέλη του 12ου αιώνα¹⁰⁶⁷. Συνηθέστερα διακοσμητικά θέματα είναι οι ομόκεντροι κύκλοι και τα επάλληλα ημικύκλια, καθώς και τα σχηματοποιημένα φυτικά μοτίβα, όπως βλαστοί, ρόδακες και φυλλοειδή¹⁰⁶⁸. Χαρακτηριστικό της ομάδας αυτής είναι ότι το πράσινο χρώμα αναμειγνύεται πλέον με υάλωμα υπερτερόντας αισθητικά σε σχέση με το καστανό¹⁰⁶⁹. Συγκεκριμένα, τα διακοσμητικά θέματα αποδίδονται συνήθως με πράσινο υάλωμα και πλαισιώνονται με καστανό χρώμα άλλοτε βαθύτερο και άλλοτε πιο ανοιχτό. Δημιουργείται, επομένως, η εντύπωση ότι επαναλαμβάνονται εναλλάξ όμοια μοτίβα με πράσινο και καστανό χρώμα με τη διαφορά ότι τα καστανόχρωμα λειτουργούν ως συμπληρωματικά στα πράσινα¹⁰⁷⁰. Όσο προχωρούμε στο χρόνο παρατηρούμε ότι το καστανόχρωμο αυτό περίγραμμα γίνεται σταθερότερο μη επιτρέποντας στο πράσινο χρώμα των θεμάτων να διαρρεύσει¹⁰⁷¹.

Αξίζει να σημειωθεί ότι ο Sanders μετά την τρίτη ομάδα (Style III) ξεχωρίζει την ομάδα Spiral Style, την οποία χρονολογεί στο β' τέταρτο του 12ου αιώνα¹⁰⁷². Για

¹⁰⁶⁵ MORGAN 1942, 75, 77. ΒΑΒΥΛΟΠΟΥΛΟΥ-ΧΑΡΙΤΩΝΙΔΟΥ 1982, 133, πίν. 38.α. ΠΟΥΛΟΥ-ΠΑΠΑΔΗΜΗΤΡΙΟΥ 2003, 222.

¹⁰⁶⁶ MORGAN 1942, 77: πριν από το πρώτο ψήσιμο έχει εφαρμοστεί το επίχρισμα και έχει αποδοθεί ο γραπτός διάκοσμος και μετά από αυτό εφαρμόζεται το υάλωμα, για την σταθεροποίηση του οποίου ακολουθεί το δεύτερο ψήσιμο.

¹⁰⁶⁷ MORGAN 1942, 77, 80: Group III (β' τέταρτο 12ου αιώνα). SANDERS 1995, 245-246: β' τέταρτο 12ου αιώνα έως 1180. ΠΟΥΛΟΥ-ΠΑΠΑΔΗΜΗΤΡΙΟΥ 2003, 223: αρχές 12ου-β' τέταρτο 12ου αιώνα. ΒΑΣΙΛΕΙΟΥ 2014, 103-104 (β' τέταρτο 12ου-τέλη 12ου/αρχές 13ου αιώνα).

¹⁰⁶⁸ MORGAN 1942, 78. SANDERS 1995, 66. ΒΑΣΙΛΕΙΟΥ 2014, 102.

¹⁰⁶⁹ MORGAN 1942, 80: σημειώνει ότι στο Group III και τα δυο χρώματα είναι υαλώδη. ARMSTRONG 1993, 332: τον 12ο αιώνα το πράσινο χρώμα (οξειδία του χαλκού) σε αντίθεση με το καστανό χρώμα (οξειδία του μαγγανίου) αναμειγνύεται με υάλωμα. SANDERS 1995, 246: ο συνδυασμός πράσινου υαλώδους και ματ καστανού χρώματος απαντά στο β' μισό του 12ου αιώνα. ΠΟΥΛΟΥ-ΠΑΠΑΔΗΜΗΤΡΙΟΥ 2003, 222: τοποθετεί την ανάμειξη του πράσινου χρώματος με υάλωμα στις αρχές του 12ου αιώνα.

¹⁰⁷⁰ FRANTZ 1938, 430: το περίγραμμα αποδίδεται προσεκτικά με μαύρο χρώμα και στη συνέχεια γεμίζει με πράσινο, το οποίο δεν ξεφεύγει από τα όρια του περιγράμματος. MORGAN 1942, 77. ARMSTRONG 1996, 351: χαρακτηριστικό του Group III κατά Morgan είναι η απόδοση των κυρίως θεμάτων με πράσινο και των δευτερευόντων με καστανό χρώμα και απαντάται στο β' τέταρτο του 12ου αιώνα.

¹⁰⁷¹ ΒΑΣΙΛΕΙΟΥ 2014, 101-102.

¹⁰⁷² SANDERS 1995, 246.

την απόδοση του διακόσμου της χρησιμοποιείται είτε μόνο του το καστανό χρώμα είτε σε συνδυασμό με το πράσινο. Ο διάκοσμος χαρακτηρίζεται από συνδυασμό γεωμετρικών και γραμμικών θεμάτων, καθώς συνήθεις είναι οι σπείρες μέσα σε ωοειδή, κυκλικά ή τριγωνικά μοτίβα¹⁰⁷³.

Μετά τα μέσα του 12ου αιώνα εντοπίζονται από τον Morgan δυο ακόμα ομάδες κεραμικής, για τις οποίες όμως δεν γίνεται ο αντίστοιχος σχολιασμός από τον Sanders. Αναλυτικά, στο δεύτερο μισό του 12ου αιώνα απαντά η τέταρτη ομάδα της κατηγορίας (Group IV κατά Morgan), της οποίας ο διάκοσμος αποτελείται από στιγμές καστανού χρώματος, περιορισμένες συνήθως στον πυθμένα των αγγείων¹⁰⁷⁴. Τέλος, η πέμπτη ομάδα (Group V κατά Morgan) χρονολογείται στον 13ο αιώνα και στον διάκοσμό της περιλαμβάνονται μεγάλης διαμέτρου στιγμές ή κηλίδες σε πράσινο και καστανό χρώμα, οι οποίες καταλαμβάνουν την μεγαλύτερη επιφάνεια του αγγείου. Δεν είναι, επίσης, σπάνιο οι στιγμές να συμπληρώνονται από παχιές ταινίες χρώματος¹⁰⁷⁵.

ΚΑΤΑΛΟΓΟΣ ΕΥΡΗΜΑΤΩΝ

Ομάδα I

42. Τμήμα από το χείλος και το άνω σώμα βαθιάς κούπας (εικ. 42)

Αρ. Καταγρ.: Β'5/5/2

Διαστάσεις: Μέγ. σωζ. Μ. χείλους: 4,95 εκ. Μέγ. σωζ. Μ.: 5,41 εκ. Μέγ. σωζ. Πλ.: 3,52 εκ.

Πηλός: 1β1. Στα τοιχώματα γκριζωπός από την υπερόπτηση. Παρατηρούνται μόνο άσπρες προσμειξείς.

Περιγραφή: Τα τοιχώματα του σώματος είναι κυρτά και το χείλος αποτελεί την χωρίς ιδιαίτερη διαμόρφωση απόληξή τους.

Επίχρισμα: Παχύρρευστο υπόλευκο επίχρισμα εσωτερικά και εξωτερικά στο χείλος με καταλειβάδες χαμηλότερα.

Εφάλωση: Λεπτόρρευστη, στιλπνή και κρακελαρισμένη πρασινωπή εφάλωση εσωτερικά και εξωτερικά στο χείλος.

Διακόσμηση: Εσωτερικά υπολείμματα διακόσμου αποδομένου με παχύρρευστα υαλώδη χρώματα. Λεπτές πράσινες ταινίες ξεκινούν από το άκρο του χείλους συνεχίζοντας κατακόρυφα προς το σώμα ενώ διακόπτονται από παχιά καστανοκίτρινη ταινία με την ίδια κατεύθυνση (Group I κατά Morgan, Style I κατά Sanders).

Χρονολόγηση: τέλη 11ου-αρχές 12ου αιώνα.

Βιβλιογραφία/Παράλληλα: Κόρινθος: MORGAN 1942, 75: Group I. SANDERS 1995, 65, 244: Style I (1090-1118). Άργος: ΒΑΣΙΛΕΙΟΥ 2014, II, αρ. 110 (τέλη 11ου-αρχές 12ου αιώνα).

¹⁰⁷³ SANDERS 1995, 66.

¹⁰⁷⁴ MORGAN 1942, 80.

¹⁰⁷⁵ MORGAN 1942, 80-83.

43. Τμήμα από το χείλος και το σώμα μεγάλης βαθιάς κούπας (εικ. 43, σχ. 15)

Αρ. Καταγρ.: Α' 5/5/3

Διαστάσεις: Μέγ. σωζ. Μ. χείλους: 3,17 εκ. Μέγ. σωζ. Μ.: 8,5 εκ. Μέγ. σωζ. Πλ.: 7,22 εκ.

Πηλός: 1β1. Κατά τόπους στα τοιχώματα γκριζωπός από την υπερόπτηση. Χονδρόκοκκος με ασύμμετρο σπάσιμο.

Περιγραφή: Τα τοιχώματα του σώματος είναι κυρτά και το χείλος αποτελεί την χωρίς ιδιαίτερη διαμόρφωση απόληξή τους.

Επίχρισμα: Λεπτόρρευστο υπόλευκο επίχρισμα εσωτερικά και εξωτερικά στο χείλος. Στο άκρο του χείλους και κατά τόπους εξωτερικά είναι απολεπισμένο.

Εφυάλωση: Λεπτόρρευστη, στίλπνη και κρακελαρισμένη υποπράσινη εφυάλωση εσωτερικά και εξωτερικά στο χείλος με καταλειβάδες προς το σώμα. Στο άκρο του χείλους απολεπισμένη.

Διακόσμηση: Γραπτός διάκοσμος αποδομένος με υαλώδες πράσινο και υαλώδες καστανοκίτρινο χρώμα. Λεπτές πράσινες λωρίδες ξεκινούν από το χείλος με κατεύθυνση προς τον πυθμένα κοσμώντας όλη τη σωζόμενη επιφάνεια. Οι πράσινες λωρίδες διακόπτονται από μια παχιά κατακόρυφη ταινία πυκνού καστανοκίτρινου χρώματος. Καταλειβάδες των υαλωδών χρωμάτων εξωτερικά. Στο άκρο του χείλους δεν σώζεται διάκοσμος (Group I κατά Morgan, Style I κατά Sanders).

Χρονολόγηση: τέλη 11ου-αρχές 12ου αιώνα.

Βιβλιογραφία/Παράλληλα: Κόρινθος: MORGAN 1942, 75: Group I. SANDERS 1995, 65, 244: *Style I* (1091-1118).

Ομάδα Π

44. Τρία τμήματα από το χείλος και το άνω σώμα μεγάλης κούπας (εικ. 44, σχ. 16)

Αρ. Καταγρ.: Β' 4/4/1α.β.γ

Διαστάσεις: α) Μέγ. σωζ. Μ. χείλους: 8,2 εκ. Μέγ. σωζ. Μ.: 11,1 εκ. Μέγ. σωζ. Πλ.: 4,7 εκ. β) Μέγ. σωζ. Μ. χείλους: 7,3 εκ. Μέγ. σωζ. Μ.: 9,32 εκ. Μεγ. σωζ. Πλ.: 4,03 εκ. γ) Μέγ. σωζ. Μ. χείλους: 2,22 εκ. Μέγ. σωζ. Μ.: 3,2 εκ. Μέγ. σωζ. Πλ.: 2,14 εκ..

Πηλός: 3α1.

Περιγραφή: Τα τοιχώματα του σώματος είναι κυρτά και ελαφρώς γωνιώδη ενώ το χείλος έχει πεπλατυσμένη παρυφή.

Επίχρισμα: Παχύρρευστο λευκό επίχρισμα εσωτερικά και εξωτερικά μέχρι κάτω από το χείλος, όπου παρουσιάζει διαφορετική πυκνότητα κατά τόπους.

Εφυάλωση: Λεπτόρρευστη, σημαντικά απολεπισμένη άχρωμη εφυάλωση εσωτερικά και εξωτερικά στο χείλος.

Διακόσμηση: Υπολείμματα διακόσμου αποδομένου με καστανό χρώμα. Στο άκρο του χείλους λοξές γλωσσίδες και παχιά ταινία στο εσωτερικό του. Στο άνω σώμα υπολείμματα σπειρών με τριγωνικά μοτίβα ανάμεσά τους (Group II κατά Morgan, Style II κατά Sanders).

Χρονολόγηση: πρώιμος 12ος αιώνας

Βιβλιογραφία/Παράλληλα: Κόρινθος: MORGAN 1942, 303, αρ. 1391, πίν. XLVII, ε (κατηγορία: γραπτό εγχάρακτο, με παρόμοιο διάκοσμο στο άνω σώμα και εγχάρακτο διάκοσμο στον πυθμένα, πρώιμος 12ος αιώνας). Το ίδιο αναδημοσιεύεται: PAPANIKOLA-BAKIRTZI 1999, 43, αρ. 28 (I. Tzouou-Herbst, χρονολ.: 1160-1180). Άργος: ΒΑΣΙΛΕΙΟΥ 2014, II, αρ. 140 (β' τέταρτο-μέσα 12ου αιώνα).

45. Τμήμα από τη βάση και τον πυθμένα ανοιχτού αγγείου (εικ. 45)

Αρ. Καταγρ.: Β' 5/5/1

Διαστάσεις: Δ. Β.: 4,21 εκ. Μέγ. σωζ. Μ.: 4,54 εκ. Μέγ. σωζ. Πλ.: 4,4 εκ. Υ.: 2,9 εκ.

Πηλός: 4α2. Κατά τόπους στα τοιχώματα γκριζωπός από την υπερόπτηση.

Περιγραφή: Η βάση είναι δακτυλιόσχημη.

Επίχρισμα: Πυκνό λευκό επίχρισμα εσωτερικά και λεπτόρρευστο υπόλευκο επίχρισμα εξωτερικά. Φέρει ίχνη υπερόπτησης.

Εφυάλωση: Υπολείμματα λεπτόρρευστης, στιλπνής άχρωμης εφυάλωσης εσωτερικά. Παρουσιάζει ίχνη υπερόπτησης.

Διακόσμηση: Εσωτερικά υπολείμματα διακόσμου αποδομένου με πυκνό πράσινο υαλώδες και καστανό χρώμα. Τμήμα καστανής σπείρας, η οποία συμπληρώνεται από παχιά πράσινη κατακόρυφη ταινία (Group II κατά Morgan, Style II κατά Sanders).

Χρονολόγηση: α' τέταρτο 12ου αιώνα.

Βιβλιογραφία/Παράλληλα: Κόρινθος: MORGAN 1942, 75, 77: Group II (α' τέταρτο 12ου αιώνα). Αθήνα: ΒΑΒΥΛΟΠΟΥΛΟΥ-ΧΑΡΙΤΩΝΙΔΟΥ 1982, 132, πίν. 37.γ (12ος αιώνας). Κόρινθος: SANDERS 1995, 65, 245: Style II (α' μισό 12ου αιώνα). Ηράκλειο: ΠΟΥΛΟΥ-ΠΑΠΑΔΗΜΗΤΡΙΟΥ 2003, 222: τέλη 11ου-αρχές 12ου αιώνα.

46. Τμήμα από το χείλος και το άνω σώμα ανοιχτού αγγείου -ίσως πινακίου- (εικ. 46)

Αρ. Καταγρ.: Γ' 3/3/4

Διαστάσεις: Μέγ. σωζ. Μ.: 5,3 εκ. Μέγ. σωζ. Πλ.: 3,4 εκ.

Πηλός: 1β1.

Περιγραφή: Το χείλος είναι όρθιο και τα τοιχώματα του σώματος λοξά.

Επίχρισμα: Παχύρρευστο λευκό επίχρισμα εσωτερικά και εξωτερικά στο χείλος. Λεπτόρρευστο υπόλευκο επίχρισμα στην υπόλοιπη εξωτερική επιφάνεια.

Εφυάλωση: Λεπτόρρευστη, στιλπνή και κρακελαρισμένη άχρωμη/υποκίτρινη εφυάλωση εσωτερικά στο σώμα (εξαιρείται το χείλος).

Διακόσμηση: Εσωτερικά υπολείμματα γραπτού διακόσμου αποδομένου με υαλώδες πράσινο και καστανό χρώμα. Τμήμα γραμμικού μοτίβου (πιθανώς σπείρας) με το περίγραμμά του αποδομένο με πυκνό καστανό χρώμα. Στο εσωτερικό του παρακολουθείται από πινελιά πυκνού πράσινου χρώματος. Στην υπόλοιπη επιφάνεια υπολείμματα λεπτών καστανών ταινιών (Group II κατά Morgan, Style II κατά Sanders).

Χρονολόγηση: α' τέταρτο 12ου αιώνα.

Βιβλιογραφία/Παράλληλα: Κόρινθος: MORGAN 1942, 75, 77: Group II (α' τέταρτο 12ου αιώνα). Θεσσαλονίκη: ΒΑΚΙΡΤΖΙΣ, ΡΑΠΑΝΙΚΟΛΑ-ΒΑΚΙΡΤΖΙΣ 1981, 423, εικ. 3 (τέλη 11ου αιώνα). Φωκίδα: ARMSTRONG 1989, 42: 1η κατηγορία. Κόρινθος: SANDERS 1995, 245: Style II (1110- 1130 μ. Χ.). Ηράκλειο: ΠΟΥΛΟΥ-ΠΑΠΑΔΗΜΗΤΡΙΟΥ 2003, 222: τέλη 11ου-αρχές 12ου αιώνα.

47. Τμήμα από το χείλος και το άνω σώμα κούπας (εικ. 47)

Αρ. Καταγρ.: Γ' 4/4/10

Διαστάσεις: Μέγ. σωζ. Μ.: 4,7 εκ. Μέγ. σωζ. Πλ.: 4,33 εκ.

Πηλός: 4α3.

Περιγραφή: Τα τοιχώματα του σώματος είναι κυρτά και το χείλος αποτελεί την χωρίς ιδιαίτερη διαμόρφωση απόληξή τους.

Επίχρισμα: Παχύρρευστο λευκό επίχρισμα εσωτερικά και εξωτερικά στο χείλος. Λεπτόρρευστο καστανο-ρόδινο επίχρισμα στην υπόλοιπη εξωτερική επιφάνεια.

Εφυάλωση: Λεπτόρρευστη άχρωμη εφυάλωση στο εσωτερικό.

Διακόσμηση: Στο εσωτερικό υπολείμματα γραπτού διακόσμου αποδομένου με υαλώδες πράσινο και σκούρο καστανό/μελανό χρώμα. Στο άκρο του χείλους πράσινη ταινία, η οποία παρακολουθείται από σκουρόχρωμη κυματοειδή γραμμή (Group II κατά Morgan, Style II κατά Sanders).

Χρονολόγηση: α' μισό 12ου αιώνα.

Βιβλιογραφία/Παράλληλα: Κόρινθος: MORGAN 1942, 75, 77: Group II (α' τέταρτο 12ου αιώνα). SANDERS 1995, 65, 245: Style II (α' μισό 12ου αιώνα). Ηράκλειο: ΠΟΥΛΟΥ-ΠΑΠΑΔΗΜΗΤΡΙΟΥ 2003, 222: τέλη 11ου-αρχές 12ου αιώνα. Παρόμοιο διακοσμητικό θέμα σε άλλη ομάδα της ίδιας κατηγορίας: Άργος: ΒΑΣΙΛΕΙΟΥ 2014, II, αρ. 206 (γ' τέταρτο 12ου αιώνα).

48. Τμήμα από τη βάση και τον πυθμένα ανοιχτού αγγείου -ίσως κούπας- (εικ. 48)

Αρ. Καταγρ.: Δ' 4/4/5

Διαστάσεις: Δ. Β.: 3,45 εκ. Υ. βάσης: 0,6 εκ. Μέγ. σωζ. διάστ.: 3, 87 εκ. Υ.: 1,44 εκ.

Πηλός: 4α1.

Περιγραφή: Η βάση είναι χαμηλή δακτυλιόσχημη.

Επίχρισμα: Παχύρρευστο λευκό επίχρισμα εσωτερικά και λεπτό στρώμα ασπριδερού επιχρίσματος σε όλη την εξωτερική επιφάνεια.

Εφυάλωση: Λεπτόρρευστη άχρωμη εφυάλωση στο εσωτερικό.

Διακόσμηση: Στον πυθμένα υπολείμματα γραπτού διακόσμου αποδομένου με καστανό χρώμα. Σώζεται τμήμα δικτυωτού πλέγματος (Group II κατά Morgan, Style II κατά Sanders).

Χρονολόγηση: αρχές 12ου αιώνα.

Βιβλιογραφία/Παράλληλα: Κόρινθος: MORGAN 1942 75, 77 (α' τέταρτο 12ου αιώνα). Ηράκλειο: ΠΟΥΛΟΥ-ΠΑΠΑΔΗΜΗΤΡΙΟΥ 2003, 222 (τέλη 11ου-αρχές 12ου αιώνα). Παρόμοιος διάκοσμος σε άλλη ομάδα της ίδιας κατηγορίας: Άργος: ΒΑΣΙΛΕΙΟΥ 2014, II, αρ. 197 (μέσα 12ου αιώνα).

Ομάδα III

49. Τμήμα από το χείλος και το άνω σώμα κούπας (εικ. 49)

Αρ. Καταγρ.: Α' 1/1/2

Διαστάσεις: Μέγ. σωζ. Μ. χείλους: 4,43 εκ. Μέγ. σωζ. Μ.: 4,41 εκ. Μέγ. σωζ. Πλ.: 3,42 εκ.

Πηλός: 4α4.

Περιγραφή: Το χείλος έχει πεπλατυσμένη παρυφή και τα τοιχώματα του σώματος είναι ελαφρώς κυρτά.

Επίχρισμα: Λεπτόρρευστο λευκό επίχρισμα εσωτερικά και εξωτερικά έως κάτω από το χείλος με απολεπίσεις κατά τόπους.

Εφυάλωση: Εξαιρετικά λεπτόρρευστη και κατά τόπους απολεπισμένη υποκίτρινη εφυάλωση εσωτερικά και εξωτερικά στο χείλος με καταλειβάδες χαμηλότερα.

Διακόσμηση: Εσωτερικά υπολείμματα γραπτού διακόσμου αποδομένου με υαλώδες πράσινο και καστανό χρώμα. Στην παρυφή του χείλους πινελιές υαλώδους πράσινου χρώματος και κάτω από αυτό λεπτές καστανές ταινίες. Στο άνω σώμα τεθλασμένη πράσινη γραμμή, η

οποία παρακολουθείται από ζεύγος λεπτών καστανών γραμμών (Group III κατά Morgan, Style III κατά Sanders).

Χρονολόγηση: μέσα 12ου αιώνα.

Βιβλιογραφία/Παράλληλα: Κόρινθος: MORGAN 1942, 77, 80: Group III (β' τέταρτο 12ου αιώνα). SANDERS 1995, 65, 245-246: Style III (β' τέταρτο-β' μισό 12ου αιώνα). Άργος: ΒΑΣΙΛΕΙΟΥ 2014, II, αρ. 169 (μέσα 12ου αιώνα).

50. Τμήμα από το σώμα ανοιχτού αγγείου (εικ. 50)

Αρ. Καταγρ.: Α' 4/4/10

Διαστάσεις: Μέγ. σωζ. Μ.: 5,5 εκ. Μέγ. σωζ. Πλ.: 4, 61 εκ.

Πηλός: 1γ (black grain;).

Περιγραφή: Τα τοιχώματα του σώματος είναι λοξά.

Επίχρισμα: Παχύρρευστο λευκό επίχρισμα εσωτερικά.

Εφυάλωση: Λεπτόρρευστη άχρωμη/υποπράσινη εφυάλωση εσωτερικά.

Διακόσμηση: Εσωτερικά υπολείμματα γραπτού διακόσμου αποδομένου με παχύρρευστο υαλώδες πράσινο και καστανό χρώμα. Σώζονται τμήματα δυο λεπτών καμπυλούμενων καστανών ταινιών, οι οποίες περιβάλλουν πλατιά ταινία και τμήμα ημικυκλίου πράσινου χρώματος. Στο μέσον του σωζόμενου ημικυκλίου τμήμα λεπτής καστανής καμπυλούμενης γραμμής (Group III κατά Morgan, Style III κατά Sanders).

Χρονολόγηση: μέσα 12ου αιώνα.

Βιβλιογραφία/Παράλληλα: Κόρινθος: MORGAN 1942, 77, 80: Group III (β' τέταρτο 12ου αιώνα). SANDERS 1995, 65-66, 245-246: Style III (β' τέταρτο-β' μισό 12ου αιώνα). Άργος: ΒΑΣΙΛΕΙΟΥ 2014, II, αρ. 202 (μέσα 12ου αιώνα). Άνδρος: ΒΟΓΚΛΗ 2016, 106-107, εικ. 87.

51. Δύο τμήματα από το σώμα ανοιχτού αγγείου (εικ. 51)

Αρ. Καταγρ.: Α' 4/4/11

Διαστάσεις: Μέγ. σωζ. Μ.: 6,61 εκ. Μέγ. σωζ. Πλ.: 6,25 εκ.

Πηλός: 1α3. Στον πυρήνα των τοιχωμάτων: ρόδινος 7.5 YR,7/4.

Περιγραφή: Τα τοιχώματα του σώματος είναι λοξά.

Επίχρισμα: Παχύρρευστο λευκό επίχρισμα εσωτερικά.

Εφυάλωση: Λεπτόρρευστη, κρακελαρισμένη υποκίτρινη εφυάλωση εσωτερικά με απολείψεις κατά τόπους. Φυσαλίδες αέρα εξ αιτίας της όπτησης.

Διακόσμηση: Υπολείμματα διακόσμου αποδομένου με υαλώδες πράσινο και καστανό χρώμα. Σώζεται τμήμα από δακτύλιο, παχιά ταινία και φυτικό μοτίβο, τα οποία έχουν αποδοθεί με πράσινο χρώμα και το περίγραμμά τους παρακολουθείται από λεπτές καστανές ταινίες (Group III κατά Morgan, Style III κατά Sanders).

Χρονολόγηση: μέσα 12ου αιώνα.

Βιβλιογραφία/Παράλληλα: Κόρινθος: MORGAN 1942, 77, 80: Group III (β' τέταρτο 12ου αιώνα). Θεσσαλονίκη: ΒΑΚΙΡΤΖΙΣ, ΡΑΠΑΝΙΚΟΛΑ-ΒΑΚΙΡΤΖΙΣ 1981, 423, εικ. 3 (τέλη 11ου αιώνα). Παναγία Φωκίδας: ARMSTRONG 1989, 5, 6-8: αρ. 16, εικ. 3.16, πίν. 3.16 (12ος αιώνας). Κόρινθος: SANDERS 1995, 65-66, 245: Style III (β' τέταρτο-β' μισό 12ου αιώνα). Ηράκλειο: ΠΟΥΛΟΥ-ΠΑΠΑΔΗΜΗΤΡΙΟΥ 2003, 223, εικ. 34.5 (αρχές 12ου αιώνα). Κίτρος Περίας: ΜΑΡΚΗ, ΑΓΓΕΛΚΟΥ, ΧΕΙΜΩΝΟΠΟΥΛΟΥ 2007, 273, αρ. 6, εικ. 6 (12ος αιώνας). Τανάγρα: VIONIS 2008, εικ. 9α (ύστερος 12ος αιώνας). Άργος: ΒΑΣΙΛΕΙΟΥ 2014, II, αρ. 167 (μέσα 12ου αιώνα), αρ. 171 (μέσα 12ου αιώνα).

52. Τμήμα από το χείλος και το άνω σώμα μεγάλης κούπας (εικ. 52, σχ. 17)

Αρ. Καταγρ.: Β' 4/4/2

Διαστάσεις: Μ. χείλους: 5,2 εκ. Μέγ. σωζ. Μ.: 5,3 εκ. Μέγ. σωζ. Πλ.: 3,26 εκ.

Πηλός: 3γ1. Ασύμμετρο σπάσιμο, αραιοί κόκκοι ασημίζουσας μαρμαρυγίας.

Περιγραφή: Το χείλος έχει πεπλατυσμένη παρυφή ενώ τα τοιχώματα του σώματος είναι σχεδόν κάθετα.

Επίχρισμα: Παχύρρευστο λευκό επίχρισμα εσωτερικά και εξωτερικά στο χείλος με καταλειβάδες προς το σώμα.

Εφυάλωση: Λεπτόρρευστη, στιλπνή άχρωμη εφυάλωση εσωτερικά και εξωτερικά στο χείλος.

Διακόσμηση: Υπολείμματα γραπτής διακόσμησης αποδομένης με υαλώδες πράσινο και καστανό χρώμα. Στην παρυφή του χείλους τμήμα πράσινης ταινίας. Εσωτερικά καστανές κυματοειδείς γραμμές περιβάλλουν παχιές κάθετες γλωσσίδες πράσινου χρώματος (Group III κατά Morgan, Style III κατά Sanders).

Χρονολόγηση: μέσα 12ου αιώνα.

Βιβλιογραφία/Παράλληλα: Κόρινθος: MORGAN 1942, 77, 80: Group III (β' τέταρτο 12ου αιώνα). Πάφος: MEGAW 1972, 342, εικ. 22 (πρώιμος 12ος αιώνας). Κόρινθος: SANDERS 1995, 65-66, 245: *Style III* (β' τέταρτο-β' μισό 12ου αιώνα). Κόρινθος: ΚΑΛΟΠΙΣΗ-ΒΕΡΤΗ 2003, 70, Α 27 (γ' τέταρτο 12ου αιώνα). Ηράκλειο: ΠΟΥΛΟΥ-ΠΑΠΑΔΗΜΗΤΡΙΟΥ 2003, 222-224, εικ. 36-37 (τέλη 11ου-αρχές 12ου αιώνα). Ηράκλειο: ΠΟΥΛΟΥ-ΠΑΠΑΔΗΜΗΤΡΙΟΥ 2008α, 162, εικ. 9 (αρχές 12ου αιώνα).

53. Τμήμα από το χείλος και το άνω σώμα μεγάλης κούπας (εικ. 53, σχ. 18)

Αρ. Καταγρ.: Γ' 4/4/7

Διαστάσεις: Μέγ. σωζ. Μ. χείλους: 5,8 εκ. Μέγ. σωζ. Πλ.: 4,00 εκ.

Πηλός: 2α1. Δεν παρατηρείται μαρμαρυγία.

Περιγραφή: Το χείλος έχει πεπλατυσμένη παρυφή και τα τοιχώματα του σώματος είναι ελαφρώς κυρτά.

Επίχρισμα: Παχύρρευστο λευκό επίχρισμα εσωτερικά και στο μεγαλύτερο τμήμα εξωτερικά.

Εφυάλωση: Λεπτόρρευστη άχρωμη εφυάλωση εσωτερικά και εξωτερικά στο χείλος με απολεπίσεις στην παρυφή του. Κηλίδες εφυάλωσης κατά τόπους και στην υπόλοιπη εξωτερική επιφάνεια.

Διακόσμηση: Στο εσωτερικό υπολείμματα γραπτού διακόσμου αποδομένου με υαλώδες πράσινο και καστανό χρώμα. Τμήμα λεπτής καστανής ταινίας περιτρέχει το χείλος, ενώ μικρό τμήμα αντίστοιχης ταινίας σώζεται χαμηλότερα. Παχιές πράσινες γλωσσίδες εναλλασσόμενες με λεπτές καστανές ξεκινούν κάτω από το χείλος και κατευθύνονται λοξά προς το άνω σώμα (Group III κατά Morgan, Style III κατά Sanders).

Χρονολόγηση: μέσα 12ου αιώνα.

Βιβλιογραφία/Παράλληλα: Κόρινθος: MORGAN 1942, 77-80, 221: αρ. 477, πίν. XXIII.b (β' τέταρτο 12ου αιώνα). Αθήνα: ΒΑΒΥΛΟΠΟΥΛΟΥ-ΧΑΡΙΤΩΝΙΔΟΥ 1982, 132, πίν. 37.α (12ος αιώνας). Παναγίτσα Φωκίδας: ARMSTRONG 1989, 37: αρ. 4, 42: 1^η κατηγορία (12ος αιώνας). Κόρινθος: SANDERS 1995, 65-66, 245: *Style III* (β' τέταρτο-β' μισό 12ου αιώνα). Άργος: ΒΑΣΙΛΕΙΟΥ 2014, II, αρ. 174 (μέσα 12ου αιώνα).

54. Τμήμα από το σώμα ανοιχτού αγγείου (εικ. 54)

Αρ. Καταγρ.: Γ' 4/4/8

Διαστάσεις: Μέγ. σωζ. Μ.: 8,61 εκ. Μέγ. σωζ. Πλ.: 5,33 εκ.

Πηλός: 3α2. Κατά τόπους στα τοιχώματα γκριζωπός από την υπερόπτηση.

Περιγραφή: Τα τοιχώματα του σώματος είναι κυρτά.

Επίχρισμα: Παχύρρευστο λευκό επίχρισμα εσωτερικά.

Εφυάλωση: Λεπτόρρευστη, караκελαρισμένη, άχρωμη εφυάλωση εσωτερικά.

Διακόσμηση: Στο εσωτερικό υπολείμματα διακόσμου αποδομένου με υαλώδες πράσινο και καστανό χρώμα. Με καστανό χρώμα αποδίδεται περίγραμμα σπείρας, στο εσωτερικό του οποίου επαναλαμβάνεται το ίδιο μοτίβο από σχετικά πυκνό πράσινο χρώμα. Στον κάμπο τμήμα λεπτής καστανής ταινίας, η οποία εναλλάσσεται με παχύτερη πράσινη (Group III κατά Morgan, Style III κατά Sanders).

Χρονολόγηση: μέσα 12ου αιώνα.

Βιβλιογραφία/Παράλληλα: Κόρινθος: MORGAN 1942, 77, 80, 221: αρ. 476, πιν. XXIII α (β' τέταρτο 12ου αιώνα). Αθήνα: ΒΑΒΥΛΟΠΟΥΛΟΥ-ΧΑΡΙΤΩΝΙΔΟΥ 1982, 132, πίν. 37.β, γ (12ος αιώνας). Φωκίδα: ARMSTRONG 1989, 42: 2^η κατηγορία. Κόρινθος: SANDERS 1995, 65-66, 245: *Style III* (β' τέταρτο-β' μισό 12ου αιώνα).

55. Τμήμα από το σώμα ανοιχτού αγγείου (εικ. 55)

Αρ. Καταγρ.: Δ' 4/4/6

Διαστάσεις: Μέγ. σωζ. διάστ.: 5,45 εκ.

Πηλός: 1β2. Στον πυρήνα των τοιχωμάτων pink 7.5 YR, 7/4. Προσμείξεις ασβέστη.

Περιγραφή: Τα τοιχώματα του σώματος είναι σχεδόν κάθετα.

Επίχρισμα: Παχύρρευστο λευκό επίχρισμα εσωτερικά.

Εφυάλωση: Λεπτόρρευστη άχρωμη εφυάλωση εσωτερικά.

Διακόσμηση: Στο εσωτερικό υπολείμματα γραπτής διακόσμησης αποδομένης με πυκνό υαλώδες πράσινο και καστανό χρώμα. Τμήματα από ομόκεντρους, πράσινους δακτυλίους, οι οποίοι εναλλάσσονται με λεπτότερους καστανούς (Group III κατά Morgan, Style III κατά Sanders).

Χρονολόγηση: μέσα 12ου αιώνα.

Βιβλιογραφία/Παράλληλα: Κόρινθος: MORGAN 1942, 77, 80: Group III (β' τέταρτο 12ου αιώνα). SANDERS 1995, 65-66, 245: *Style III* (β' τέταρτο-β' μισό 12ου αιώνα). Αργος: ΒΑΣΙΛΕΙΟΥ 2014, II, αρ. 189 (μέσα 12ου αιώνα).

56. Τμήμα από το χείλος και το άνω σώμα κούπας (εικ. 56)

Αρ. Καταγρ.: Β' 4/4/4

Διαστάσεις: Μέγ. σωζ. Μ. χείλους: 4,33 εκ. Μέγ. σωζ. Μ.: 4,22 εκ. Μέγ. σωζ. Πλ.: 3,74 εκ.

Πηλός: 3γ1. Επιπλέον αραιές σκουρόχρωμες προσμείξεις μικρές-μέτριες, αποστρογγυλεμένες, σφαιρικές.

Περιγραφή: Το χείλος είναι πεπλατυσμένο.

Επίχρισμα: Παχύρρευστο ασπριδερό επίχρισμα εσωτερικά και εξωτερικά στο χείλος αλλά και το σώμα σε παράλληλες ζώνες.

Εφυάλωση: Δεν υπάρχει επικαλυπτικό στρώμα εφυάλωσης.

Διακόσμηση: Εσωτερικά υπολείμματα διακόσμου αποδομένου με υαλώδες πράσινο και καστανό χρώμα. Στο χείλος τμήμα καστανής ταινίας και στο σώμα λεπτές καστανές καμπυλούμενες γραμμές, οι οποίες συμπληρώνονται από παχιές πράσινες πινελιές (Group III κατά Morgan, Style III κατά Sanders).

Χρονολόγηση: μέσα 12ου αιώνα.

Βιβλιογραφία/Παράλληλα: Κόρινθος: MORGAN 1942, 77, 80: Group III (β' τέταρτο 12ου αιώνα). SANDERS 1995, 65, 245-246: Style III (β' τέταρτο-β' μισό 12ου αιώνα).

57. Τμήμα από τη βάση και τον πυθμένα ανοιχτού αγγείου -ίσως πινακίου- (εικ. 57)

Αρ. Καταγρ.: Γ' 3/3/16

Διαστάσεις: Μέγ. σωζ. Μ.: 4,2 εκ. Μέγ. σωζ. Πλ.: 4,1 εκ.

Πηλός: 1β2. Σχετικά σκληρός με αρκετούς ανομοιόμορφους πόρους.

Περιγραφή: Σώζεται ελάχιστο τμήμα από τη βάση, η οποία φαίνεται ότι ήταν δακτυλιόσχημη. Τα τοιχώματα του πυθμένα είναι λοξά.

Επίχρισμα: Παχύρρευστο λευκό επίχρισμα εσωτερικά.

Εφυάλωση: Δεν παρατηρείται επικαλυπτικό στρώμα εφυάλωσης.

Διακόσμηση: Εσωτερικά υπολείμματα γραπτού διακόσμου αποδομένου με αραιό υαλώδες πράσινο και καστανό χρώμα. Τμήματα δυο κατακόρυφων κυματοειδών γραμμών καστανού χρώματος εναλλάσσονται με λεπτές κατακόρυφες πράσινες πινελιές (Group III κατά Morgan, Style III κατά Sanders).

Χρονολόγηση: μέσα 12ου αιώνα.

Βιβλιογραφία/Παράλληλα: Κόρινθος: MORGAN 1942, 77, 80: Group III (β' τέταρτο 12ου αιώνα). SANDERS 1995, 65, 245-246: Style III (β' τέταρτο-β' μισό 12ου αιώνα).

58. Τμήμα από το σώμα ανοιχτού αγγείου -ίσως μεγάλης κούπας- (εικ. 58)

Αρ. Καταγρ.: Γ' 4/4/11

Διαστάσεις: Μέγ. σωζ. Μ.: 5,76 εκ. Μέγ. σωζ. Πλ.: 4,3 εκ.

Πηλός: 1α2.

Περιγραφή: Το χείλος έχει πεπλατυσμένη παρυφή και τα τοιχώματα του σώματος είναι ελαφρώς κυρτά.

Επίχρισμα: Παχύρρευστο λευκό επίχρισμα εσωτερικά και εξωτερικά μέχρι κάτω από το χείλος.

Εφυάλωση: Δεν υπάρχει καλυπτικό στρώμα εφυάλωσης.

Διακόσμηση: Στο εσωτερικό υπολείμματα γραπτού διακόσμου αποδομένου με αραιό υαλώδες πράσινο και καστανό χρώμα. Πλατιά πράσινη ταινία περιβάλλεται από δυο λεπτότερες καστανού χρώματος. Στην παρυφή του χείλους καστανές γλωσσίδες (Group III κατά Morgan, Style III κατά Sanders).

Χρονολόγηση: μέσα 12ου αιώνα.

Βιβλιογραφία/Παράλληλα: Κόρινθος: MORGAN 1942, 77, 80: Group III (β' τέταρτο 12ου αιώνα). Σμήξη Φωκίδας: ARMSTRONG 1989, 30: αρ. 21, 42: 2η κατηγορία (12ος-13ος αιώνας). Κόρινθος: SANDERS 1995, 65-66, 246: Style III (β' τέταρτο-β' μισό 12ου αιώνα). Ηράκλειο: ΠΟΥΛΟΥ-ΠΑΠΑΔΗΜΗΤΡΙΟΥ 2003, 223-225.

59. Τμήμα από τη βάση και το κάτω σώμα μεγάλης κούπας (εικ. 59, σχ. 19)

Αρ. Καταγρ.: Γ' 4/4/12

Διαστάσεις: Δ. Β: 8,5 εκ. Μέγ. σωζ. Μ.: 11,7 εκ. Μέγ. σωζ. Πλ.: 5,1 εκ. Μέγ. σωζ. Υ.: 4,7 εκ.

Πηλός: 1α1.

Περιγραφή: Η βάση είναι δακτυλιόσχημη και τα τοιχώματα του σώματος κυρτά.

Επίχρυσμα: Αραιό λευκό επίχρυσμα στο εσωτερικό, κατά τόπους απολεπισμένο και με ίχνη καύσης.

Εφυάλωση: Δεν παρατηρείται επικαλυπτικό στρώμα εφυάλωσης.

Διακόσμηση: Στο εσωτερικό γραπτός διάκοσμος σημαντικά κατεστραμμένος. Για την απόδοσή του έχει χρησιμοποιηθεί υαλώδεις πράσινο και καστανό χρώμα. Τμήμα λεπτής καστανής ταινίας επιστέφει πράσινη κυματοειδή ταινία, η οποία ενδεχομένως παρακολουθούσε αντίστοιχο μοτίβο καστανού χρώματος. (Group III κατά Morgan, Style III κατά Sanders).

Χρονολόγηση: μέσα 12ου αιώνα.

Βιβλιογραφία/Παράλληλα: Αθήνα: FRANTZ 1938, 431-432, 439-440, αρ. A2, A3, εικ. 1, 2 (τελευταίο τέταρτο 11ου-αρχές 12ου αιώνα). Θεσσαλονίκη: ΒΑΚΙΡΤΖΙΣ, ΡΑΠΑΝΙΚΟΛΑ-ΒΑΚΙΡΤΖΙΣ 1981, 423, εικ. 3 (τέλη 11ου αιώνα). Ηράκλειο: ΠΟΥΛΟΥ-ΠΑΠΑΔΗΜΗΤΡΙΟΥ 2003, 223, εικ. 34.5 (τέλη 11ου-αρχές 12ου αιώνα). Άργος: ΒΑΣΙΛΕΙΟΥ 2014, II, αρ. 187 (μέσα 12ου αιώνα). Άνδρος: ΒΟΓΚΛΗ 2016, 106-107, εικ. 87.

60. Τμήμα από το σώμα ανοιχτού αγγείου (εικ. 60)

Αρ. Καταγρ.: Γ' 4/4/13

Διαστάσεις: Μέγ. σωζ. Μ.: 5,84 εκ. Μέγ. σωζ. Πλ.: 4,74 εκ.

Πηλός: 2α2.

Περιγραφή: Τα τοιχώματα του σώματος είναι κυρτά.

Επίχρυσμα: Πυκνό λευκό επίχρυσμα εσωτερικά.

Εφυάλωση: Δεν παρατηρείται επικαλυπτικό στρώμα εφυάλωσης.

Διακόσμηση: Στο εσωτερικό υπολείμματα γραπτού διακόσμου από λεπτές καστανές ταινίες, οι οποίες πλαισιώνουν παχιά ταινία πράσινου υαλώδους χρώματος (Group III κατά Morgan, Style III κατά Sanders).

Χρονολόγηση: μέσα 12ου αιώνα.

Βιβλιογραφία/Παράλληλα: Σμήξη Φωκίδας: ARMSTRONG 1989, 30: αρ. 21 (12ος-13ος αιώνας), 42: 2η κατηγορία. Άργος: ΒΑΣΙΛΕΙΟΥ 2014, II, αρ. 146 (μέσα 12ου αιώνα).

61. Τμήμα από το χείλος και το άνω σώμα μεγάλης βαθιάς κούπας (εικ. 61, σχ. 20)

Αρ. Καταγρ.: Δ' 3/3/9

Διαστάσεις: Μέγ. σωζ. Μ. χείλους: 5,07 εκ. Μ.: 6,6 εκ.

Πηλός: 1β1. Σχετικά σκληρός με αρκετούς κόκκους ασημίζουσαμαρμαρυγίας.

Περιγραφή: Τα τοιχώματα του σώματος είναι κυρτά και το χείλος αποτελεί την χωρίς ιδιαίτερη διαμόρφωση απόληξή τους.

Επίχρυσμα: Παχύρρευστο λευκό επίχρυσμα καλύπτει την εσωτερική επιφάνεια και εξωτερικά το χείλος. Στην υπόλοιπη επιφάνεια καταλειβάδα.

Εφυάλωση: Δεν υπάρχει επικαλυπτικό στρώμα εφυάλωσης.

Διακόσμηση: Γραπτός διάκοσμος με λεπτόρρευστο υαλώδεις πράσινο και καστανό χρώμα. Λεπτές καστανές ταινίες εναλλάσσονται με παχύτερες, οριζόντιες πράσινες πινελιές (Group III κατά Morgan, Style III κατά Sanders).

Χρονολόγηση: β' τέταρτο-μέσα 12ου αιώνα.

Βιβλιογραφία/Παράλληλα: Κόρινθος: MORGAN 1942, 77, 80: Group III (β' τέταρτο 12ου αιώνα). SANDERS 1995, 65-66, 245: Style III (β' τέταρτο-β' μισό 12ου αιώνα). Άργος: ΒΑΣΙΛΕΙΟΥ 2014, II, αρ. 150 (β' τέταρτο-μέσα 12ου αιώνα).

62. Τμήμα από τη βάση και τον πυθμένα πινακίου (εικ. 62, σχ. 21)

Αρ. Καταγρ.: Δ' 4/4/4

Διαστάσεις: Δ. Β.: 2,92 εκ. Υ. βάσης: 1,3 εκ. Μέγ. σωζ. διάστ.: 4,84 εκ. Υ.: 3,3 εκ.

Πηλός: 3β.

Περιγραφή: Τα τοιχώματα του σώματος είναι λοξά και η βάση δακτυλιόσχημη με τον δακτύλιο αποκλίνοντα προς τα έξω.

Επίχρισμα: Παχύρρευστο λευκό επίχρισμα εσωτερικά.

Εφυάλωση: Δεν υπάρχει επικαλυπτικό στρώμα εφυάλωσης.

Διακόσμηση: Στον πυθμένα υπολείμματα γραπτού διακόσμου αποδομένου με υαλώδες πράσινο και καστανό χρώμα. Τμήματα από παχιές πράσινες και λεπτές καστανές καμπυλούμενες ταινίες εναλλάξ (Group III κατά Morgan, Style III κατά Sanders).

Χρονολόγηση: β' μισό 12ου αιώνα.

Βιβλιογραφία/Παράλληλα: Κόρινθος: MORGAN 1942, 77, 80: Group III (β' τέταρτο 12ου αιώνα). SANDERS 1995, 65-66, 245: Style III (β' τέταρτο-β' μισό 12ου αιώνα). Άργος: ΒΑΣΙΛΕΙΟΥ 2014, II, αρ. 236 (δ' τέταρτο 12ου αιώνα).

Όψιμα δείγματα

63. Τμήμα από τη βάση και το κάτω σώμα μεγάλης βαθιάς κούπας (εικ. 63)

Αρ. Καταγρ.: Α' 3/3/17

Διαστάσεις: Μέγ. σωζ. Μ. βάσης: 5,17 εκ. Μέγ. σωζ. Μ.: 6,94 εκ. Μέγ. σωζ. Πλ.: 5,23 εκ. Μέγ. σωζ. Υ.: 5,2 εκ.

Πηλός: 3γ2

Περιγραφή: Η βάση είναι χαμηλή δακτυλιόσχημη και τα τοιχώματα του σώματος κυρτά.

Επίχρισμα: Παχύρρευστο λευκό επίχρισμα εσωτερικά.

Εφυάλωση: Λεπτόρρευστη άχρωμη/υποκίτρινη εφυάλωση εσωτερικά.

Διακόσμηση: Γραπτός διάκοσμος αποδομένος με παχύρρευστο υαλώδες πράσινο χρώμα, το οποίο καλύπτει το μεγαλύτερο σωζόμενο τμήμα του εσωτερικού.

Χρονολόγηση: τέλη 12ου-αρχές 13ου αιώνα.

Βιβλιογραφία/Παράλληλα: Ναυάγιο Καστελλορίζου: ΦΙΛΟΘΕΟΥ, ΜΙΧΑΗΛΙΔΟΥ 1986, 325: Γραπτά με πράσινες κηλίδες (*Slip Wares with Splashes Decoration*, τέλη 12ου-αρχές 13ου αιώνα).

• Σύνοψη / Συμπεράσματα

Η δεύτερη σε σειρά πλέον πολυάριθμη κατηγορία κεραμικής από την ανασκαφή στον Ελαιώνα Μεγάρων είναι εκείνη της γραπτής με πράσινο και καστανό χρώμα (Green and Brown Painted Ware). Τα υπό εξέταση θραύσματα αυτής της κατηγορίας φέρουν διακόσμηση στην εσωτερική επιφάνειά τους. Η απόδοση της διακόσμησης γίνεται με

πράσινο και καστανό χρώμα, από τα οποία το πρώτο είναι συχνά αναμεμειγμένο με υάλωμα.

Με βάση την τυπολογία της διακόσμησης μεμονωμένα είναι τα δείγματα της Ομάδας I (Group I κατά Morgan¹⁰⁷⁶/Style I κατά Sanders¹⁰⁷⁷. Αντιθέτως, πολύ περισσότερα είναι τα όστρακα της Ομάδας II (Group II κατά Morgan¹⁰⁷⁸/Style II κατά Sanders¹⁰⁷⁹), ενώ αριθμητικά υπερτερούν εκείνα της Ομάδας III (Group III κατά Morgan¹⁰⁸⁰/Style III κατά Sanders¹⁰⁸¹). Χαρακτηριστική είναι η παντελής απουσία δειγμάτων από την τέταρτη ομάδα (Group IV κατά Morgan¹⁰⁸²), ενώ περιορισμένα είναι και τα δείγματα από την όψιμη ομάδα (Group V κατά Morgan¹⁰⁸³).

Η διακόσμηση των θραυσμάτων της Ομάδας I αποδίδεται με υαλώδες πράσινο και υαλώδες καστανοκίτρινο χρώμα¹⁰⁸⁴ και περιλαμβάνει σταγόνες και κατακόρυφες ταινίες σε εναλλαγή χρωμάτων με κατεύθυνση από το χείλος προς το εσωτερικό του αγγείου¹⁰⁸⁵.

Στα θραύσματα της Ομάδας II μόνο το πράσινο χρώμα (σε αντίθεση με το καστανό) είναι αναμεμειγμένο με υάλωμα και τα συνηθέστερα θέματα είναι τα ελικοειδή/σπειροειδή σε συνδυασμό με καμπυλούμενες γραμμές¹⁰⁸⁶, καθώς και οι κυματοειδείς ταινίες σε συνδυασμό με ευθύγραμμες¹⁰⁸⁷. Ακόμη, σε θραύσματα της ίδιας ομάδας απαντά γραπτός διάκοσμος αποδομένος μόνο με καστανό χρώμα. Τα προτιμώμενα θέματα είναι η δικτυωτή διαγράμμιση για τον πυθμένα¹⁰⁸⁸ και οι σπείρες και καμπυλούμενες γραμμές για το σώμα και τα χείλη¹⁰⁸⁹.

Τα διακοσμητικά θέματα των θραυσμάτων της Ομάδας III αποδίδονται με πράσινο υαλώδες χρώμα και κατόπιν τονίζονται με καστανό χρώμα άλλοτε πιο βαθύ άλλοτε πιο ανοιχτό. Συνήθης σε αυτή την ομάδα είναι η διακόσμηση του χείλους και

¹⁰⁷⁶ MORGAN 1942, 72-75.

¹⁰⁷⁷ SANDERS 1995, 65.

¹⁰⁷⁸ MORGAN 1942, 75-77.

¹⁰⁷⁹ SANDERS 1995, 65.

¹⁰⁸⁰ MORGAN 1942, 77-80.

¹⁰⁸¹ SANDERS 1995, 65-66.

¹⁰⁸² MORGAN 1942, 80.

¹⁰⁸³ MORGAN 1942, 80-83. MEGAW 1975, 36-37, 42-43 πίν. 15.1.

¹⁰⁸⁴ MORGAN 1942, 72: στα πρωιμότερα παραδείγματα της κατηγορίας Green and Brown Painted Ware χρησιμοποιείται ένα πυκνό κίτρινο αντί του καστανού χρώματος.

¹⁰⁸⁵ Αρ. Καταγρ. Α' 5/5/3, Β' 5/5/2.

¹⁰⁸⁶ Αρ. Καταγρ. Β' 4/4/1α.β.γ, Β' 5/5/1, Γ' 3/3/4.

¹⁰⁸⁷ Αρ. Καταγρ. Γ' 4/4/10.

¹⁰⁸⁸ Αρ. Καταγρ. Δ' 4/4/5.

¹⁰⁸⁹ Αρ. Καταγρ. Β' 4/4/1.

του άνω σώματος των ανοιχτών αγγείων με παχιές οριζόντιες ταινίες πράσινου χρώματος, οι οποίες περιβάλλονται από λεπτότερες καστανές γραμμές με πιο σαφή και σταθερή απόδοση¹⁰⁹⁰. Στα διακοσμητικά θέματα των θραυσμάτων αυτής της ομάδας περιλαμβάνονται επίσης οι συνεχείς κυματοειδείς¹⁰⁹¹, καμπυλούμενες¹⁰⁹², λοξές¹⁰⁹³ ή τεθλασμένες¹⁰⁹⁴ πράσινες γραμμές καθώς και δακτύλιοι¹⁰⁹⁵, ομόκεντροι κύκλοι¹⁰⁹⁶, πυκνές γλωσσίδες¹⁰⁹⁷, τα σπειροειδή μοτίβα¹⁰⁹⁸ και τα εκφυλισμένα φυλλοειδή¹⁰⁹⁹. Όλα τα παραπάνω διακοσμητικά θέματα από πράσινο χρώμα συνδέονται και πάλι από καστανές ταινίες ή περιγράμματα.

Στα όψιμα δείγματα της ομάδας αυτής ο διάκοσμος αποδίδεται αποκλειστικά με πυκνό υαλώδες πράσινο χρώμα και περιλαμβάνει μεγάλες και παχιές κηλίδες χρώματος, οι οποίες καλύπτουν το μεγαλύτερο τμήμα του πυθμένα και του σώματος των ανοιχτών αγγείου¹¹⁰⁰.

Ως προς το σχήμα τους, τα θραύσματα από την ανασκαφή του Ελαιώνα ανήκουν αποκλειστικά σε ανοιχτά αγγεία, κυρίως σε κούπες και δευτερευόντως σε πινάκια.

Στην Ομάδα I απαντούν μεγάλου μεγέθους βαθιές κούπες με κυρτά τοιχώματα και απλό χείλος¹¹⁰¹.

Η Ομάδα II εκπροσωπείται κυρίως από κούπες, μικρές ή μεγάλες, με κυρτά¹¹⁰² ή και ελαφρώς γωνιώδη¹¹⁰³ τοιχώματα. Τα χείλη τους είναι απλά¹¹⁰⁴ ή με πεπλατυσμένη παρυφή¹¹⁰⁵, ενώ οι ελάχιστες σωζόμενες βάσεις είναι δακτυλιόσχημες¹¹⁰⁶. Ακόμη, μεμονωμένα είναι τα θραύσματ από πινάκια, στα οποία παρατηρούνται λοξά τοιχώματα και όρθια χείλη¹¹⁰⁷.

¹⁰⁹⁰ Αρ. Καταγρ. Γ' 4/4/11, Γ' 4/4/12, Δ' 3/3/9.

¹⁰⁹¹ Αρ. Καταγρ. Γ' 3/3/16, Γ' 4/4/12.

¹⁰⁹² Αρ. Καταγρ. Β' 4/4/4, Δ' 4/4/4.

¹⁰⁹³ Αρ. Καταγρ. Γ' 4/4/7.

¹⁰⁹⁴ Αρ. Καταγρ. Α' 1/1/2.

¹⁰⁹⁵ Αρ. Καταγρ. Α' 4/4/10, Α' 4/4/11.

¹⁰⁹⁶ Αρ. Καταγρ. Δ' 4/4/6.

¹⁰⁹⁷ Αρ. Καταγρ. Β' 4/4/2.

¹⁰⁹⁸ Αρ. Καταγρ. Γ' 4/4/8.

¹⁰⁹⁹ Αρ. Καταγρ. Α' 4/4/11.

¹¹⁰⁰ Αρ. Καταγρ. Α' 3/3/17.

¹¹⁰¹ Αρ. Καταγρ. Α' 5/5/3, Β' 5/5/2.

¹¹⁰² Αρ. Καταγρ. Γ' 4/4/10.

¹¹⁰³ Αρ. Καταγρ. Β' 4/4/1.

¹¹⁰⁴ Αρ. Καταγρ. Γ' 4/4/10.

¹¹⁰⁵ Αρ. Καταγρ. Β' 4/4/1.

¹¹⁰⁶ Αρ. Καταγρ. Δ' 4/4/5.

¹¹⁰⁷ Αρ. Καταγρ. Γ' 3/3/4.

Στην Ομάδα III παρατηρούνται επίσης θραύσματα από ανοιχτά αγγεία, στην πλειονότητά τους κούπες και λιγότερα πινάκια. Οι κούπες είναι συνήθως μεγάλες και βαθιές με κάθετα¹¹⁰⁸ ή κυρίως (ελαφρώς) κυρτά¹¹⁰⁹ τοιχώματά. Τα χείλη είναι απλά¹¹¹⁰ ή με πεπλατυσμένη¹¹¹¹ παρυφή και οι λιγοστές σωζόμενες βάσεις δακτυλιόσχημες¹¹¹². Αντίστοιχα, τα λίγα δείγματα από πινάκια έχουν λοξά τοιχώματα σώματος και βάση απλή δακτυλιόσχημη¹¹¹³ ή με ελαφρά εξωστρεφή τον δακτύλιο¹¹¹⁴.

Στα όψιμα δείγματα της κατηγορίας σώζονται, επίσης, θραύσματα από ανοιχτά αγγεία και κυρίως από μεγάλες βαθιές κούπες με κυρτά τοιχώματα και χαμηλή δακτυλιόσχημη βάση¹¹¹⁵.

Τα δείγματα της Ομάδας I είναι κατασκευασμένα από πορτοκαλόχρωμο πηλό (reddish yellow 5YR7/6), ο οποίος χαρακτηρίζεται από σκληρότητα και κανονικό σπάσιμο, με αραιούς κόκκους ασημίζουσας μαρμαρυγίας και αρκετές λευκές και λιγότερες έγχρωμες προσμείξεις σε ποικιλία μεγεθών και σχημάτων.

Τα περισσότερα θραύσματα της Ομάδας II έχουν κατασκευαστεί από ανοιχτό ερυθρό πηλό (light red 2.5YR7/6), ο οποίος χαρακτηρίζεται από (μέτρια) σκληρότητα και κανονικό σπάσιμο και φέρει κυρίως λευκές προσμείξεις, πολύ μικρές έως πολύ μεγάλες σε διάφορα σχήματα¹¹¹⁶. Μεμονωμένα δείγματα της ομάδας είναι κατασκευασμένα από σκληρό πορτοκαλόχρωμο πηλό (reddish yellow 5 YR7/6) με αραιούς κόκκους ασημίζουσας μαρμαρυγίας και αρκετές λευκές και έγχρωμες προσμείξεις σε διάφορους σχηματισμούς¹¹¹⁷. Σε περιορισμένα, επίσης, δείγματα της ίδιας ομάδα απαντά ρόδινος πηλός (pink 5YR8/4) με μέτρια σκληρότητα, κανονικό σπάσιμο, αραιούς κόκκους ασημίζουσας μαρμαρυγίας και συχνές λευκές και έγχρωμες προσμείξεις σε διάφορα μεγέθη και σχήματα¹¹¹⁸.

Τα θραύσματα της Ομάδας III είναι κατασκευασμένα κατά κύριο λόγο από κοκκινωπό με κίτρινη απόχρωση/πορτοκαλόχρωμο πηλό (reddish yellow 7.5YR7/6-

¹¹⁰⁸ Αρ. Καταγρ. Β' 4/4/2.

¹¹⁰⁹ Αρ. Καταγρ. Α' 1/1/2, Γ' 4/4/7, Γ' 4/4/11, Γ' 4/4/12, Δ' 3/3/9.

¹¹¹⁰ Αρ. Καταγρ. Δ' 3/3/9.

¹¹¹¹ Αρ. Καταγρ. Α' 1/1/2, Β' 4/4/2, Β' 4/4/4, Γ' 4/4/7, Γ' 4/4/11

¹¹¹² Αρ. Καταγρ. Γ' 4/4/12.

¹¹¹³ Αρ. Καταγρ. Γ' 3/3/16.

¹¹¹⁴ Αρ. Καταγρ. Δ' 4/4/4.

¹¹¹⁵ Αρ. Καταγρ. Α' 3/3/17.

¹¹¹⁶ Αρ. Καταγρ. Β' 5/5/1, Γ' 4/4/10, Δ' 4/4/5.

¹¹¹⁷ Αρ. Καταγρ. Γ' 3/3/4.

¹¹¹⁸ Αρ. Καταγρ. Β' 4/4/1.

8/6/reddish yellow 5YR7/6), ο οποίος είναι (σχετικά) σκληρός και φέρει κόκκους ασημίζουσας μαρμαρυγίας και αρκετές λευκές και έγχρωμες προσμείξεις σε ποικίλους σχηματισμούς¹¹¹⁹. Ο αμέσως επόμενος συνηθέστερος πηλός στην ομάδα αυτή είναι ο ρόδινος πηλός (pink 7.5YR7/4-8/4) με αρκετούς κόκκους ασημίζουσας μαρμαρυγίας και συχνές λευκές και έγχρωμες προσμείξεις σε περιορισμένους σχηματισμούς¹¹²⁰. Μεμονωμένα, ακόμη, είναι τα δείγματα από σκληρό ανοιχτό ερυθρό πηλό (light red 2.5YR7/6) με αραιούς κόκκους ασημίζουσας μαρμαρυγίας και συχνές λευκές και ερυθρές προσμείξεις σε περιορισμένα σχήματα¹¹²¹, όπως επίσης και τα δείγματα από σχετικά σκληρό πολύ ανοιχτό καστανό πηλό (very pale brown 10YR7/4) με αρκετούς κόκκους ασημίζουσας μαρμαρυγίας και συχνές λευκές και έγχρωμες προσμείξεις σε ποικίλους σχηματισμούς¹¹²².

Στα όψιμα δείγματα της κατηγορίας αυτής παρατηρείται σκληρός ρόδινος πηλός (pink 7.5YR7/4) με αρκετούς κόκκους ασημίζουσας μαρμαρυγίας και συχνές λευκές και έγχρωμες προσμείξεις σε διάφορα μεγέθη και σχήματα¹¹²³.

Όσον αφορά στο επίχρισμα και στην εφυάλωση, σε όλα τα δείγματα παρατηρείται επίχρισμα στην εσωτερική επιφάνεια ως υπόστρωμα για την απόδοση του γραπτού διακόσμου.

Στην Ομάδα I λευκό επίχρισμα, άλλοτε αραιό και άλλοτε πυκνό, καλύπτει την εσωτερική επιφάνεια των θραυσμάτων και φτάνει εξωτερικά γύρω από το χείλος.

Στην Ομάδα II λευκό επίχρισμα με διαφορετική κατά περίπτωση πυκνότητα απλώνεται στην εσωτερική επιφάνεια των θραυσμάτων. Ακόμη, στα περισσότερα δείγματα της ομάδας παρατηρείται ότι και η εξωτερική επιφάνεια είναι καλυμμένη από επίχρισμα, το οποίο είτε είναι λευκό/υπόλευκο και αραιότερο από εκείνο στο εσωτερικό¹¹²⁴ είτε, σε μεμονωμένες περιπτώσεις, έγχρωμο (καστανό/ρόδινο)¹¹²⁵.

Στα δείγματα της Ομάδας III λευκό επίχρισμα (αραιότερο ή πυκνότερο) εντοπίζεται κυρίως στην εσωτερική επιφάνεια και φτάνει εξωτερικά μέχρι το χείλος.

¹¹¹⁹ Αρ. Καταγρ. Α' 4/4/10, Α' 4/4/11, Δ' 4/4/6.

¹¹²⁰ Αρ. Καταγρ. Β' 4/4/2, Γ' 4/4/8.

¹¹²¹ Αρ. Καταγρ. Α' 1/1/2.

¹¹²² Αρ. Καταγρ. Γ' 4/4/7.

¹¹²³ Αρ. Καταγρ. Α' 3/3/17.

¹¹²⁴ Αρ. Καταγρ. Β' 5/5/1, Γ' 3/3/4, Δ' 4/4/5.

¹¹²⁵ Αρ. Καταγρ. Γ' 4/4/10.

Σε λίγα μόνο θραύσματα απαντά λευκό επίχρισμα και στην εξωτερική επιφάνεια είτε αποδομένο κατά ζώνες¹¹²⁶ είτε απλωμένο στο μεγαλύτερο μέρος αυτής¹¹²⁷.

Στα όσιμα δείγματα παχύρρευστο λευκό επίχρισμα καλύπτει την εσωτερική επιφάνεια¹¹²⁸, ενώ δεν υπάρχουν στοιχεία για το εάν η περιοχή του χείλους εξωτερικά ήταν επίσης καλυμμένη.

Σχετικά με την εφυάλωση, στα δείγματα της Ομάδας I η εσωτερική επιφάνεια και εξωτερικά το χείλος καλύπτονται από πρασινωπή εφυάλωση, η οποία είναι λεπτόρρευστη στιλπνή και κρακελαρισμένη.

Τα θραύσματα της Ομάδας II φέρουν στο εσωτερικό τους λεπτόρρευστη άχρωμη εφυάλωση, η οποία σε κάποιες περιπτώσεις λόγω της όπτησης γίνεται υποκίτρινη¹¹²⁹.

Τα δείγματα της Ομάδας III είναι καλυμμένα στο εσωτερικό τους και κατά περίπτωση και στο εξωτερικό τους γύρω από το χείλος¹¹³⁰ από άχρωμη¹¹³¹ εφυάλωση ή σπανιότερα από υποκίτρινη¹¹³² ή υποπράσινη¹¹³³. Είναι σημαντικό ότι πολλά θραύσματα της ομάδας αυτής δεν φέρουν επικαλυπτικό στρώμα εφυάλωσης¹¹³⁴ χωρίς όμως αυτό να υπονοεί την ημιτελή κατασκευή τους. Έχει παρατηρηθεί από τη σύγχρονη έρευνα ότι εσκεμμένα ο κεραμέας δεν κάλυπτε τα αγγεία αυτής της ομάδας με υάλωμα, γι' αυτό και φρόντιζε, ώστε η ποιότητα του επιχρίσματος να είναι περισσότερο προσεγμένη¹¹³⁵.

Επίσης, με λεπτόρρευστη άχρωμη/υποκίτρινη εφυάλωση καλύπτονται στο εσωτερικό τους και τα όσιμα δείγματα της κατηγορίας¹¹³⁶.

Όπως έχει ήδη αναφερθεί η γραπτή κεραμική με πράσινο και καστανό χρώμα απαντά από τον 11ο αιώνα και φτάνει στην κορύφωσή της κατά τη διάρκεια του 12ου αιώνα. Η χρονολογική κατάταξη των θραυσμάτων αυτής της κατηγορίας από τον Ελαιώνα Μεγάρων, με βάση τα παράλληλά τους από άλλα σύνολα, συνοψίζεται ως εξής:

¹¹²⁶ Αρ. Καταγρ. Β 4/4/4.

¹¹²⁷ Αρ. Καταγρ. Γ' 4/4/7.

¹¹²⁸ Αρ. Καταγρ. Α' 3/3/17.

¹¹²⁹ Αρ. Καταγρ. Γ' 3/3/4.

¹¹³⁰ Αρ. Καταγρ. Α' 1/1/2, Β' 4/4/2, Γ' 4/4/7.

¹¹³¹ Αρ. Καταγρ. Β' 4/4/2, Γ' 4/4/7, Γ' 4/4/8, Δ' 4/4/6.

¹¹³² Αρ. Καταγρ. Α' 1/1/2, Α' 4/4/11.

¹¹³³ Αρ. Καταγρ. Α' 4/4/10.

¹¹³⁴ Αρ. Καταγρ. Β' 4/4/4, Γ' 3/3/16, Γ' 4/4/11, Γ' 4/4/12, Γ' 4/4/13, Δ' 3/3/9, Δ' 4/4/4.

¹¹³⁵ ΒΑΣΙΛΕΙΟΥ 2014, 106.

¹¹³⁶ Αρ. Καταγρ. Α' 3/3/17.

Τα θραύσματα της Ομάδας I πιθανότατα χρονολογούνται από τον ύστερο 11ο έως τον πρώιμο 12ο αιώνα¹¹³⁷, καθώς στον διάκοσμο επικρατεί μπρεσσιονιστική διάθεση με τον διάκοσμο να έχει ρέοντα περιγράμματα και τα χρώματα να συγχέονται με την εφυάλωση. Αντίστοιχα τα παραδείγματα της Ομάδας II χρονολογούνται στο α΄ μισό του 12 αιώνα¹¹³⁸, καθώς η απόδοση του διακόσμου τους έχει εξελιχθεί με τις γραμμές να γίνονται σταθερότερες και την εφυάλωση να μην αναμειγνύεται με τα υποκείμενα χρώματα. Τα θραύσματα της Ομάδας III χρονολογούνται στο β΄ μισό του 12ου αιώνα¹¹³⁹, καθώς την περίοδο αυτή κυριαρχεί στον διάκοσμο το πράσινο υαλώδες χρώμα καθιστώντας το καστανό συμπληρωματικό. Τέλος, τα ελάχιστα δείγματα της όψιμης ομάδας αυτής της κατηγορίας ανήκουν πιθανότατα στα τέλη του 12ου-αρχές 13ου αιώνα¹¹⁴⁰.

Εργαστήρια παραγωγής γραπτής με πράσινο και καστανό χρώμα κεραμικής έχουν εντοπιστεί στην Κόρινθο¹¹⁴¹, στη Χαλκίδα¹¹⁴² και στο Άργος¹¹⁴³ ενώ υπάρχουν ενδείξεις για την ύπαρξη αντίστοιχου εργαστηρίου και στη Θήβα¹¹⁴⁴.

Πιο αναλυτικά, στο κορινθιακό εργαστήριο απαντά κυρίως ο ωχροκάστανος (5YR5/4-7/4, 2.5YR6/6) και ο ρόδινος (5YR7/4, 7.5YR7/4, 2.5YR7/4-7/5) πηλός¹¹⁴⁵, στο ευβοϊκό εργαστήριο ο ερυθρός (συνήθως 2.5YR5/6-5/8),¹¹⁴⁶ ενώ σε αυτό του Άργους ο καστανωπός (5YR5/6), ο ερυθρός (2.5YR5/6) και, συνηθέστερα, ο ερυθροκάστανος (2.5YR6/8, 5/6-5/8, 5YR5/6) πηλός¹¹⁴⁷.

Στα υπό εξέταση θραύσματα των Μεγάρων παρατηρείται ως επί το πλείστον πορτοκαλόχρωμος (5YR7/6)¹¹⁴⁸ ή κοκκινωπός με κίτρινη απόχρωση (7.5YR7/6,8/6)¹¹⁴⁹ πηλός, εξίσου συχνά ανοιχτός ερυθρός (2.5YR7/6)¹¹⁵⁰ ή ρόδινος

¹¹³⁷ Αρ. Καταγρ. Α΄ 5/5/3, Β΄ 5/5/2.

¹¹³⁸ Αρ. Καταγρ. Β΄ 4/4/1, Β΄ 5/5/1, Γ΄ 3/3/4, Γ΄ 4/4/10, Δ΄ 4/4/5.

¹¹³⁹ Αρ. Καταγρ. Α΄ 1/1/2, Α΄ 4/4/10, Α΄ 4/4/11, Β΄ 4/4/2, Β΄ 4/4/4, Γ΄ 3/3/16, Γ΄ 4/4/7, Γ΄ 4/4/8, Γ΄ 4/4/12, Δ΄ 4/4/6.

¹¹⁴⁰ ΡΗΙΟΤΗΘΕΟΥ, ΜΙΧΑΪΛΙΔΟΥ, 1989, 175: αρχές 13ου αιώνα. ΜΙΧΑΪΛΙΔΟΥ 1999, 144: τέλη 12ου–αρχές 13ου αιώνα. ΠΟΥΛΟΥ-ΠΑΠΑΔΗΜΗΤΡΙΟΥ 2008, 42: τέλη 12ου–αρχές 13ου αιώνα.

¹¹⁴¹ SANDERS 2003α, 40-41. ΒΑΣΙΛΕΙΟΥ 2014, I, 278, 423.

¹¹⁴² ΒΑΣΙΛΕΙΟΥ 2014, I, 281, 284-285, 426. WAKSMAN κ.ά. 2014, 416-417.

¹¹⁴³ ΒΑΣΙΛΕΙΟΥ 2014, I, 290-292, 428.

¹¹⁴⁴ ΚΟΙΛΑΚΟΥ 1992, 77. ARMSTRONG 1993, 332. VROOM 2003, 151: χρησιμοποιείται ερυθρωπός πηλός (2.5YR7/6-5YR7/6).

¹¹⁴⁵ ΒΑΣΙΛΕΙΟΥ 2014, I, 278, II, 6-7.

¹¹⁴⁶ ΒΑΣΙΛΕΙΟΥ 2014, I, 281, II, 6.

¹¹⁴⁷ ΒΑΣΙΛΕΙΟΥ 2014, I, 290, II, 7.

¹¹⁴⁸ Αρ. Καταγρ. Α΄ 5/5/3, Β΄ 5/5/2, Γ΄ 3/3/4, Γ΄ 3/3/4, Γ΄ 3/3/16, Δ΄ 3/3/9, Δ΄ 4/4/6.

¹¹⁴⁹ Αρ. Καταγρ. Α΄ 4/4/10, Α΄ 4/4/11, Γ΄ 4/4/11, Γ΄ 4/4/12.

¹¹⁵⁰ Αρ. Καταγρ. Β΄ 5/5/1, Γ΄ 4/4/10, Δ΄ 4/4/5.

(5YR8/4, 7.5YR7/3,7/4)¹¹⁵¹ και σπανιότερα ανοιχτός καστανός πηλός (10YR7/4)¹¹⁵². Ως προς τα θραύσματα με τον πορτοκαλόχρωμο ή κοκκινωπό πηλό, μπορεί να υποστηριχθεί ότι αποτελούν προϊόντα τοπικού εργαστηρίου κεραμικής, καθώς παρόμοιος πηλός απαντά και στους υστερορρωμαϊκούς αμφορείς, οι οποίοι, όπως έχει υποστηριχθεί από την έρευνα, κατασκευάζονταν στη Μεγαρίδα σε ντόπιο κέντρο παραγωγής¹¹⁵³. Όσον αφορά στα θραύσματα με τον ρόδινο πηλό, είναι πιθανό ο τύπος κατασκευής τους να ταυτίζεται με την Κόρινθο, όπου ενδημεί παρόμοιος πηλός. Την υπόθεση αυτή ενισχύει και η εύρεση τριών συνανηκόντων θραυσμάτων από μεγάλη κούπα¹¹⁵⁴ ρόδινου πηλού (pink 5YR8/4), της οποίας αντίστοιχου γραπτού διακόσμου αγγείο έχει βρεθεί στην Κόρινθο¹¹⁵⁵.

Ιδιαίτερη μνεία, ακόμη, πρέπει να γίνει στα θραύσματα χωρίς επενδυτικό στρώμα υαλώματος, προκειμένου να διαπιστωθεί εάν αποτελούν ημιτελή προϊόντα τοπικού εργαστηρίου. Αντίστοιχα παραδείγματα χωρίς επενδυτικό υάλωμα έχουν εντοπιστεί στην Κόρινθο¹¹⁵⁶, στη Σπάρτη¹¹⁵⁷, στην Αθήνα¹¹⁵⁸, στη Ναύπακτο¹¹⁵⁹, στην Ελεύθερνα Ρεθύμνου¹¹⁶⁰, στο Ηράκλειο¹¹⁶¹ και στο Άργος¹¹⁶².

Για τα ευρήματα της Κορίνθου ο Morgan σημειώνει ότι είναι κατασκευασμένα από ντόπιο ανοιχτόχρωμο πηλό με γκρίζο πυρήνα¹¹⁶³, χωρίς όμως να καθορίζει με ακρίβεια το χρώμα. Για τα ευρήματα της Σπάρτης έχει υποστηριχθεί από τους μελετητές ότι η απουσία υαλώματος αποτελεί στοιχείο χρονολόγησης στον προχωρημένο 13ο αιώνα, ενώ για τη συγκεκριμένη ομάδα κεραμικής συνηθέστερος είναι ο κοκκινωπός πηλός (2.5YR6/8-5/8)¹¹⁶⁴. Όσον αφορά στα ευρήματα της Αθήνας, ο πηλός τους είναι κιτρινωπός και από την έρευνα αναφέρεται με επιφύλαξη

¹¹⁵¹ Αρ. Καταγρ. Α' 3/3/17, Β' 4/4/1, Β' 4/4/2, Β' 4/4/4, Γ' 4/4/8, Δ' 4/4/4.

¹¹⁵² Αρ. Καταγρ. Γ' 4/4/7, Γ' 4/4/13.

¹¹⁵³ ΚΟΡΩΣΗΣ 2011, 73, 101.

¹¹⁵⁴ Αρ. Καταγρ. Β' 4/4/1.

¹¹⁵⁵ ΡΑΠΑΝΙΚΟΛΑ-ΒΑΚΙΡΤΖΙ 1999, 43, αρ. 28 (πηλός: 5YR6/6).

¹¹⁵⁶ MORGAN 1942, 80: θεωρεί τα θραύσματα αυτά προϊόντα του ίδιου εργαστηρίου, τα οποία διοχετεύει στην αγορά σε χαμηλότερη τιμή.

¹¹⁵⁷ SANDERS 1993, 258

¹¹⁵⁸ FRANTZ 1938, 442, αρ. Α17.

¹¹⁵⁹ ΠΑΠΑΔΟΠΟΥΛΟΥ 1998-1999, 280.

¹¹⁶⁰ ΓΙΑΓΚΑΚΗ 2008, 212-213: αναφέρεται σε ευρήματα του 13ου αιώνα (ομάδα V). ΠΟΥΛΟΥ-ΠΑΠΑΔΗΜΗΤΡΙΟΥ 2008, 42: αναφέρει ότι το συγκεκριμένο εργαστήριο παρήγαγε στα τέλη του 12ου ή στις αρχές του 13ου αιώνα κεραμικά κοσμημένα με πράσινο χρώμα, από τα οποία άλλα έφεραν τελικό στρώμα εφνάλωσης και άλλα όχι.

¹¹⁶¹ ΠΟΥΛΟΥ-ΠΑΠΑΔΗΜΗΤΡΙΟΥ 2003, 223.

¹¹⁶² ΒΑΣΙΛΕΙΟΥ 2014, 106-107.

¹¹⁶³ MORGAN 1942, 224, αρ. 501, 503-505.

¹¹⁶⁴ SANDERS 1993, 258-260.

η υπόθεση παραγωγής τους σε τοπικό εργαστήριο¹¹⁶⁵. Αναφορικά με τα ευρήματα της Ναυπάκτου, έχει υποστηριχθεί ότι η ομοιότητα του διακόσμου τους με εκείνον των αγγείων της Άρτας υποδεικνύει την παραγωγή τους σε αρτινό εργαστήριο και κατόπιν την προώθησή τους στη Ναύπακτο¹¹⁶⁶. Ο ντόπιος πηλός της Άρτας είναι ερυθρωπός, άλλοτε ανοιχτόχρωμος άλλοτε σκουρόχρωμος, λεπτός και καθαρός¹¹⁶⁷.

Περισσότερες πληροφορίες μας παρέχονται από την έρευνα για τα αγγεία της Ελεύθερνας, όπου ήδη από τον 7ο αιώνα παρατηρείται παράδοση κατασκευής εφυαλωμένων αγγείων¹¹⁶⁸ και όπου φαίνεται ότι λειτουργούσε τοπικό εργαστήριο στην ευρύτερη περιοχή κατά τη μεσοβυζαντινή περίοδο¹¹⁶⁹. Στα αγγεία της υπό εξέταση ομάδας από την Ελεύθερνα παρατηρείται ότι το τελικό στρώμα ναλώματος άλλοτε εφαρμόζεται και άλλοτε παραλείπεται υποδηλώνοντας ότι στο συγκεκριμένο εργαστήριο παράγονται ταυτόχρονα και οι δυο τύποι αγγείων¹¹⁷⁰.

Όσον αφορά στον πηλό των αγγείων της Ελεύθερνας, συνηθέστερος είναι ο πορτοκαλόχρωμος έως ανοιχτός καστανός (5YR6/6-6/8, 2.5YR6/6) με λίγους κόκκους ασημίζουσας μαρμαρυγίας. Το γεγονός ότι παρόμοιος πηλός παρατηρείται σε πολλά αγγεία ενισχύει την υπόθεση προέλευσής τους από το ίδιο εργαστήριο¹¹⁷¹. Σχετικά με τα ευρήματα του Ηρακλείου, αυτά ταυτίζονται σαφώς από την έρευνα ως ημίεργα κρητικού εργαστηρίου, ενώ ο πηλός τους παρουσιάζει ομοιότητες με εκείνον των αγγείων της Ελεύθερνας¹¹⁷². Στην περίπτωση του Άργους οι συνηθέστεροι τύποι πηλού είναι ο καστανωπός (5YR5/6), ο ερυθρός (2.5YR5/6) και ο ερυθροκάστανος (2.5YR6/8, 5/6-5/8, 5YR5/6)¹¹⁷³, ενώ η παράλειψη του τελικού στρώματος εφυάλωσης θεωρείται εσκεμμένη και δεν υπονοεί τη λειτουργία τοπικού εργαστηρίου κεραμικής. Σύμφωνα με τη νεότερη έρευνα η παράλειψή της οφείλεται σε νέες διατροφικές συνήθειες, σύμφωνα με τις οποίες η μολυβδούχος εφυάλωση έρχεται σε αντίθεση με τις προς κατανάλωση τροφές¹¹⁷⁴.

Σχετικά με τα θραύσματα χωρίς επενδυτικό υάλωμα των Μεγάρων, τα περισσότερα είναι κατασκευασμένα από κοκκινωπό με κιτρινωπή απόχρωση ή

¹¹⁶⁵ FRANTZ 1938, 438.

¹¹⁶⁶ ΠΑΠΑΔΟΠΟΥΛΟΥ 1998-1999, 280.

¹¹⁶⁷ ΒΑΒΥΛΟΠΟΥΛΟΥ-ΧΑΡΙΤΩΝΙΔΟΥ 1984, 462.

¹¹⁶⁸ ΠΟΥΛΟΥ-ΠΑΠΑΔΗΜΗΤΡΙΟΥ 2003, 224.

¹¹⁶⁹ ΡΟΥΛΟΥ-ΠΑΡΑΔΙΜΗΤΡΙΟΥ 2006, 84, 88.

¹¹⁷⁰ ΡΟΥΛΟΥ-ΠΑΡΑΔΙΜΗΤΡΙΟΥ 2006, 80. ΠΟΥΛΟΥ-ΠΑΠΑΔΗΜΗΤΡΙΟΥ 2008, 42.

¹¹⁷¹ ΡΟΥΛΟΥ-ΠΑΡΑΔΙΜΗΤΡΙΟΥ 2006, 78-79. ΠΟΥΛΟΥ-ΠΑΠΑΔΗΜΗΤΡΙΟΥ 2008, 41, 89-90.

¹¹⁷² ΠΟΥΛΟΥ-ΠΑΠΑΔΗΜΗΤΡΙΟΥ 2003, 223-224.

¹¹⁷³ ΒΑΣΙΛΕΙΟΥ 2014, I, 104, II, 7.

¹¹⁷⁴ ΒΑΣΙΛΕΙΟΥ 2014, I, 106.

πορτοκαλόχρωμο πηλό (7.5YR7/6, 5YR7/6)¹¹⁷⁵, ο οποίος, όπως προαναφέρθηκε, ενδημεί στη Μεγαρίδα, για την οποία και υπάρχει επιβεβαιωμένη παράδοση κατασκευής αγγείων ήδη από την πρωτοβυζαντινή περίοδο¹¹⁷⁶. Από τον ίδιο πηλό, όμως, είναι κατασκευασμένα και αγγεία της ίδιας ομάδας, τα οποία φέρουν τελικό στρώμα εφυάλωσης. Η συνύπαρξη αυτή των αγγείων της ίδιας ομάδας υπονοεί ότι το ίδιο εργαστήριο μπορεί να παράγει ταυτόχρονα παρόμοια αγγεία με ή χωρίς επενδυτικό στρώμα εφυάλωσης για την κάλυψη διαφορετικών κατά περίπτωση αναγκών. Αμέσως συχνότερα είναι τα θραύσματα με ρόδινο πηλό (7.5YR7/3-7/4)¹¹⁷⁷, για τα οποία πιθανή φαίνεται η προέλευση από εργαστήριο της Κορίνθου, για το οποίο έγινε λόγος παραπάνω. Τέλος, ένα μόνο θραύσμα παρουσιάζει πολύ ανοιχτό καστανό πηλό (10YR7/4)¹¹⁷⁸, για το οποίο η ταύτιση του τύπου παραγωγής παραμένει υπό εξέταση.

Πίν. 7



¹¹⁷⁵ Αρ. Καταγρ. Γ' 3/3/16, Γ' 4/4/11, Γ' 4/4/12, Δ' 3/3/9.

¹¹⁷⁶ ΚΟΡΩΣΗΣ 2011, 73, 102 και σημ. 334: αναφέρεται στην αποκάλυψη εργαστηρίων κεραμικής της πρωτοβυζαντινής περιόδου μετά από σωστικές ανασκαφές.

¹¹⁷⁷ Αρ. Καταγρ. Β' 4/4/4, Δ' 4/4/4.

¹¹⁷⁸ Αρ. Καταγρ. Γ' 4/4/3.



(εικ. 44)



(εικ. 45)



(εικ. 46)



(εικ. 47)



(εικ. 48)



(εικ. 49)



(εικ. 50)



(εικ. 51)



(εικ. 52)



(εικ. 53)



(εικ. 54)



(εικ. 55)



(εικ. 56)



(εικ. 57)



(εικ. 58)



(εικ. 59)

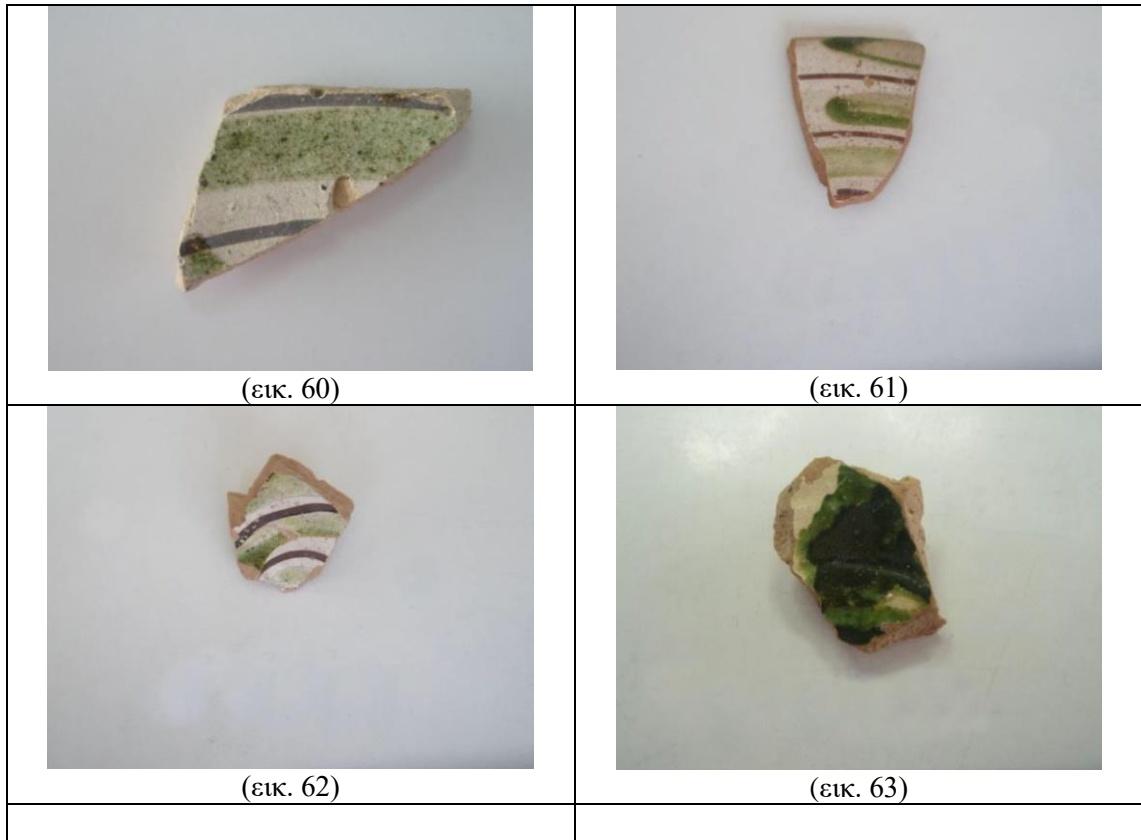

Πίν. 8

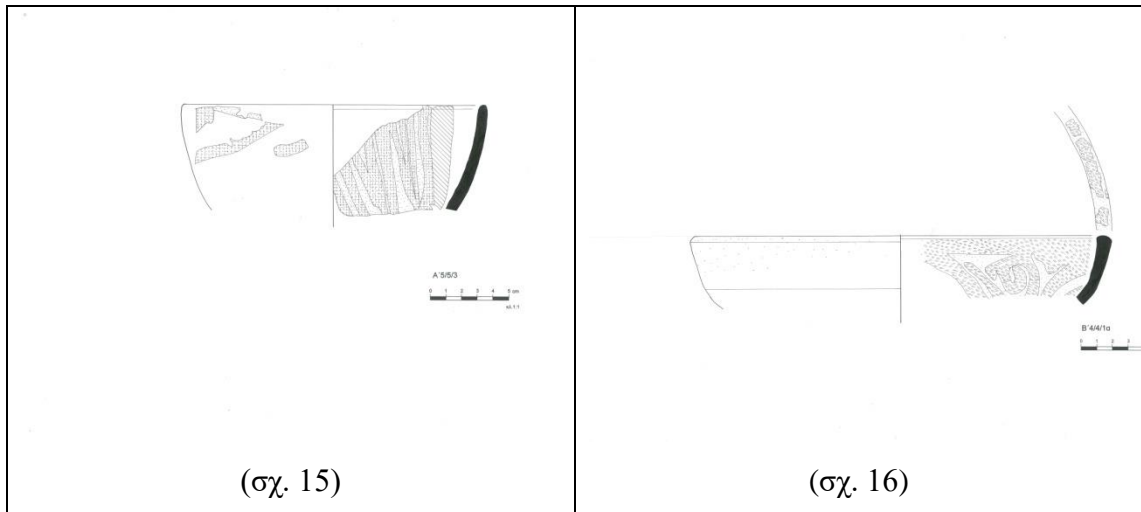

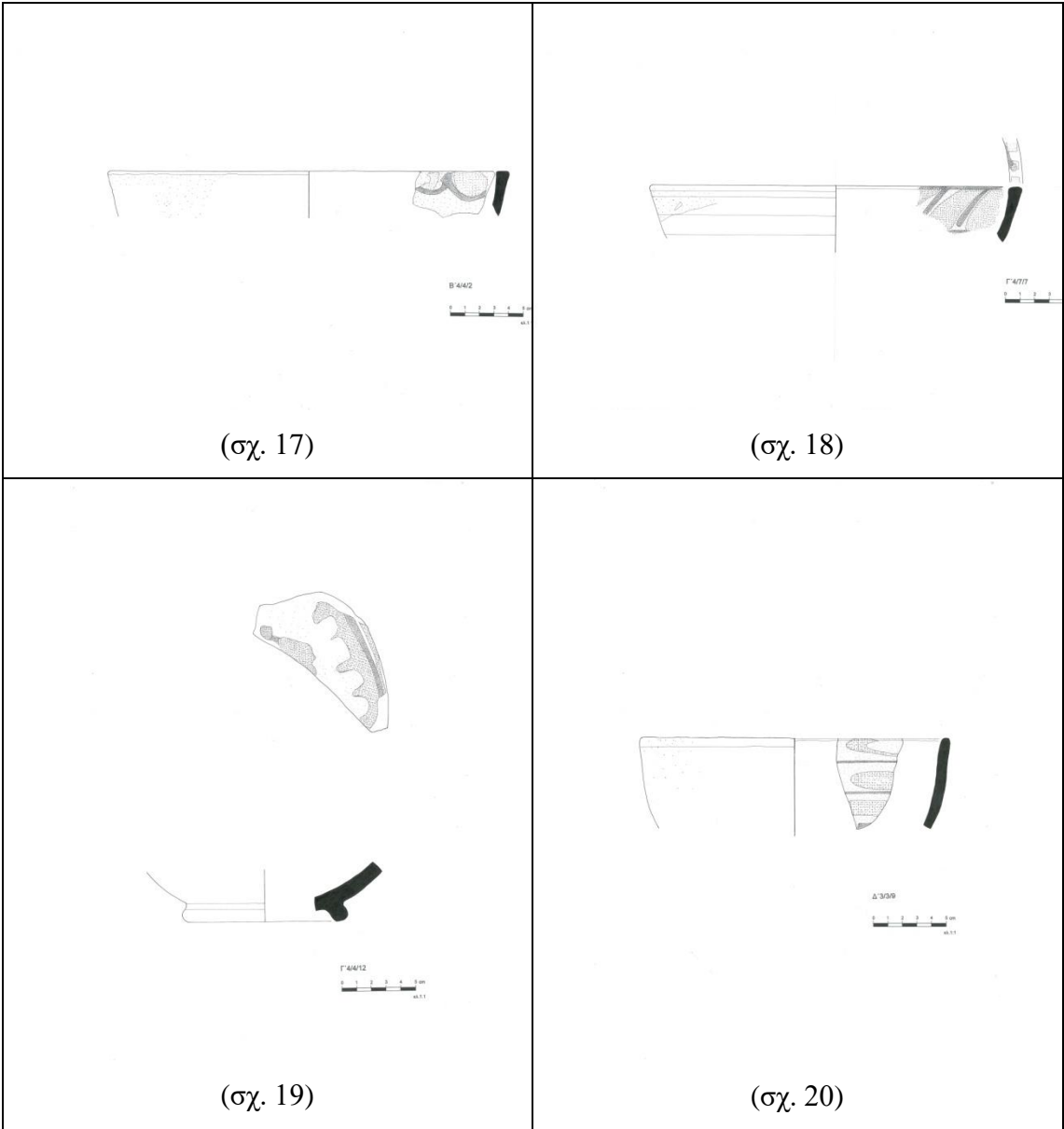

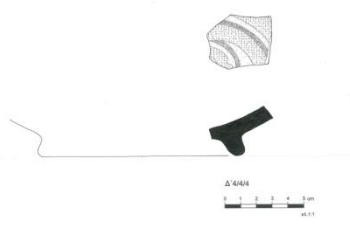
 <p>(σχ. 21)</p>	

3.3.4. Εφυαλωμένη εγχάρακτη κεραμική

3.3.4α. Εφυαλωμένη λεπτεγγάρακτη κεραμική (Fine Sgraffito Ware)¹¹⁷⁹.

• ΚΑΤΑΛΟΓΟΣ

ΕΙΣΑΓΩΓΙΚΟ ΣΧΟΛΙΟ

Η κατηγορία της εφυαλωμένης λεπτεγγάρακτης κεραμικής απαντάται κατά τον 12ο αιώνα, ωριμάζει κατά το β' τέταρτό του και φτάνει στην κορύφωσή της στα μέσα του. Στη συνέχεια, όσο προχωρούμε προς τα τέλη του 12ου η λεπτεγγάρακτη κεραμική χάνει σημαντικά έδαφος δίνοντας τη θέση της σε άλλες κατηγορίες εγχάρακτης κεραμικής. Ο διάκοσμος στα λεπτεγγάρακτα αγγεία καταλαμβάνει κατά κύριο λόγο την εσωτερική επιφάνειά τους και αποδίδεται με την αφαίρεση του λευκού επιχρίσματος (μπαντανά ή ασταριού) με τη βοήθεια λεπτής ακίδας. Με τον τρόπο αυτό αποκαλύπτεται η γυμνή επιφάνεια του κοκκινωπού πηλού και σχηματίζονται τα διακοσμητικά θέματα¹¹⁸⁰.

Η κατηγορία αυτή κεραμικής διαδίδεται ευρέως και παραδείγματά της απαντώνται στην Κωνσταντινούπολη¹¹⁸¹, τη Μικρά Ασία (Πέργαμος¹¹⁸²), στην κεντρική Ελλάδα (Αθήνα¹¹⁸³, Θήβα¹¹⁸⁴, επαρχία Βοιωτίας¹¹⁸⁵, Φωκίδα¹¹⁸⁶), στην Εύβοια (Χαλκίδα¹¹⁸⁷, Αλιβέρι¹¹⁸⁸), στην Πελοπόννησο (Κόρινθος¹¹⁸⁹, Άργος¹¹⁹⁰, Ακροναυπλία¹¹⁹¹), στην Κρήτη (Ηράκλειο¹¹⁹²) και τα Κύθηρα¹¹⁹³.

¹¹⁷⁹ Για τα κύρια χαρακτηριστικά αυτής της κατηγορίας κεραμικής βλ. παρακάτω το εισαγωγικό σχόλιο στον κατάλογο των υπό εξέταση θραυσμάτων.

¹¹⁸⁰ SANDERS 1999, 161. ΡΑΠΑΝΙΚΟΛΑ-ΒΑΚΙΡΤΖΙ 1999, 19. VIONIS 2001, 87-88: σημειώνει ότι η λεπτεγγάρακτη κεραμική αρχίζει να εμφανίζεται από τα μέσα του 11ου αιώνα. VROOM 2003, 152. ΠΟΥΛΟΥ-ΠΑΠΑΔΗΜΗΤΡΙΟΥ 2013, 96.

¹¹⁸¹ HAYES 1992, 44-46.

¹¹⁸² SPIESER 1996, 52.

¹¹⁸³ WAAGÉ 1933, 309-313.

¹¹⁸⁴ ARMSTRONG 1993, 304, αρ. 42.

¹¹⁸⁵ VROOM 2003, 152.

¹¹⁸⁶ ARMSTRONG 1989, 8, αρ. 32-36.

¹¹⁸⁷ ΓΕΩΡΓΟΠΟΥΛΟΥ-ΜΕΛΛΑΔΙΝΗ 1973-1974, 503-504, πίν. 324-325.

¹¹⁸⁸ ΝΤΑΦΗ, ΣΚΑΡΤΣΗ 2015, 711.

¹¹⁸⁹ MORGAN 1942, 117-135. SANDERS 1995, 68, 248.

¹¹⁹⁰ ΒΑΣΙΛΕΙΟΥ 2014, 90-108.

¹¹⁹¹ ΓΙΑΓΚΑΚΗ 2012, 43-44.

¹¹⁹² ΣΤΑΡΙΔΑ 2003, 715, αρ. 1,2.

¹¹⁹³ ΠΟΥΛΟΥ-ΠΑΠΑΔΗΜΗΤΡΙΟΥ 2013, 96-97.

Για την ταξινόμηση αυτής της κατηγορίας κεραμικής συνήθως ακολουθείται η κατηγοριοποίηση του Morgan, ο οποίος διέκρινε τέσσερις ομάδες λεπτεγγάριας κεραμικής: Group I (The Fine Style)¹¹⁹⁴, Group II (The Spiral Style)¹¹⁹⁵, Group III (The Duochrome Style)¹¹⁹⁶ και Group IV (Assorted Cups)¹¹⁹⁷. Ταυτόχρονα, από τον ίδιο μελετητή προτάθηκε και η ομάδα του εξελιγμένου ρυθμού¹¹⁹⁸ (Developed Style) για την ένταξη των θραυσμάτων, τα οποία παρουσιάζουν συνδυασμό λεπτής και αδρής χάραξης¹¹⁹⁹. Από τον ίδιο, επίσης, καθιερώθηκε μια ενιαία ομάδα, στην οποία εντάσσονται οι επιβιώσεις της λεπτεγγάριας κεραμικής κατά τον ύστερο 12ο αιώνα¹²⁰⁰. Ακόμη, σύμφωνα με τη διάταξη του διακόσμου τα θραύσματα όλων των ομάδων διακρίνονται σε δυο τύπους, εκείνον του μεταλλίου (Medallion Style) και εκείνον της ελεύθερης διάταξης (Free Style)¹²⁰¹. Αμφότεροι οι τύποι προτάθηκαν για πρώτη φορά από τον Morgan για τη μελέτη της αδρεγγάριας κεραμικής¹²⁰² ενώ στην πορεία υιοθετήθηκαν και για τα δείγματα λεπτεγγάριας κεραμικής με αντίστοιχη διάταξη διακόσμου¹²⁰³.

ΚΑΤΑΛΟΓΟΣ ΕΥΡΗΜΑΤΩΝ

Ομάδα I (Group I/Medallion Style)

64. Δύο συνανήκοντα θραύσματα από τη βάση και τον πυθμένα κούπας (εικ. 64, σχ. 22)

Αρ. Καταγρ.: Δ'3/3/7

Διαστάσεις: Δ. Β.: 7,76 εκ. Υ. βάσης: 0,8 εκ. Μέγ. σωζ. διάστ.: 8,00 εκ. Μέγ. σωζ. Υ.: 1,4 εκ.

Πηλός: 1β4. Κανονικό σπάσιμο. Πολύ συχνοί κόκκοι ασημίζουσας μαρμαρυγίας.

Περιγραφή: Η βάση είναι χαμηλή δακτυλιόσχημη με υποτυπώδη ομφαλό στο κέντρο της.

Επίχρισμα: Παχύρρευστο λευκό επίχρισμα εσωτερικά.

Εφυάλωση: Λεπτόρρευστη υποπράσινη εφυάλωση εσωτερικά

¹¹⁹⁴ MORGAN 1942, 117-120.

¹¹⁹⁵ MORGAN 1942, 120-123.

¹¹⁹⁶ MORGAN 1942, 123-125.

¹¹⁹⁷ MORGAN 1942, 125-127.

¹¹⁹⁸ ΚΡΙΤΖΑΣ 1971, 180.

¹¹⁹⁹ MORGAN 1942, 127-135.

¹²⁰⁰ MORGAN 1942, 135-140: Late Twelfth and Thirteenth Centuries.

¹²⁰¹ Για την ανάλυση των τύπων μεταλλίου και ελεύθερης διάταξης βλ. παρακάτω στην κατηγορία της αδρεγγάριας κεραμικής.

¹²⁰² MORGAN 1942, 147-157.

¹²⁰³ ΠΑΠΑΝΙΚΟΛΑ-ΜΠΑΚΙΡΤΖΗ, ΜΑΥΡΙΚΙΟΥ, ΜΠΑΚΙΡΤΖΗΣ 1999, 58-59. ΒΑΣΙΛΕΙΟΥ 2014, 120.

Διακόσμηση: Υπολείμματα λεπτεγγάρακτου διακόσμου στον πυθμένα. Δυο ομόκεντροι δακτύλιοι ορίζουν το μέταλλο αυτού, όπου και αναπτύσσονται συμπλεκόμενα σπειροειδή θέματα (Group I/Medallion Style κατά Morgan).

Χρονολόγηση: αρχές 12ου αιώνα.

Βιβλιογραφία/Παρατηρήσεις: Κόρινθος: MORGAN 1942, 268, αρ. 1007, πίν. 41.d (α' μισό 12ου αιώνα). Αθήνα: ΒΑΒΥΛΟΠΟΥΛΟΥ-ΧΑΡΙΤΩΝΙΔΟΥ 1982, 134, πίν. 40β (12ος αιώνας). Αν. Φωκίδα: ARMSTRONG 1989, 16, 18, αρ. 25, πίν. 7, εικ. 11 (12ος αιώνας). Μουσείο Μπενάκη: ΠΑΠΑΝΙΚΟΛΑ-ΜΠΑΚΙΡΤΖΗ, ΜΑΥΡΙΚΙΟΥ, ΜΠΑΚΙΡΤΖΗΣ 1999, 58, 61 αρ. 92 (α' μισό 12ου αιώνα). Ναυάγιο Αλοννήσου: ΡΑΠΑΝΙΚΟΛΑ-ΒΑΚΙΡΤΖΙ 1999, 135, αρ. 148 (Α. Dina, χρονολ. μέσα 12ου αιώνα). Αθήνα: ΡΑΠΑΝΙΚΟΛΑ-ΒΑΚΙΡΤΖΙ 1999, 31, αρ. 10 (Ε. Παρνασιέιου, χρονολ.: μέσα 12ου αιώνα). Κόρινθος: ΡΑΠΑΝΙΚΟΛΑ-ΒΑΚΙΡΤΖΙ 1999, 161 (G. Sanders, χρονολ. μέσα 12ου αιώνα). Βοιωτία: VROOM 2003, 152. Άργος: ΒΑΣΙΛΕΙΟΥ 2014, 141, αρ. 256 (τέλη 11ου-αρχές 12ου αιώνα).

65. Τμήμα από τη βάση και το σώμα πινακίου (εικ. 65, σχ. 23)

Αρ. Καταγρ.: Δ' 4/4/1

Διαστάσεις: Δ. Β.: 8, 1εκ. Υ. βάσης: 0, 6εκ. Μέγ. διάστ.: 8,56 εκ. Μέγ. σωζ. Υ.: 2,1 εκ.

Πηλός: 1β3. Σκληρός. Υπερτερούν οι άσπρες προσμείξεις σε σχέση με τις ερυθρές ενώ παρατηρούνται και αραιές σκουρόχρωμες προσμείξεις μικρές αποστρωγγλυμένες τραπεζοειδείς.

Περιγραφή: Η βάση είναι χαμηλή δακτυλιόσχημη και τα τοιχώματα του σώματος ελαφρώς γωνιώδη. Στον πυθμένα παρατηρείται χαμηλό έξαρμα.

Επίχρισμα: Παχύρρευστο λευκό επίχρισμα εσωτερικά.

Εφυάλωση: Λεπτόρρευστη, κρακελαρισμένη υποπράσινη εφυάλωση εσωτερικά με απολεπίσεις κατά τόπους.

Διακόσμηση: Με λεπτή ακίδα αποδίδεται στον πυθμένα γραμμικός διάκοσμος. Σώζονται υπολείμματα δυο ομόκεντρων δακτυλίων, οι οποίοι περικλείουν επιμελημένα σπειροειδή θέματα στο μέταλλο του πυθμένα. Στο μέσον του πυθμένα σώζεται οπή από τη χρήση του διαβήτη (Group I/Medallion Style κατά Morgan).

Χρονολόγηση: α' μισό 12ου αιώνα.

Βιβλιογραφία/Παρατηρήσεις: Κόρινθος: MORGAN 1942, 279, αρ. 1138, εικ. 104α (μέσα 12ου αιώνα). Θήβα: ARMSTRONG 1993, 311, 313, αρ. 137, εικ. 9, πίν. 33 (τέλη 12ου αιώνα). Θήβα: ΚΟΙΛΑΚΟΥ 1997, 115, πίν. 55.δ. WILLIAMS II, SNYDER, BARNES, ZERVOS 1998, 260, αρ. καταγρ. 25, πίν. 46.25f. Αθήνα: ΡΑΠΑΝΙΚΟΛΑ-ΒΑΚΙΡΤΖΙ 1999, 33, αρ. 13 (Ε. Katsara, χρονολ.: β' μισό 12ου αιώνα). Ηράκλειο: ΣΤΑΡΙΔΑ 2003, 723, αρ. 4, εικ. 10-11 (μέσα 12ου αιώνα. Συνδυάζει λεπτή και αδρή χάραξη). Βρύα: TSANANA 2003, 247, εικ. 5 (12ος αιώνας). Άργος: ΒΑΣΙΛΕΙΟΥ 2014, 142, αρ. 259 (α' τέταρτο 12ου αιώνα). ΝΤΑΦΗ, ΣΚΑΡΤΣΗ 2015, 711, εικ. 6α (μέσα ή β' μισό 12ου αιώνα).

Ομάδα II (Group II/Medallion Style)

66. Τμήμα από το σώμα ανοιχτού αγγείου (εικ. 66)

Αρ. Καταγρ.: Γ' 3/3/19

Διαστάσεις: Μέγ. σωζ. Μ.: 3,78 εκ. Μέγ. σωζ. Πλ.: 1,86 εκ.

Πηλός: 3ε.

Περιγραφή: Τα τοιχώματα του σώματος είναι κυρτά.

Επίχρσιμα: Παχύρρευστο λευκό επίχρσιμα εσωτερικά και στρώμα λεπτόρρευστου λευκού επιχρίσματος εξωτερικά.

Εφυάλωση: Παχύρρευστη κίτρινη εφυάλωση εσωτερικά.

Διακόσμηση: Στο εσωτερικό υπολείμματα λεπτεγγάρακτου διακόσμου. Διακρίνεται τμήμα δακτυλίου(;), στο οποίο περικλείεται ρομβοειδές πλέγμα/χιαστί διαγράμμιση (Group II/Medallion Style κατά Morgan).

Χρονολόγηση: μέσα-γ' τέταρτο 12ου αιώνα.

Βιβλιογραφία/Παρατηρήσεις: Κόρινθος: MORGAN 1942, 265, αρ. 978, πίν. 39.g.

67. Τμήμα από τη βάση και τον πυθμένα ανοιχτού αγγείου -ίσως μικρής κούπας- (εικ. 67, σχ. 24)

Αρ. Καταγρ.: Β' 4/4/5

Διαστάσεις: Δ. Β.: 5,9 εκ. Υ. βάσης: 0,7 εκ. Υ.: 1,4 εκ. Μέγ. διάστ.: 6,1 εκ.

Πηλός: 3α2. Εξωτερικά γρατζουνιές.

Περιγραφή: Η βάση είναι χαμηλή δακτυλιόσχημη με πεπλατυσμένο και ελαφρώς εξωστρεφή δακτύλιο.

Επίχρσιμα: Παχύρρευστο λευκό επίχρσιμα εσωτερικά και στρώμα λεπτόρρευστου επιχρίσματος εξωτερικά.

Εφυάλωση: Λεπτόρρευστη, στιλπνή άχρωμη/υποκίτρινη εφυάλωση στο εσωτερικό.

Διακόσμηση: Στον πυθμένα υπολείμματα διακόσμησης αποδομένης με λεπτή χάραξη. Το μετάλλιο του πυθμένα ορίζεται από δακτύλιο καμωμένο με διαβήτη, αποτύπωμα του οποίου σώζεται στο μέσον αυτού. Εξωτερικά του δακτυλίου υπολείμματα καμπυλούμενων γραμμών/εκφυλισμένης βλαστόσπειρας (Group II/Medallion Style κατά Morgan).

Χρονολόγηση: μέσα 12ου αιώνα.

Βιβλιογραφία/Παρατηρήσεις: Ναυάγιο Καστελλορίζου: ΘΕΟΦΙΛΟΥ-ΜΙΧΑΗΛΙΔΟΥ 1986, 290-291, 321, αρ. 45, σχ. 15.380, πίν. 67α. (α' μισό 12ου αιώνα). Αν. Φωκίδα: ARMSTRONG 1989, 16, 18, αρ. 23, εικ. 11, πίν. 7 (12ος αιώνας). Καλαπόδι Φωκίδα: ARMSTRONG 1996, 353-354, αρ. 54, πίν. 85 (Spiral Style κατά Morgan, α' μισό 12ου αιώνα). BÖHLENDORF-ARSLAN, 2004, 339, αρ. καταλόγου 47, πίν. 52 (Feine Sgraffitoware I, μέσα 12ου αιώνα). Κύθηρα: ΠΟΥΛΟΥ-ΠΑΠΑΔΗΜΗΤΡΙΟΥ 2013, 103, αρ. 1433, σχ. 77 (α' μισό/μέσα 12ου αιώνα).

68. Τμήμα από τη βάση ανοιχτού αγγείου -ίσως μικρής κούπας- (εικ. 68)

Αρ. Καταγρ.: Γ' 4/4/20

Διαστάσεις: Μέγ. σωζ. Μ. βάσης: 3,71 εκ. Μέγ. σωζ. Μ.: 3,82 εκ. Μέγ. σωζ. Πλ.: 1, 92 εκ.

Πηλός: 1β2.

Περιγραφή: Η βάση είναι χαμηλή δακτυλιόσχημη.

Επίχρσιμα: Πυκνό λευκό επίχρσιμα εσωτερικά και εξωτερικά με εξαίρεση την παρυφή του δακτυλίου της βάσης.

Εφυάλωση: Παχύρρευστη, κρακελαρισμένη πρασινωπή εφυάλωση εσωτερικά.

Διακόσμηση: Στον πυθμένα υπολείμματα λεπτεγγάρακτου διακόσμου. Διακρίνονται τμήματα δυο επάλληλων δακτυλίων, οι οποίοι περιβάλλουν φολιδωτό κάμπο (Group II/Medallion Style κατά Morgan).

Χρονολόγηση: μέσα 12ου αιώνα.

Βιβλιογραφία/Παρατηρήσεις: Χαλκίδα: ΓΕΩΡΓΟΠΟΥΛΟΥ-ΜΕΛΑΔΙΝΗ 1973-74, 503, πίν. 324β-δ (α' μισό/μέσα 12ου αιώνα). Αν. Φωκίδα: ARMSTRONG 1989, 5, 8, αρ. 32, πίν. 4, εικ. 4 (12ος αιώνας). Ηράκλειο: ΣΤΑΡΙΔΑ 2003, 717, αρ. 1, εικ. 4-5. (μέσα 12ου αιώνα). Κύθηρα:

ΠΟΥΛΟΥ-ΠΑΠΑΔΗΜΗΤΡΙΟΥ 2013, 103-104, αρ. 1435, σχ 79 (α' μισό/μέσα 12ου αιώνα).
Άνδρος: ΒΟΓΚΛΗ 2016, 108-109, εικ. 89 (μέσα 12ου αιώνα).

69. Τμήμα από το σώμα ανοιχτού αγγείου -ίσως πινακίου- (εικ. 69)

Αρ. Καταγρ.: Δ' 3/3/8

Διαστάσεις: Μέγ. σωζ. Μ.: 4,4 εκ. Μέγ. σωζ. Πλ.: 3,1 εκ.

Πηλός: 4β. Κανονικό σπάσιμο.

Περιγραφή: Τα τοιχώματα του σώματος είναι σχεδόν κάθετα.

Επίχρισμα: Παχύρρευστο λευκό επίχρισμα εσωτερικά και εξωτερικά.

Εφυάλωση: Παχύρρευστη κιτρινωπή εφυάλωση εσωτερικά.

Διακόσμηση: Στο εσωτερικό υπολείμματα λεπτεγγάρακτου διακόσμου. Δύο ομάδες διπλών παράλληλων δακτυλίων σχηματίζουν ταινία, η οποία γεμίζει από συνεχή κουφικά θέματα (Group II/Medallion Style κατά Morgan).

Χρονολόγηση: γ' τέταρτο 12ου αιώνα.

Βιβλιογραφία/Παρατηρήσεις: Κόρινθος: MORGAN 1942, 279, αρ. 1137, εικ. 198 (μέσα 12ου αιώνα) & το ίδιο αγγείο: PAPANIKOLA-BAKIRTZI 1999, 172, αρ. 199 (I. Tzouou-Herbst, χρονολ.: 1160-1180). Συλλογή Κανελλοπούλου: BROUSCARI 1988, 507, αρ. 5, πίν. 5 (μέσα 12ου αιώνα). Άργος: ΒΑΣΙΛΕΙΟΥ 2014, 187, αρ. 358 (γ' τέταρτο 12ου αιώνα), 190, αρ. 363 (γ' τέταρτο 12ου αιώνα).

70. Τμήμα από τη βάση και τον πυθμένα μικρής κούπας (εικ. 70)

Αρ. Καταγρ.: Γ' 3/3/12

Διαστάσεις: Δ. Β.: 3,6 εκ. Μέγ. σωζ. Μ.: 5,33μ. Μέγ. σωζ. Πλ.: 4,3 εκ. Υ.: 3,2 εκ.

Πηλός: 1β1. Σχετικά σκληρός, χονδρόκοκκος με ασύμμετρο σπάσιμο. Παρατηρούνται συχνοί κόκκοι ασημίζουσας μαρμαρυγίας.

Περιγραφή: Η βάση είναι χαμηλή δακτυλιόσχημη με τον δακτύλιο ελαφρώς αποκλίνοντα προς τα έξω και τα τοιχώματα του κάτω σώματος λοξά.

Επίχρισμα: Πυκνό λευκό επίχρισμα εσωτερικά.

Εφυάλωση: Λεπτόρρευστη άχρωμη/υποπράσινη εφυάλωση στο εσωτερικό.

Διακόσμηση: Στον πυθμένα υπολείμματα δυο ομόκεντρων δακτυλίων, οι οποίοι περικλείουν τμήματα καμπυλούμενων γραμμών αποδομένων επίσης με λεπτή ακίδα (Group II/Medallion Style κατά Morgan).

Χρονολόγηση: μέσα/ γ' τέταρτο 12ου αιώνα.

Βιβλιογραφία/Παρατηρήσεις: Μουσείο Μπενάκη: ΠΑΠΑΝΙΚΟΛΑ-ΜΠΑΚΙΡΤΖΗ, ΜΑΥΡΙΚΙΟΥ, ΜΠΑΚΙΡΤΖΗΣ 1999, 59 (μέσα/ β' μισό 12ου αιώνα).

71. Τμήμα από το σώμα ανοιχτού αγγείου (εικ. 71)

Αρ. Καταγρ.: Δ' 5/5/1

Διαστάσεις: Μέγ. σωζ. Μ.: 7,73 εκ. Πλ.: 5,1 εκ.

Πηλός: 3στ.

Περιγραφή: Τα τοιχώματα του σώματος είναι κυρτά.

Επίχρισμα: Παχύρρευστο λευκό επίχρισμα εσωτερικά και κηλίδα εξωτερικά.

Εφυάλωση: Στο εσωτερικό παχύρρευστη, θαμνή πράσινη εφυάλωση με σκασμένες φουσαλίδες αέρα εξ αιτίας της όπτησης.

Διακόσμηση: Υπολείμματα διακόσμησης αποδομένης με λεπτή χάραξη. Παρατηρείται τμήμα ταινίας, η οποία περικλείει σχοινίο/λοξή διαγράμμιση (Group II/Medallion Style κατά Morgan).

Χρονολόγηση: μέσα/γ' τέταρτο 12ου αιώνα.

Βιβλιογραφία/Παρατηρήσεις: Βοιωτία: VROOM 2003, 152, εικ. 6.42, αρ. W 15.13.

72. Τμήμα από το σώμα ανοιχτού αγγείου (εικ. 72)

Αρ. Καταγρ.: Δ' 2/2/8

Διαστάσεις: Μέγ. σωζ. Μ.: 3, 38 εκ. Μέγ. σωζ. Πλ.: 3,55 εκ.

Πηλός: 1β1. Σχετικά σκληρός, ασύμμετρο σπάσιμο.

Περιγραφή:

Επίχρυσμα: Παχύρρευστο λευκό επίχρυσμα καλύπτει το εσωτερικό και το άνω τμήμα του εξωτερικού. Λεπτόρρευστο καστανέρυθρο επίχρυσμα στην υπόλοιπη εξωτερική επιφάνεια.

Εφυάλωση: Λεπτόρρευστη υποκίτρινη εφυάλωση εσωτερικά και καταλειβάδες εξωτερικά.

Διακόσμηση: Με λεπτή ακίδα αποδίδεται στο εσωτερικό γραμμικός διάκοσμος. Κάτω από δυο παράλληλες γραμμές παρατηρούνται εκφυλισμένα κουφικά θέματα (Group II/Medallion Style κατά Morgan).

Χρονολόγηση: γ' τέταρτο 12ου αιώνα.

Βιβλιογραφία/Παρατηρήσεις: Άργος: ΒΑΣΙΛΕΙΟΥ 2014, 181-182, αρ. 346 (γ' τέταρτο 12ου αιώνα).

Group II/Free Style

73. Τμήμα από τη βάση και τον πυθμένα ανοιχτού αγγείου (εικ. 73)

Αρ. Καταγρ.: Γ' 3/3/1

Διαστάσεις: Δ. Β.: 5, 16 εκ. Υ. βάσης: 1, 3 εκ. Μέγ. σωζ. Πλ.: 5,16 εκ. Μέγ. σωζ. Υ.: 2, 24 εκ.

Πηλός: 3α1.

Περιγραφή: Η βάση είναι δακτυλιόσχημη.

Επίχρυσμα: Λευκό επίχρυσμα εσωτερικά και υπόλευκο επίχρυσμα εξωτερικά.

Εφυάλωση: Υποπράσινη, κρακελαρισμένη εφυάλωση στο εσωτερικό.

Διακόσμηση: Στον πυθμένα υπολείμματα φυτικού θέματος, με μίσχο με τριφυλλόσχημη απόληξη. (Group II/Free Style κατά Morgan).

Χρονολόγηση: μέσα 12ου αιώνα.

Βιβλιογραφία/Παρατηρήσεις: παρόμοιο διακοσμητικό θέμα: Θήβα: ARMSTRONG 1993, αρ. 77, εικ. 7. Ναυάγιο Αλοννήσου: PAPANIKOLA-BAKIRTZI 1999, 125, αρ. 136 (Α. Dina, χρονολ.: μέσα 12ου αιώνα). Παρόμοιο φυτικό θέμα σε άλλη κατηγορία: Άργος: ΒΑΣΙΛΕΙΟΥ, 2014, II, αρ. 185 (μέσα 12ου αιώνα).

74. Τμήμα από το σώμα ανοιχτού αγγείου (εικ. 74)

Αρ. Καταγρ.: Γ' 3/3/13

Διαστάσεις: Μέγ. σωζ. Μ.: 5,1 εκ. Μέγ. σωζ. Πλ.: 4,15 εκ.

Πηλός: 1δ1. Εσωτερικά στα τοιχώματα γκριζωπός από την υπερόπτηση.

Περιγραφή:

Επίχρισμα: Παχύρρευστο λευκό επίχρισμα εσωτερικά και στρώμα λεπτόρρευστου λευκού επιχρίσματος εξωτερικά.

Εφυάλωση: Παχύρρευστη, κρακελαρισμένη υποπράσινη εφυάλωση εσωτερικά. Παρουσιάζει ίχνη αναγωγής.

Διακόσμηση: Στο εσωτερικό υπολείμματα γραμμικών μοτίβων με διχαλωτή μορφή αποδομένων με λεπτή ακίδα (Group II/Free Style κατά Morgan).

Χρονολόγηση: μέσα-γ' τέταρτο 12ου αιώνα.

Βιβλιογραφία/Παρατηρήσεις: Αθήνα: WAAGE 1933, πίν. 8α (Early Sgraffito Ware). Κόρινθος: MORGAN 1942, 286, αρ. 1211. 290, αρ. 1259, πίν. 43.b,d (μέσα 12ου αιώνα). Νανάγιο Καστελλορίζου: ΘΕΟΦΙΛΟΥ, ΜΙΧΑΗΛΙΔΟΥ 1986, 288, 323, αρ. 42, σχ. 15.378, πίν. 66α (μέσα 12ου αιώνα). ΡΑΠΑΝΙΚΟΛΑ-ΒΑΚΙΡΤΖΙ 1999, 28, αρ. 5 (Ch. Koilakou, χρονολ. μέσα 12ου αιώνα). Μουσείο Μπενάκη: ΠΑΠΑΝΙΚΟΛΑ-ΜΠΑΚΙΡΤΖΗ, ΜΑΥΡΙΚΙΟΥ, ΜΠΑΚΙΡΤΖΗΣ 1999, 59, αρ.142, αρ. 144 (μέσα 12ου αιώνα). VON WARTBURG 2001, 115, 117, αρ. A, εικ. 12.5.A, πίν. 12.1.A (μέσα/β' μισό 12 αιώνα). Βοιωτία: VROOM 2003, 106, εικ. 6.22, αρ. W 11.1. VROOM 2003α, 765, εικ. 4. Άργος: ΒΑΣΙΛΕΙΟΥ 2014, 193, αρ. 371 (γ' τέταρτο 12ου αιώνα)

75. Τμήμα από τη βάση και τον πυθμένα μεγάλης βαθιάς κούπας (εικ. 75, σχ. 25)

Αρ. Καταγρ.: Γ' 4/4/3

Διαστάσεις: Δ. Β.: 3,5 εκ. Μέγ. σωζ. Μ.: 8,4 εκ. Μέγ. σωζ. Πλ.: 5,48 εκ. Μέγ. σωζ. Υ.: 4,4 εκ.

Πηλός: 3γ2.

Περιγραφή: Η βάση είναι δακτυλιόσχημη με χαμηλό, ελαφρώς αποκλίνοντα δακτύλιο και τα τοιχώματα του κάτω σώματος λοξά.

Επίχρισμα: Λευκό επίχρισμα εσωτερικά.

Εφυάλωση: Λεπτόρρευστη, σημαντικά απολεπισμένη κίτρινη εφυάλωση στο εσωτερικό.

Διακόσμηση: Στον πυθμένα τμήματα καμπυλόγραμμων μοτίβων αποδομένων με λεπτή ακίδα ενώ στο μέσο αυτού διαμπερής οπή από τη χρήση του διαβήτη (Group II/Free Style κατά Morgan).

Χρονολόγηση: μέσα-γ' τέταρτο 12ου αιώνα.

Βιβλιογραφία/Παρατηρήσεις ΡΑΠΑΝΙΚΟΛΑ-ΒΑΚΙΡΤΖΙ 1999, 32, αρ. 11 (N. Michalou-Alevizou, χρονολ. μέσα 12ου αιώνα).:

Developed Style

76. Τμήμα από τη βάση και τον πυθμένα μεγάλης βαθιάς κούπας (εικ. 76)

Αρ. Καταγρ.: Α' 5/5/1

Διαστάσεις: Μέγ. Μ. δακτυλίου βάσης: 5,17 εκ. Μ.: 5,05 εκ. Πλ.: 4,32 εκ. Υ.: 3,5 εκ.

Πηλός: 3γ1. Πολύ σκληρός. Στο εξωτερικό γρατζουνιές.

Περιγραφή: Η βάση είναι δακτυλιόσχημη με τον δακτύλιο ελαφρώς αποκλίνοντα προς τα έξω και τα τοιχώματα του σώματος είναι λοξά.

Επίχρισμα: Παχύρρευστο λευκό επίχρισμα εσωτερικά και λεπτόρρευστο λευκό επίχρισμα εξωτερικά συμπεριλαμβανομένου και του εσωτερικού του δακτυλίου.

Εφυάλωση: Στιλπνή και κρακελαρισμένη πρασινωπή εφυάλωση στο εσωτερικό.

Διακόσμηση: Το μετάλλιο του πυθμένα ορίζεται από αδρά χαραγμένο δακτύλιο ενώ στο εσωτερικό του σώζονται υπολείμματα σπειρών αποδομένων επιμελώς με λεπτή χάραξη (*Developed Style* κατά Morgan).

Χρονολόγηση: β' μισό 12ου αιώνα (ο συνδυασμός λεπτής και αδρής χάραξης υποδηλώνει τη χρονολόγηση μετά τα μέσα του αιώνα).

Βιβλιογραφία/Παρατηρήσεις: Αθήνα: ΒΑΒΥΛΟΠΟΥΛΟΥ-ΧΑΡΙΤΩΝΙΔΟΥ 1982, 133, αρ. 803/55, πίν. 38δ (12ος αιώνας). Ηράκλειο: ΣΤΑΡΙΔΑ 2003, 723, αρ. 4, εικ. 10-11 (μέσα 12ου αιώνα. Συνδυάζει λεπτή και αδρή χάραξη). Βρύα: TSANANA 2003, 247, εικ. 5 (12ος αιώνας).

77. Τμήμα από το σώμα ανοιχτού αγγείου (εικ. 77)

Αρ. Καταγρ.: Γ' 4/4/4

Διαστάσεις: Μέγ. σωζ. Μ.: 5,6 εκ. Μέγ. σωζ. Πλ.: 4 εκ.

Πηλός: 3γ2.

Περιγραφή: Τα τοιχώματα του σώματος είναι ελαφρώς κυρτά.

Επίχρισμα: Λευκό επίχρισμα εσωτερικά και αραιό υπόλευκο επίχρισμα εξωτερικά.

Εφυάλωση: Παχύρρευστη, στιλπνή και κρακελαρισμένη κίτρινη εφυάλωση εσωτερικά.

Διακόσμηση: Με λεπτή ακίδα αποδίδεται στο εσωτερικό γραμμικός διάκοσμος. Υπολείμματα τριών ομόκεντρων δακτυλίων, οι οποίοι περικλείουν κυκλίσκο με χιαστί γραμμή στο εσωτερικό του. Στο μέσον περίπου αυτού σπή από τη χρήση του διαβήτη.

Χρονολόγηση: προχωρημένος 12ος αιώνας.

Βιβλιογραφία/Παρατηρήσεις: Κόρινθος: MORGAN 1942, 295, αρ. 1309, εικ. 113b.

78. Τμήμα από τη βάση και το κάτω σώμα κούπας (εικ. 78)

Αρ. Καταγρ.: Β' 3/3/4

Διαστάσεις: Μέγ. σωζ. Μ. βάσης: 4,82 εκ. Μέγ. σωζ. Πλ.: 5,1 εκ. Υ.: 3,9 εκ. Μέγ. σωζ. διάστ.: 5,75 εκ.

Πηλός: 2γ. Μαλακός με κανονικό σπάσιμο. Στο εσωτερικό των τοιχωμάτων γκριζωπός από την υπερόπτηση. Δεν παρατηρούνται σκουρόχρωμες προσμείξεις. Οι ερυθρές προσμείξεις είναι αραιές, μέτριες έως μεγάλες, αποστρογγυλευμένες σφαιρικές και γωνιώδεις πεπλατυσμένες. Αρκετοί κόκκοι ασημίζουσας μαρμαρυγίας.

Περιγραφή: Η βάση είναι δακτυλιόσχημη και τα τοιχώματα του σώματος έντονα κυρτά.

Επίχρισμα: Λεπτόρρευστο ανοιχτό καστανό επίχρισμα εσωτερικά και εξωτερικά, όπου γίνεται πυκνότερο στον δακτύλιο της βάσης.

Εφυάλωση: Λεπτόρρευστη, σχετικά στιλπνή πρασινίζουσα εφυάλωση εσωτερικά.

Διακόσμηση: Στο σωζόμενο τμήμα του σώματος αποδίδεται με λεπτή χάραξη αστέρι με έξη ακτίνες. Στο μέσον του παρατηρείται ίχνος από την χρήση του διαβήτη.

Χρονολόγηση: προχωρημένος 12ος αιώνας.

Βιβλιογραφία/Παρατηρήσεις:

79. Τμήμα από το άνω σώμα ανοιχτού αγγείου -ίσως πινακίου- (εικ. 79)

Αρ. Καταγρ.: Γ' 3/3/2

Διαστάσεις: Μέγ. σωζ. Μ.: 6,9 εκ. Μέγ. σωζ. Πλ.: 6,1 εκ.

Πηλός: 2α3.

Περιγραφή: Τα τοιχώματα του σώματος είναι λοξά. Κατά τόπους εσωτερικά και εξωτερικά ίχνη καύσης.

Επίχρισμα: Λεπτόρρευστο ασπριδερό επίχρισμα εσωτερικά & εξωτερικά σ' όλη την επιφάνεια.

Εφυάλωση: Θαμπή (εξ αιτίας της όπτησης) πρασινωπή εφυάλωση εσωτερικά και καταλειβάδα εξωτερικά.

Διακόσμηση: Στο εσωτερικά υπολείμματα ομόκεντρων δακτυλίων αποδομένων με λεπτή χάραξη. Στο μέσον αυτών βαθούλωμα από τη χρήση του διαβήτη.

Χρονολόγηση: τέλη 12ου αιώνα.

Βιβλιογραφία/Παρατηρήσεις: Κόρινθος: MORGAN 1942, 137-138, εικ. 113β, αρ. 1309 (ύστερος 12ος-13ος αιώνας). ΚΟΙΛΑΚΟΥ 1997, 115, πίν. 55δ.

• Σύνοψη / Συμπεράσματα

Τα δείγματα λεπτεγγάρκτης κεραμικής (Fine Sgraffito Ware) από την ανασκαφή στον Ελαιώνα Μεγάρων είναι σχετικά περιορισμένα και υστερούν αριθμητικά σε σχέση με εκείνα της αδρεγγάρκτης κεραμικής (Incised Sgraffito Ware). Η διακόσμηση της λεπτεγγάρκτης κεραμικής χαρακτηρίζεται από κομψότητα και επιμέλεια. Η διακοσμημένη επιφάνεια των εξεταζόμενων θραυσμάτων είναι η εσωτερική ενώ για την απόδοσή του διακόσμου έχει γίνει χρήση κυρίως λεπτής ακίδας σε συνδυασμό σε κάποιες περιπτώσεις με διαβήτη, από τον οποίο εντοπίζεται και αποτύπωμα¹²⁰⁴.

Με βάση την τυπολογία της διακόσμησης περιορισμένα είναι τα δείγματα της Ομάδας I (Group I/The Fine Style) σύμφωνα με την ταξινόμηση του Morgan¹²⁰⁵, στα οποία υιοθετείται αποκλειστικά η οργάνωση του διακόσμου στον τύπο «μεταλλίου»¹²⁰⁶. Αντιθέτως, υπερέχουν αριθμητικά τα θραύσματα της Ομάδας II (Group II/The Spiral Style) με βάση τον Morgan¹²⁰⁷, στα περισσότερα εκ των οποίων ο διάκοσμος οργανώνεται σύμφωνα με τον τύπο «μεταλλίου»¹²⁰⁸ ενώ σε λιγότερα υιοθετείται η απόδοση του διακόσμου σε ελεύθερη διάταξη¹²⁰⁹. Σημειώνεται ότι στην ανασκαφή δεν βρέθηκαν θραύσματα, τα οποία αντιπροσωπεύουν τις Ομάδες III και IV του Morgan. Ελάχιστα, επίσης, είναι τα δείγματα του «εξελιγμένου ρυθμού»¹²¹⁰ (Developed Style), σύμφωνα με την κατάταξη του Morgan¹²¹¹, στα οποία απαντά και

¹²⁰⁴ Αρ. Καταγρ. Β' 3/3/4, Β' 4/4/5, Γ' 3/3/2, Γ' 4/4/3, Γ' 4/4/4, Δ' 4/4/1.

¹²⁰⁵ MORGAN 1942, 117-120.

¹²⁰⁶ Αρ. Καταγρ. Δ' 3/3/7, Δ' 4/4/1.

¹²⁰⁷ MORGAN 1942, 120-123.

¹²⁰⁸ Αρ. Καταγρ. Β' 4/4/5, Γ' 3/3/12, Γ' 3/3/19, Γ' 4/4/20, Δ' 2/2/8, Δ' 3/3/8, Δ' 5/5/1.

¹²⁰⁹ Αρ. Καταγρ. Γ' 3/3/1, Γ' 3/3/13, Γ' 4/4/3.

¹²¹⁰ Για τον όρο βλ. ΚΡΙΤΖΑΣ 1971, 180.

¹²¹¹ MORGAN 1942, 127-135.

πάλι η οργάνωση του διακόσμου στον τύπο «μεταλλίου»¹²¹². Τέλος, των θραυσμάτων της Ομάδας I και του «εξελιγμένου ρυθμού» υπερέχουν αριθμητικά οι επιβιώσεις της λεπτεγγάρκτης κεραμικής του ύστερου 12ου αιώνα, όπως περιγράφηκαν από τον Morgan¹²¹³, και στις οποίες απαντά μεν κυρίως η οργάνωση του διακόσμου στον τύπο «μεταλλίου»¹²¹⁴ αλλά και η «ελεύθερη διάταξη»¹²¹⁵.

Η διακόσμηση των θραυσμάτων της Ομάδας I περιλαμβάνει σπείρες και συμπλεκόμενα ελικοειδή οργανωμένα στον τύπο του «μεταλλίου»¹²¹⁶.

Στην Ομάδα II και στην οργάνωση του τύπου «μεταλλίου» απαντούν επίσης ελικοειδή θέματα¹²¹⁷ και συμπλεκόμενες καμπύλες γραμμές¹²¹⁸ καθώς και ο φολιδωτός κάμπος¹²¹⁹, η λοξή διαγράμμιση/«σχοινίο»¹²²⁰ ή η χιαστί διαγράμμιση¹²²¹. Επίσης, προσφιλή είναι τα κουφικά¹²²² και ψευδοκουφικά θέματα¹²²³. Ακόμη, στον διάκοσμο των θραυσμάτων της ίδιας ομάδας αλλά στον τύπο της «ελεύθερης διάταξης» περιλαμβάνονται πάλι τα καμπύλα γραμμικά θέματα¹²²⁴, ενώ απαντούν επίσης διχαλωτά θέματα¹²²⁵ καθώς και κάποια υποτυπώδη φυτικά θέματα¹²²⁶.

Στην ομάδα του «εξελιγμένου ρυθμού» εξακολουθούν να προτιμώνται τα σπειροειδή θέματα με τη διαφορά ότι αποδίδονται με λεπτή χάραξη σε αντίθεση με την πλατιά χάραξη, η οποία χαρακτηρίζει το περιβάλλον μετάλλιο.

Τέλος, στα όψιμα παραδείγματα της κατηγορίας απαντούν ομόκεντροι κύκλοι στις παρειές των θραυσμάτων τύπου «μεταλλίου»¹²²⁷ ενώ αστεροειδή θέματα κοσμούν τις παρειές των θραυσμάτων της «ελεύθερης διάταξης»¹²²⁸. Τα διακοσμητικά θέματα της ομάδας αυτής είναι χαραγμένα με τη βοήθεια διαβήτη ενώ χαρακτηρίζονται από αφαιρετικότητα και κάποια αδεξιότητα στην απόδοσή τους.

¹²¹² Αρ. Καταγρ. Α' 5/5/1.

¹²¹³ MORGAN 1942, 135-140: Late Twelfth and Thirteenth Centuries.

¹²¹⁴ Αρ. Καταγρ. Γ' 3/3/2, Γ' 4/4/4.

¹²¹⁵ Αρ. Καταγρ. Β' 3/3/4.

¹²¹⁶ Αρ. Καταγρ. Δ' 3/3/7, Δ' 4/4/1.

¹²¹⁷ Αρ. Καταγρ. Β' 4/4/5.

¹²¹⁸ Αρ. Καταγρ. Γ' 3/3/12.

¹²¹⁹ Αρ. Καταγρ. Γ' 4/4/20.

¹²²⁰ Αρ. Καταγρ. Δ' 5/5/1.

¹²²¹ Αρ. Καταγρ. Γ' 3/3/19.

¹²²² Αρ. Καταγρ. Δ' 3/3/8.

¹²²³ Αρ. Καταγρ. Δ' 2/2/8.

¹²²⁴ Αρ. Καταγρ. Γ' 4/4/3.

¹²²⁵ Αρ. Καταγρ. Γ' 3/3/13.

¹²²⁶ Αρ. Καταγρ. Γ' 3/3/1.

¹²²⁷ Αρ. Καταγρ. Γ' 3/3/2, Γ' 4/4/4.

¹²²⁸ Αρ. Καταγρ. Β' 3/3/4.

Ως προς το σχήμα τους, τα θραύσματα από την ανασκαφή του Ελαιώνα ανήκουν αποκλειστικά σε ανοιχτά αγγεία, κυρίως σε κούπες και δευτερευόντως σε πινάκια.

Η Ομάδα I εκπροσωπείται από τα τμήματα μιας κούπας με χαμηλή δακτυλιόσχημη βάση¹²²⁹ και ενός πινακίου με δακτυλιόσχημη βάση και ελαφρώς γωνιώδη τοιχώματα¹²³⁰.

Από την Ομάδα II, μολονότι αυτή συγκεντρώνει τα περισσότερα δείγματα, μόνο για ορισμένα μπορεί να προσδιοριστεί το σχήμα. Τα περισσότερα από αυτά ανήκουν σε μικρές κούπες με χαμηλή δακτυλιόσχημη βάση¹²³¹ ενώ λιγότερα σε μεγάλες βαθιές κούπες με δακτυλιόσχημη βάση και λοξά τοιχώματα σώματος¹²³². Περιορισμένα, επίσης, φαίνεται ότι είναι και τα πινάκια¹²³³, τα οποία δεν μπορούν να περιγραφούν ως προς το σχήμα λόγω της αποσπασματικότητάς τους. Σε κανένα όστρακο της ομάδας αυτής δεν σώζεται χείλος, ώστε να είναι δυνατή η περιγραφή της μορφής του.

Στην ομάδα του «εξελιγμένου ρυθμού» ανήκει τμήμα από μεγάλη βαθιά κούπα με δακτυλιόσχημη βάση¹²³⁴.

Στα όψιμα δείγματα σώζεται τμήμα κούπας με δακτυλιόσχημη βάση και έντονα κυρτά τοιχώματα¹²³⁵, καθώς και παρειά από πινάκιο με λοξά τοιχώματα¹²³⁶.

Το υπό εξέταση υλικό παρουσιάζει ανομοιογένεια σε ό,τι αφορά την ποιότητα του πηλού.

Τα δείγματα της Ομάδας I είναι κατασκευασμένα από πορτοκαλόχρωμο πηλό (reddish yellow 5YR7/6), σχετικά σκληρό, με ασημίζουσα μαρμαρυγία και αρκετές άσπρες και έγχρωμες (ερυθρές και σκουρόχρωμες) προσμείξεις.

Παρόμοιος πηλός απαντά και σε δείγματα της Ομάδας II¹²³⁷, στην οποία, όμως, κυριαρχεί ο ρόδινος πηλός (pink 5YR7/4, 5YR7/6, 5YR8/4, 7.5YR7/4) με σκληρή υφή, κόκκους ασημίζουσας μαρμαρυγίας και άφθονες προσμείξεις σε ποικιλία

¹²²⁹ Αρ. Καταγρ. Δ' 3/3/7.

¹²³⁰ Αρ. Καταγρ. Δ' 4/4/1.

¹²³¹ Αρ. Καταγρ. Β' 4/4/5, Γ' 3/3/12, Γ' 4/4/20.

¹²³² Αρ. Καταγρ. Γ' 4/4/3.

¹²³³ Αρ. Καταγρ. Δ' 3/3/8.

¹²³⁴ Αρ. Καταγρ. Α' 5/5/1.

¹²³⁵ Αρ. Καταγρ. Β' 3/3/4.

¹²³⁶ Αρ. Καταγρ. Γ' 3/3/2.

¹²³⁷ Αρ. Καταγρ. Γ' 3/3/12, Γ' 4/4/20, Δ' 2/2/8.

μεγεθών και σχημάτων καθώς και συχνούς ανομοιόμορφους πόρους. Ελάχιστα δείγματα της ίδιας ομάδας έχουν ερυθρό πηλό (pale red 2.5YR7/4) με σκληρή υφή, αραιούς κόκκους ασημίζουσας μαρμαρυγίας και πιο περιορισμένες άσπρες και σκουρόχρωμες προσμείξεις¹²³⁸.

Τα περιορισμένα δείγματα του εξελιγμένου ρυθμού είναι επίσης κατασκευασμένα από ρόδινο πηλό (pink 7.5YR7/4) με μέτρια σκληρή υφή, αρκετούς κόκκους ασημίζουσας μαρμαρυγίας, συχνές άσπρες και ερυθρές προσμείξεις, καθώς και πόρους.

Τέλος, στα όψιμα δείγματα της κατηγορίας εντοπίζεται μεν ο ρόδινος πηλός (pink 7.5YR7/4)¹²³⁹ αλλά προσφιλέστερος είναι ο πολύ ανοιχτός καστανός (very pale brown 10YR7/3, 10YR7/4) με σκληρή υφή και μεγάλη πυκνότητα σε άσπρες και έγχρωμες προσμείξεις¹²⁴⁰.

Σχετικά με το επίχρισμα και την εφυάλωση, καθώς τα υπό εξέταση θραύσματα προέρχονται αποκλειστικά από ανοιχτά αγγεία, είναι δικαιολογημένο να είναι καλυμμένα από επίχρισμα τουλάχιστον στην εσωτερική επιφάνειά τους, στην οποία και δέχονται τον εγχάρακτο διάκοσμο μέσω της απομάκρυνσης αυτού με λεπτή ακίδα.

Στα δείγματα της Ομάδας I παρατηρείται παχύ λευκό επίχρισμα μόνο εσωτερικά σε αντίθεση με πολλά από τα θραύσματα της Ομάδας II, στα οποία το λευκό επίχρισμα, άλλοτε αραιότερο άλλοτε πυκνότερο, καλύπτει και την εξωτερική επιφάνεια¹²⁴¹. Στην ίδια ομάδα εντοπίζεται, εν τούτοις, και ένα δείγμα με καστανέρυθρο επίχρισμα αντί λευκού στην εξωτερική επιφάνειά του¹²⁴².

Στην ομάδα του εξελιγμένου ρυθμού και στα όψιμα δείγματα κυριαρχεί επίσης το λευκό επίχρισμα με διαφορετική πυκνότητα εσωτερικά και εξωτερικά. Στην τελευταία ομάδα παρατηρείται επίσης μεμονωμένο όστρακο, στο οποίο το λευκό επίχρισμα αντικαθίσταται εσωτερικά και εξωτερικά από καστανό¹²⁴³.

¹²³⁸ Αρ. Καταγρ. Δ' 3/3/8.

¹²³⁹ Αρ. Καταγρ. Γ' 4/4/4.

¹²⁴⁰ Αρ. Καταγρ. Β' 3/3/4, Γ' 3/3/2.

¹²⁴¹ Αρ. Καταγρ. Β' 4/4/5, Γ' 3/3/1, Γ' 3/3/13, Γ' 3/3/19, Γ' 4/4/20, Δ' 3/3/8.

¹²⁴² Αρ. Καταγρ. Δ' 2/2/8.

¹²⁴³ Αρ. Καταγρ. Β' 3/3/4.

Όσον αφορά στην εφυάλωση, αυτή καλύπτει αποκλειστικά την εσωτερική επιφάνεια των θραυσμάτων και είναι συνήθως λεπτόρρευστη και όχι ιδιαίτερα στιλπνή. Σημειώνεται, επίσης, ιδιαίτερη προτίμηση στους ανοιχτούς τόνους χρωμάτων, γι' αυτό και σε όλες τις ομάδες κυριαρχούν η κιτρινωπή και η υποπράσινη εφυάλωση με εξαίρεση την Ομάδα II, σε μεμονωμένα δείγματα της οποίας απαντούν η άχρωμη¹²⁴⁴ και η σκούρα πράσινη¹²⁴⁵ εφυάλωση.

Ως γνωστόν η λεπτεγγάρακτη κεραμική εμφανίζεται κατά τον πρώιμο 12ο αιώνα¹²⁴⁶ και συνεχίζει να παράγεται καθ' όλη τη διάρκεια αυτού¹²⁴⁷ με τις επιβιώσεις της να φτάνουν μέχρι τις αρχές του 13ου αιώνα¹²⁴⁸.

Όσον αφορά στα υπό εξέταση θραύσματα, στο α' μισό του 12ου αιώνα μπορούν να χρονολογηθούν εκείνα της Ομάδας I¹²⁴⁹, στα οποία η χάραξη είναι ακόμα λεπτή και αβαθής, ενώ στο γ' τέταρτο του ίδιου αιώνα μπορούν να τοποθετηθούν τα δείγματα της Ομάδας II¹²⁵⁰, στα οποία η χάραξη εξακολουθεί να είναι μεν λεπτή αλλά εντονότερη. Στο β' μισό του 12ου αιώνα μπορούν να χρονολογηθούν τα δείγματα του «εξελιγμένου ρυθμού»¹²⁵¹, στα οποία μαζί με τη λεπτή χάραξη χρησιμοποιείται συμπληρωματικά και η αδρή χάραξη. Τέλος, στον ύστερο 12ο αιώνα, χρονολογούνται τα όψιμα δείγματα της κατηγορίας¹²⁵², στα οποία η χάραξη παρουσιάζει κάποια αδεξιότητα και βιασύνη.

Τα πλησιέστερα στα Μέγαρα εργαστήρια, τα οποία παράγουν λεπτεγγάρακτα κεραμικά την περίοδο αυτή, εντοπίζονται πιθανότητα εντοπιστεί στην Κόρινθο, στη Χαλκίδα και το Άργος¹²⁵³. Πιο συγκεκριμένα, όσον αφορά στον πηλό, τα κορινθιακά λεπτεγγάρακτα αγγεία χαρακτηρίζονται από ρόδινο πηλό (5YR7/4, 7.5YR7/4)¹²⁵⁴, εκείνα της Χαλκίδας ως επί το πλείστον από ερυθρό (2.5YR5/6-5/8, 2.5YR6/6)¹²⁵⁵

¹²⁴⁴ Αρ. Καταγρ. Β' 4/4/5, Γ' 3/3/12.

¹²⁴⁵ Αρ. Καταγρ. Δ' 5/5/1.

¹²⁴⁶ MORGAN 1942, 119. ΒΑΣΙΛΕΙΟΥ 2014, 122.

¹²⁴⁷ VROOM 2003, 152. VROOM 2005, 85. ΒΑΣΙΛΕΙΟΥ 2014, 132.

¹²⁴⁸ MORGAN 1942, 135-140. ΒΑΣΙΛΕΙΟΥ 2014, 131.

¹²⁴⁹ Αρ. Καταγρ. Δ' 3/3/7, Δ' 4/4/1.

¹²⁵⁰ Αρ. Καταγρ. Β' 4/4/5, Γ' 3/3/1, Γ' 3/3/12, Γ' 3/3/13, Γ' 3/3/19, Γ' 4/4/3, Γ' 4/4/20, Δ' 2/2/8, Δ' 3/3/8, Δ' 5/5/1.

¹²⁵¹ Αρ. Καταγρ. Α' 5/5/1.

¹²⁵² Αρ. Καταγρ. Β' 3/3/4, Γ' 3/3/2, Γ' 4/4/4.

¹²⁵³ SANDERS 2003α, 397. VROOM 2005, 85. ΒΑΣΙΛΕΙΟΥ 2014, 290-292. WAKSMAN κ.ά. 2014, 416-417.

¹²⁵⁴ ΒΑΣΙΛΕΙΟΥ 2014, 423.

¹²⁵⁵ ΒΑΣΙΛΕΙΟΥ 2014, 426. WAKSMAN κ.ά. 2014, 399-400.

και εκείνα του Άργους από ερυθροκάστανο (2.5YR6/8,5/6-5/8, 5YR5/6)¹²⁵⁶. Με βάση τον πηλό, επομένως, τα θραύσματα των Μεγάρων έχουν μεγαλύτερη συνάφεια με τα αντίστοιχα της Κορίνθου, καθώς σε παραδείγματα τόσο της Ομάδας Π όσο του εξελιγμένου ρυθμού και της όψιμης ομάδας απαντά πανομοιότυπος πηλός (pink 5YR7/4, 7.5YR7/4). Εκτός από το χρώμα κοινά χαρακτηριστικά στον πηλό των θραυσμάτων από τις δυο περιοχές αποτελούν οι συχνές άσπρες και έγχρωμες, μικρές έως μεγάλες προσμείξεις σε ποικίλους σχηματισμούς, καθώς και οι συχνοί ανομοιόμορφοι πόροι στην επιφάνεια.

Κατά την ανασκαφή των Μεγάρων δεν ήρθαν στο φως ημίεργα λεπτεγγάρακτα θραύσματα, τα οποία θα μπορούσαν να αποτελέσουν ενδείξεις τοπικής παραγωγής της συγκεκριμένης κατηγορίας κεραμικής.

Πίν. 9

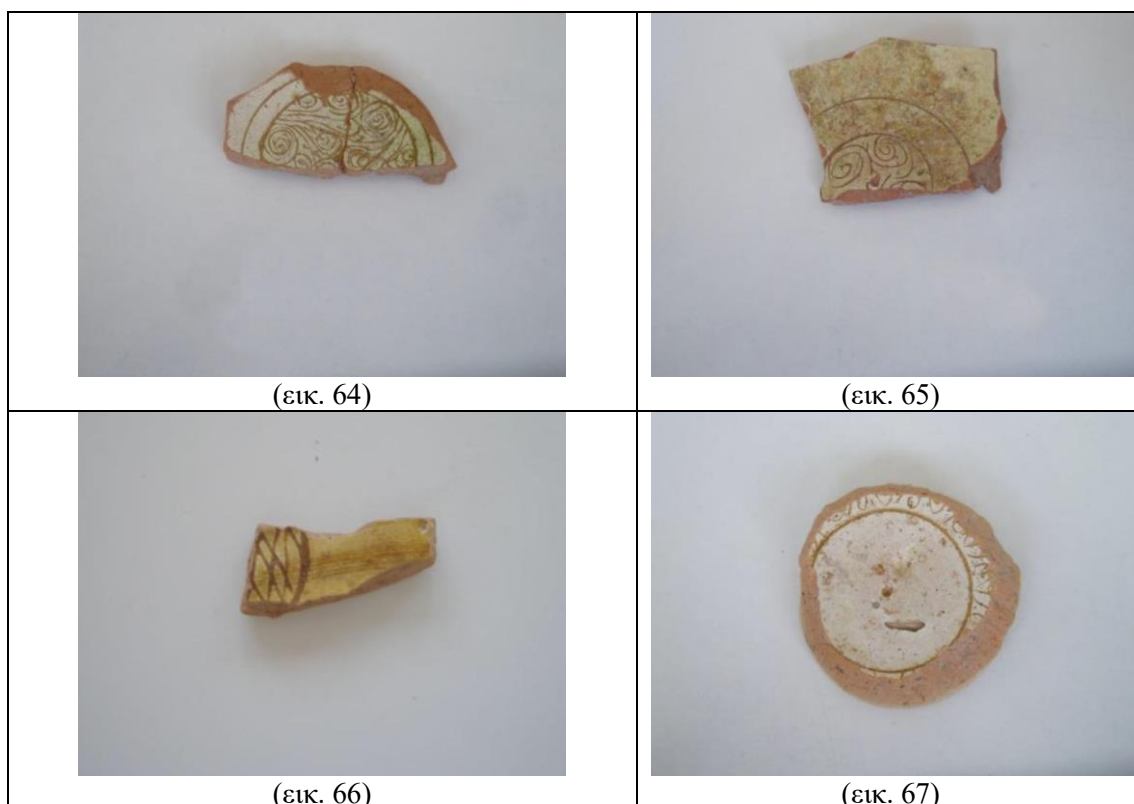

¹²⁵⁶ ΒΑΣΙΛΕΙΟΥ 2014, 428: τα παραδείγματα του τοπικού εργαστηρίου χρονολογούνται στο γ' τέταρτο του 12ου αιώνα και μετά.



(εικ. 68)



(εικ. 69)



(εικ. 70)



(εικ. 71)



(εικ. 72)



(εικ. 73)



(εικ. 74)



(εικ. 75)



(εικ. 76)



(εικ. 77)



(εικ. 78)



(εικ. 79)

Πίν. 10



(σχ. 22)

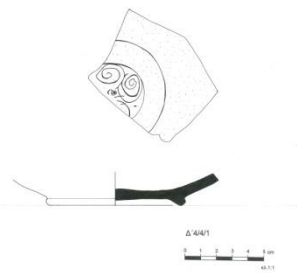

(σχ. 23)

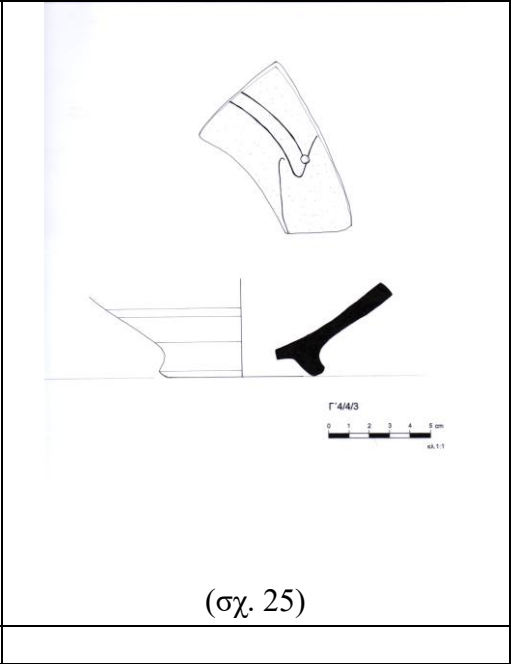
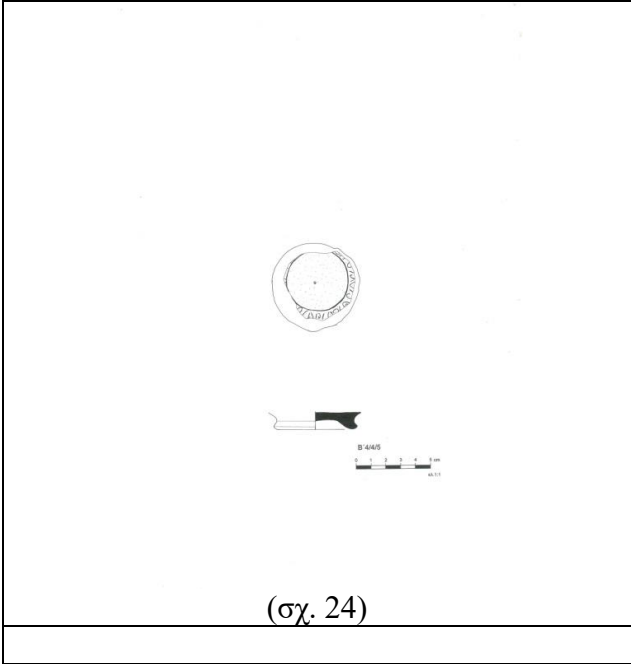

3.3.4β. Εφυαλωμένη γραπτή λεπτεγγάρακτη κεραμική (Painted Fine Sgraffito Ware)

• ΚΑΤΑΛΟΓΟΣ

ΕΙΣΑΓΩΓΙΚΟ ΣΧΟΛΙΟ

Η κατηγορία της εφυαλωμένης γραπτής κεραμικής απαντά από το β' τέταρτο/μέσα του 12ου αιώνα και συνεχίζει να παράγεται καθ' όλο το δεύτερο μισό του 12ου αιώνα¹²⁵⁷. Ο διάκοσμός της χαρακτηρίζεται από τον συνδυασμό λεπτεγγάρακτου και γραπτού διακόσμου, καθώς τα αποδομένα με λεπτή ακίδα θέματα εμπλουτίζονται με πράσινο και καστανό χρώμα¹²⁵⁸. Τις περισσότερες φορές τα χρώματα αποδίδονται στον κενό χώρο δίπλα στα εγγάρακτα θέματα διατηρώντας κατ' αυτόν τον τρόπο την αυτονομία των δυο τεχνικών διακόσμησης¹²⁵⁹.

Η κατηγορία αυτή κεραμικής έχει ευρεία διάδοση και παραδείγματά της απαντώνται στην Κωνσταντινούπολη¹²⁶⁰, τη Μικρά Ασία (Σαγαλασσός¹²⁶¹), στην κεντρική Ελλάδα (Αθήνα¹²⁶², Θήβα¹²⁶³, επαρχία Βοιωτίας¹²⁶⁴, Φωκίδα¹²⁶⁵), στην Εύβοια (Ερέτρια¹²⁶⁶, Αφράτι¹²⁶⁷), στην Πελοπόννησο (Κόρινθος¹²⁶⁸, Άργος¹²⁶⁹, Ακροναυπλία¹²⁷⁰), στην Κρήτη (Ηράκλειο¹²⁷¹).

Για την εξέταση της γραπτής λεπτεγγάρακτης κεραμικής ακολουθείται η κατηγοριοποίηση του Morgan με βάση την οργάνωση του διακόσμου σε δυο ομάδες: εκείνη του τύπου «μεταλλίου» και εκείνη της «ελεύθερης διάταξης»¹²⁷², όπως αντίστοιχα συμβαίνει και στις υπόλοιπες κατηγορίες εγγάρακτης κεραμικής.

¹²⁵⁷ VROOM 2005, 87. ΒΑΣΙΛΕΙΟΥ 2014, 147.

¹²⁵⁸ ΓΙΑΓΚΑΚΗ 2012, 44-45.

¹²⁵⁹ ΒΑΣΙΛΕΙΟΥ 2014, 145.

¹²⁶⁰ HAYES 1992, 46.

¹²⁶¹ VIONIS κ.ά. 2010, 448-449.

¹²⁶² ΚΑΛΟΠΙΣΗ-ΒΕΡΤΗ 2003, 91-92, αρ. Α 65-Α 67.

¹²⁶³ ΡΑΠΑΝΙΚΟΛΑ-ΒΑΚΙΡΤΖΙ 1999, 37, αρ. 20, 40, αρ. 24 (Ch. Koilakou).

¹²⁶⁴ VROOM 2003, 152-153.

¹²⁶⁵ ARMSTRONG 1989, 8, αρ. 30-31, 18, αρ. 21.

¹²⁶⁶ ΚΑΚΑΒΑΣ 2001-2004, εικ. 58.

¹²⁶⁷ ΡΑΠΑΝΙΚΟΛΑ-ΒΑΚΙΡΤΖΙ 1999, 42, αρ. 26 (N. Michalou-Alevizou).

¹²⁶⁸ MORGAN 1942, 117-135. SANDERS 1995, 68, 248. ΡΑΠΑΝΙΚΟΛΑ-ΒΑΚΙΡΤΖΙ 1999, 42, αρ. 27, 43 αρ. 28 (I. Tzonou-Herbst).

¹²⁶⁹ ΒΑΣΙΛΕΙΟΥ 2014, 141-148.

¹²⁷⁰ ΓΙΑΓΚΑΚΗ 2012, 44-45.

¹²⁷¹ ΠΟΥΛΟΥ-ΠΑΠΑΔΗΜΗΤΡΙΟΥ 2008α, 162, εικ. 11, 12.

¹²⁷² MORGAN 1942, 141-142.

Στην ομάδα του τύπου «μεταλλίου» ο πυθμένας ορίζεται από εγχάρακτο μέταλλο, το οποίο περιβάλλει εγχάρακτη ταινία. Ταινία και μέταλλο συνήθως περικλείουν ελικοειδή και γωνιώδη γραμμικά θέματα, τα οποία συμπληρώνονται από γραπτές σπείρες ή απλές πινελιές άλλοτε δίπλα και άλλοτε πάνω σε αυτά¹²⁷³.

Στην ομάδα της «ελεύθερης διάταξης» ο εγχάρακτος διάκοσμος δεν περιορίζεται μέσα σε μέταλλα και ταινίες αλλά απλώνεται ελεύθερα στον κάμπο του αγγείου. Συνήθη στην ομάδα αυτή είναι θέματα από το ζωικό βασίλειο και ιδιαίτερα πτηνά, τα οποία συμπληρώνονται από απλές πινελιές ή μικρές γραπτές σπείρες συνήθως ενός μόνο χρώματος¹²⁷⁴.

ΚΑΤΑΛΟΓΟΣ ΕΥΡΗΜΑΤΩΝ

Διάκοσμος τύπου «μεταλλίου»

80. Τμήμα από τη βάση και τον πυθμένα μεγάλης βαθιάς κούπας (εικ. 80, 80α, σχ. 26)

Αρ. Καταγρ.: Γ' 4/4/2

Διαστάσεις: Δ. Β.: 8, 3 εκ. Μέγ. σωζ. Πλ.: 4,41 εκ. Μέγ. σωζ. Υ.: 2,7 εκ.

Πηλός: 1δ. Γκριζωπός στον πυρήνα από την υπερόπτηση. Σχετικά σκληρός, με αραιούς κόκκους ασημίζουσας μαρμαρυγίας.

Περιγραφή: Η βάση είναι δακτυλιόσχημη και τα τοιχώματα του σώματος λοξά.

Επίχρισμα: Πυκνό λευκό επίχρισμα καλύπτει όλη την εσωτερική και εξωτερική επιφάνεια - με εξαίρεση την ακμή του δακτυλίου της βάσης.

Εφυάλωση: Λεπτόρρευστη, στιλπνή κιτρινωπή εφυάλωση στο εσωτερικό.

Διακόσμηση: Στον πυθμένα υπολείμματα λεπτεγχάρακτου και γραπτού με σκούρο καστανό χρώμα διακόσμου. Το μέταλλο του πυθμένα ορίζεται από λεπτεγχάρακτη ταινία με συνεχή σπειροειδή θέματα και γεμίζει με γραπτές ελισσόμενες γραμμές, οι οποίες ενδεχομένως σχημάτιζαν πλοχμό.

Χρονολόγηση: μέσα 12ου αιώνα.

Βιβλιογραφία/Παράλληλα: Κόρινθος: MORGAN 1942, 140-142, αρ. 1386, πίν. XLVII. c (α' μισό 12ου αιώνα). Μιχαελιδίνα Φωκίδας: ARMSTRONG 1989, 22-23, αρ. 11, M4, πίν. 9, εικ. 14.11 (12ος-13ος αιώνας). Κωνσταντινούπολη: HAYES 1992, 46, αρ. 51.16, εικ. 82, πίν. 11. g (μέσα/ β' μισό 12ου αιώνα). Άργος: ΒΑΣΙΛΕΙΟΥ 2014, 278, αρ. 548, 279, αρ. 550 (μέσα 12ου αιώνα).

Παρατηρήσεις:

81. Τμήμα από τη βάση και τον πυθμένα ανοιχτού αγγείου -ίσως κούπας- (εικ. 81, 81α)

¹²⁷³ MORGAN 1942, 141, εικ. 115, πίν. XLVII. a-i.

¹²⁷⁴ MORGAN 1942, 141-142, πίν. XLVII. j-k.

Αρ. Καταγρ.: Α' 5/5/6

Διαστάσεις: Μέγ. σωζ. Μ. βάσης: 3,25 εκ. Μέγ. σωζ. Μ.: 4,35 εκ. Μέγ. σωζ. Πλ.: 4,32 εκ. Μέγ. σωζ. Υ.: 1,76 εκ.

Πηλός: 3γ3. Κατά τόπους γκριζωπός από την υπερόπτηση. Πολύ αραιοί κόκκοι χρυσίζουσας μαρμαρυγίας. Δεν παρατηρούνται ερυθρές προσμείξεις.

Περιγραφή: Η βάση είναι χαμηλή δακτυλιόσχημη και τα τοιχώματα του σώματος λοξά.

Επίχρισμα: Πυκνό λευκό επίχρισμα στο εσωτερικό και πολύ αραιότερο στο εξωτερικό συμπεριλαμβανομένου και του δακτυλίου.

Εφυάλωση: Στιλπνή, κρακελαρισμένη άχρωμη εφυάλωση εσωτερικά.

Διακόσμηση: Στον πυθμένα υπολείμματα λεπτεγγάρακτου και γραπτού με καστανοκίτρινο χρώμα διακόσμου. Το μέταλλο του πυθμένα ορίζεται από λεπτεγγάρακτο δακτύλιο, ο οποίος συμπληρώνεται από συνεχείς, κάθετες γραπτές γλωσσίδες. Στο μέσο του πυθμένα κατάλοιπα λεπτεγγάρακτων καμπυλούμενων γραμμών.

Χρονολόγηση: μέσα 12ου αιώνα.

Βιβλιογραφία/Παράλληλα: Κόρινθος: MORGAN 1942, 303, αρ. 1391, πίν. XLVII.e (πρώιμος 12ος αιώνας). το ίδιο αγγείο: PAPANIKOLA-BAKIRTZI 1999, 43, αρ. 28 (I. Tzonou-Herbst, χρονολ.: 1160-1180). Άργος: ΒΑΣΙΛΕΙΟΥ 2014, 278-279, αρ. 549 (μέσα 12ου αιώνα).

Παρατηρήσεις:

82. Τμήμα από τη βάση και τον πυθμένα πινακίου (εικ. 82, 82α, σχ. 27)

Αρ. Καταγρ.: Δ' 4/4/3

Διαστάσεις: Δ. Β.: 4,13 εκ. Υ. βάσης: 0,8 εκ. Μέγ. σωζ. διάσταση: 6,84 εκ. Υ.: 2,6 εκ.

Πηλός: 1β1. Σχετικά σκληρός, δεν παρατηρείται μαρμαρυγία.

Περιγραφή: Η βάση είναι χαμηλή δακτυλιόσχημη και τα τοιχώματα του σώματος λοξά.

Επίχρισμα: Πυκνό λευκό επίχρισμα εσωτερικά και αραιό υπόλευκο εξωτερικά.

Εφυάλωση: Λεπτόρρευστη κιτρινωπή εφυάλωση εσωτερικά με απολεπίσεις κατά τόπους.

Διακόσμηση: Στον πυθμένα υπολείμματα λεπτεγγάρακτου και γραπτού με καστανό χρώμα διακόσμου. Στο μέσον περίπου του πυθμένα τμήματα δυο λεπτεγγάρακτων ομόκεντρων δακτυλίων, οι οποίοι συμπληρώνονται από παχιά γραπτή καμπυλούμενη ταινία.

Χρονολόγηση: μέσα 12ου αιώνα.

Βιβλιογραφία/Παράλληλα: Αφράτι Ευβοίας: PAPANIKOLA-BAKIRTZI 1999, 42, αρ. 26 (N. Michalou-Alevizou, χρονολ.: μέσα 12ου αιώνα). Ερέτρια: ΚΑΚΑΒΑΣ 2001-2004, εικ. 58 (12ος αιώνας). Κόρινθος: ΚΑΛΟΠΙΣΗ-BERTH 2003, 91, αρ. Α 64 (γ' τέταρτο 12ου αιώνα). Άργος: ΒΑΣΙΛΕΙΟΥ 2014, 276-277, αρ. 545 (μέσα 12ου αιώνα).

Παρατηρήσεις: έχει σχέδιο

Διάκοσμος σε «ελεύθερη διάταξη»

83. Τμήμα από τη βάση και το σώμα πινακίου (εικ. 83, 83α, σχ. 28)

Αρ. Καταγρ.: Α' 3/3/4

Διαστάσεις: Δ. Β.: 6,75 εκ. Μ.: 9,76 εκ. Πλ.: 7,83 εκ. Υ.: 4,7 εκ.

Πηλός: 4α2. Ελάχιστοι κόκκοι ασημίζουσας μαρμαρυγίας.

Περιγραφή: Η βάση είναι δακτυλιόσχημη και τα τοιχώματα του σώματος λοξά με αυλακώσεις από την κατεργασία στον τροχό.

Επίχρισμα: Λευκό επίχρισμα εσωτερικά και λεπτόρρευστο υπόλευκο επίχρισμα σ' όλη την επιφάνεια εξωτερικά (συμπεριλαμβανομένου και του δακτυλίου).

Εφυάλωση: Λεπτόρρευστη άχρωμη εφυάλωση εσωτερικά, η οποία κατά τόπους δεν έχει εφαρμοστεί επιτυχώς.

Διακόσμηση: Υπολείμματα λεπτεγγάρων γραμμικών μοτίβων εσωτερικά. Σώζονται τμήματα δύο παράλληλων δακτυλίων καθώς και τμήματα κυματοειδών γραμμών χαμηλότερα. Ο διάκοσμος συμπληρώνεται από παχύρρευστο πράσινο υαλώδες χρώμα, το οποίο εφαρμόζεται δίπλα και πάνω στον εγγάρακτο διάκοσμο.

Χρονολόγηση: β' μισό 12ου αιώνα.

Βιβλιογραφία/Παράλληλα: Ακροναυπλία: ΓΙΑΓΚΑΚΗ 2012, 78, αρ. 22, εικ. 21, σχ. 16 (β' μισό 12ου αιώνα).

Παρατηρήσεις:

84. Τμήμα από το άνω σώμα ανοιχτού αγγείου (εικ. 84, 84α)

Αρ. Καταγρ.: Α' 4/4/7

Διαστάσεις: Μ.: 5,25 εκ. Πλ.: 4,2 εκ.

Πηλός: 1γ1. Στον πυρήνα ρόδινος 7.5YR8/4 (pink) κατά Munsell.

Περιγραφή: Τα τοιχώματα του σώματος είναι κυρτά.

Επίχρισμα: Πυκνό λευκό επίχρισμα εσωτερικά και υπολείμματα αραιότερου υπόλευκου επιχρίσματος εξωτερικά.

Εφυάλωση: Λεπτόρρευστη, άχρωμη εφυάλωση εσωτερικά και κηλίδες εξωτερικά.

Διακόσμηση: Στο εσωτερικό υπολείμματα λεπτεγγάρων και γραπτού με πράσινο υαλώδες χρώμα διακόσμου. Σώζονται τμήματα από δυο ομάδες εγγάρων δακτυλίων (δυο άνω και τρεις κάτω), ανάμεσα στις οποίες παρεμβάλλονται λοξές εγχαραξίες. Ο διάκοσμος συμπληρώνεται από πινελιές χρώματος αφηρημένα τοποθετημένες πάνω και δίπλα στα εγγάρακα θέματα.

Χρονολόγηση: β' μισό 12ου αιώνα.

Βιβλιογραφία/Παράλληλα: Άνδρος: ΒΟΓΚΛΗ 2016, 109-110 εικ. 90 (β' μισό 12ου αιώνα).

Παρατηρήσεις:

85. Τμήμα από το χείλος και το άνω σώμα μεγάλης βαθιάς κούπας (εικ. 85, 85α, σχ. 29)

Αρ. Καταγρ.: Α' 3/3/5

Διαστάσεις: Μέγ. σωζ. Μ. χείλους: 7,74 εκ. Μ.: 7,2 εκ. Πλ.: 6, 00εκ.,

Πηλός: 3γ1. Ίχνη υπερόπτησης στον πυρήνα. Δεν παρατηρείται μαρμαρυγία.

Περιγραφή: Τα τοιχώματα του σώματος είναι λοξά με έντονες αυλακώσεις από την κατεργασία στον τροχό ενώ το χείλος είναι επικλινές προς τα έσω. Στην πλευρά παρατηρείται διαμπερήσ οπή πιθανώς για το πέρασμα μολύβδινου συνδέσμου.

Επίχρισμα: Πυκνό ασπριδερό επίχρισμα εσωτερικά και εξωτερικά στο χείλος με απολεπίσεις και ίχνη καύσης κατά τόπους.

Εφυάλωση: Δεν παρατηρείται επικαλυπτικό στρώμα εφυάλωσης.

Διακόσμηση: Στο εσωτερικό συνδυασμός λεπτεγγάρων και γραπτού διακόσμου. Κάτω από το χείλος υπολείμματα δυο παράλληλων δακτυλίων με κάπως αδέξια απόδοση. Στην πλευρά τμήμα δύο καμπυλούμενων γραμμών με κατεύθυνση προς τον πυθμένα. Ο εγγάρακτος διάκοσμος κάτω από το χείλος συμπληρώνεται από ταινία πράσινου υαλώδους χρώματος με μη ικανοποιητική απόδοση εξ αιτίας προβληματικής όπτησης.

Χρονολόγηση: β' μισό 12ου αιώνα

Βιβλιογραφία/Παράλληλα: Άνδρος: ΒΟΓΚΛΗ 2016, 109-110 εικ. 90 (β' μισό 12ου αιώνα).

Παρατηρήσεις:

86. Τμήμα από το χείλος και το άνω σώμα ανοιχτού αγγείου -ίσως κούπας- (εικ. 86)

Αρ. Καταγρ.: Γ'3/3/γ

Διαστάσεις:

Πηλός: 3γ1.

Περιγραφή: Τα τοιχώματα του σώματος είναι κυρτά και το χείλος αποτελεί την χωρίς ιδιαίτερη διαμόρφωση απόληξή τους.

Επίχρισμα: Πυκνό ασπριδερό επίχρισμα εσωτερικά και εξωτερικά στο χείλος.

Εφυάλωση: Δεν υπάρχει επικαλυπτικό στρώμα εφυάλωσης.

Διακόσμηση: Στο εσωτερικό υπολείμματα λεπτεγγάρακτου και γραπτού διακόσμου. Στο άνω σώμα τμήμα τριών παράλληλων εγγάρακτων δακτυλίων, οι οποίοι συμπληρώνονται από παχιές γλωσσίδες υαλώδους πράσινου χρώματος με κατεύθυνση από το χείλος προς το σώμα.

Χρονολόγηση:

Βιβλιογραφία/Παράλληλα: Άργος: ΒΑΣΙΛΕΙΟΥ 2014, 277-278, αρ. 547 (παρόμοιες γλωσσίδες πράσινου χρώματος. Μέσα 12ου αιώνα).

Παρατηρήσεις:

• Σύνοψη / Συμπεράσματα

Λίγα είναι τα όστρακα από την ανασκαφή στον Ελαιώνα Μεγάρων, τα οποία ανήκουν στην κατηγορία της γραπτής λεπτεγγάρακτης κεραμικής (Painted Fine Sgraffito Ware). Τα όστρακα αυτής της κατηγορίας είναι διακοσμημένα στην εσωτερική επιφάνειά τους με εγγάρακτα θέματα αποδομένα με λεπτή ακίδα, τα οποία συμπληρώνονται από γραπτά θέματα σε πράσινο ή καστανό χρώμα.

Με βάση την τυπολογία της διακόσμησης (ταξινόμηση του Morgan) τα περισσότερα παραδείγματα φέρουν διάκοσμο στον τύπο του «μεταλλίου»¹²⁷⁵ ενώ τα υπόλοιπα έχουν διακόσμηση σε «ελεύθερη διάταξη»¹²⁷⁶.

Στη διακόσμηση των οστράκων του τύπου του «μεταλλίου» τα γραπτά θέματα τονίζουν ή συμπληρώνουν ένα λεπτεγγάρακτο μέταλλιο στο κέντρο του πυθμένα¹²⁷⁷. Πιο συγκεκριμένα, το μέταλλιο αυτό είτε αποδίδεται ξεχωριστά, είτε σε συνδυασμό

¹²⁷⁵ MORGAN 1942, 141.

¹²⁷⁶ MORGAN 1942, 141-142.

¹²⁷⁷ Αρ. Καταγρ. Α' 5/5/6, Γ' 4/4/2, Δ' 4/4/3.

με σπειροειδή θέματα¹²⁷⁸, και κατόπιν περιβάλλεται ή περιβάλλει ελισσόμενες γραμμές, γλωσσίδες¹²⁷⁹ ή καμπυλούμενες ταινίες¹²⁸⁰ από σκούρο καστανό χρώμα.

Στην ομάδα με διάκοσμο σε «ελεύθερη διάταξη» συνήθη είναι τα εγχάρακτα γραμμικά θέματα, όπως οι κυματοειδείς και καμπυλούμενες γραμμές¹²⁸¹, καθώς επίσης και οι δακτύλιοι και οι λοξές ταινίες¹²⁸². Στην ομάδα αυτή προτιμάται κυρίως το πράσινο χρώμα στον γραπτό διάκοσμο, το οποίο και απλώνεται ελεύθερα γύρω και πάνω στα χαραγμένα θέματα.

Ως προς το σχήμα τους, τα θραύσματα από την ανασκαφή στον Ελαιώνα ανήκουν αποκλειστικά σε ανοιχτά αγγεία, τόσο σε πινάκια¹²⁸³ όσο και σε κούπες¹²⁸⁴. Οι σωζόμενες βάσεις είναι δακτυλιόσχημες και τα τοιχώματα των σωμάτων ως επί το πλείστον λοξά.

Το υπό εξέταση υλικό χαρακτηρίζεται από σχετική ομοιογένεια σε ό,τι αφορά την ποιότητα του πηλού. Στα περισσότερα παραδείγματα παρατηρείται κοκκινωπός πηλός, κυρίως ο πορτοκαλόχρωμος (reddish yellow 5YR7/6-7/8)¹²⁸⁵ και δευτερευόντως ο κοκκινωπός με κίτρινη απόχρωση (reddish yellow 7.5YR8/6)¹²⁸⁶ και ο ανοιχτός ερυθρός (light red 2.5YR7/6)¹²⁸⁷. Στα υπόλοιπα όστρακα παρατηρείται ρόδινος πηλός (pink 7.5YR7/4). Σε όλα γενικά τα παραδείγματα ο πηλός είναι σκληρός, χαρακτηρίζεται από αρκετές έως συχνές άσπρες προσμείξεις σε διάφορα μεγέθη και σχήματα ενώ σε κάποιες περιπτώσεις απαντούν και έγχρωμες προσμείξεις αλλά σε μικρότερη συχνότητα. Σπάνια, επίσης, είναι και η μαρμαρυγία, η οποία συναντάται σε συγκεκριμένα παραδείγματα και σε περιορισμένη έκταση¹²⁸⁸.

Όσον αφορά στο επίχρισμα και στην εφυάλωση, παρατηρείται ότι το λευκό επίχρισμα δεν περιορίζεται στην εσωτερική επιφάνεια των οστράκων αλλά επεκτείνεται και

¹²⁷⁸ Αρ. Καταγρ. Γ' 4/4/2.

¹²⁷⁹ Αρ. Καταγρ. Α' 5/5/6.

¹²⁸⁰ Αρ. Καταγρ. Δ' 4/4/3.

¹²⁸¹ Αρ. Καταγρ. Α' 3/3/4.

¹²⁸² Αρ. Καταγρ. Α' 4/4/7.

¹²⁸³ Αρ. Καταγρ. Α' 3/3/4, Δ' 4/4/3.

¹²⁸⁴ Αρ. Καταγρ. Γ' 4/4/2, Α' 5/5/6.

¹²⁸⁵ Αρ. Καταγρ. Γ' 4/4/2, Δ' 4/4/3.

¹²⁸⁶ Αρ. Καταγρ. Α' 4/4/7.

¹²⁸⁷ Αρ. Καταγρ. Α' 3/3/4.

¹²⁸⁸ Αρ. Καταγρ. Α' 5/5/6, Δ' 4/4/3.

στην εξωτερική είτε εξίσου πυκνό¹²⁸⁹ είτε αραιότερο¹²⁹⁰. Αναφορικά με την εφυάλωση, αυτή είναι πάντα λεπτόρρευστη και όταν δεν είναι άχρωμη¹²⁹¹, είναι κιτρινωπή¹²⁹².

Ως γνωστόν η γραπτή λεπτεγγάρακτη κεραμική εμφανίζεται τον 12ο αιώνα¹²⁹³, φτάνει στο απόγειό της κατά το β' τέταρτο και στα μέσα του αιώνα αυτού¹²⁹⁴, ενώ η παραγωγή της συνεχίζεται και κατά το επόμενο μισό του ίδιου αιώνα¹²⁹⁵. Τα όστρακα από τον Ελαιώνα χρονολογούνται με βάση παράλληλα ευρήματα από τις γύρω περιοχές κυρίως στα μέσα του 12ου αιώνα¹²⁹⁶.

Εργαστήριο παραγωγής αυτής της κατηγορίας κεραμικής έχει εντοπιστεί στη Χαλκίδα¹²⁹⁷. Ο πηλός, ο οποίος χρησιμοποιείται στο εργαστήριο αυτό είναι ερυθρός (συνήθως 2.5YR5/6-5/8), λεπτόκοκκος και με λευκά εγκλείσματα¹²⁹⁸. Καταλαβαίνουμε, επομένως, ότι παρουσιάζει κάποιες ομοιότητες με εκείνον των οστράκων από τον Ελαιώνα, ο οποίος έχει μεν κοινά χαρακτηριστικά, αλλά ανήκει σε διαφορετική κλίμακα του ερυθρού χρώματος (2.5YR7/6, 5YR7/6-7/8, 7.5YR8/6). Ως εκ τούτου η ταύτιση των οστράκων από τα Μέγαρα με το εργαστήριο της Χαλκίδας δεν μπορεί να υποστηριχθεί με απόλυτη βεβαιότητα.

Μεταξύ των υπό εξέταση γραπτών λεπτεγγάρακτων κεραμικών εντοπίζονται και θραύσματα από ημίεργα αγγεία¹²⁹⁹, των οποίων η κατασκευή σταμάτησε πριν την εφαρμογή του επικαλυπτικού στρώματος εφυάλωσης. Πρόκειται για τμήματα από δυο κούπες, η μια εκ των οποίων φαίνεται ότι ανήκει στην ομάδα με διάκοσμο σε «ελεύθερη διάταξη»¹³⁰⁰ και η άλλη στην ομάδα του τύπου «μεταλλίου»¹³⁰¹. Ο διάκοσμος και των δυο οστράκων είναι γραμμικός και αποτελείται από παράλληλους

¹²⁸⁹ Αρ. Καταγρ. Γ' 4/4/2.

¹²⁹⁰ Αρ. Καταγρ. Α' 3/3/4, Α' 4/4/7, Α' 5/5/6, Δ' 4/4/3.

¹²⁹¹ Αρ. Καταγρ. Α' 3/3/4, Α' 4/4/7, Α' 5/5/6.

¹²⁹² Αρ. Καταγρ. Γ' 4/4/2, Δ' 4/4/3.

¹²⁹³ MORGAN 1942, 140. SANDERS 1995, 249.

¹²⁹⁴ ΒΑΣΙΛΕΙΟΥ 2014, 147-148.

¹²⁹⁵ ΠΑΡΑΝΙΚΟΛΑ-ΒΑΚΙΡΙΤΖΙ, 1999, 19. VROOM 2005, 87. ΓΙΑΓΚΑΚΗ 2012, 45.

¹²⁹⁶ Αρ. Καταγρ. Α' 5/5/6, Γ' 4/4/2, Δ' 4/4/3.

¹²⁹⁷ ΒΑΣΙΛΕΙΟΥ 2014, I, 281-282, 285-287. WAKSMAN κ.ά. 2014, 417.

¹²⁹⁸ ΒΑΣΙΛΕΙΟΥ 2014, I, 426.

¹²⁹⁹ Αρ. Καταγρ. Α' 3/3/5, Γ' 3/3/γ.

¹³⁰⁰ Αρ. Καταγρ. Α' 3/3/5.

¹³⁰¹ Αρ. Καταγρ. Γ' 3/3/γ.

δακτυλίους και λοξές γραμμές, τα οποία συμπληρώνονται από γραπτό διάκοσμο με υαλώδες πράσινο χρώμα, είτε με τη μορφή οριζόντιας ταινίας είτε κάθετων γλωσσίδων. Ως προς το σχήμα τους μπορούν να ταυτιστούν με κούπες, η μια εκ των δύο μεγάλου μεγέθους. Τα τοιχώματα του σώματος είναι λοξά ή κυρτά και το χείλος απλό ή επικλινές προς τα μέσα. Σημειώνεται ότι στο σώμα του ενός οστράκου σώζεται οπή για μολύβδινο σύνδεσμο, η οποία υπονοεί τη θραύση του αγγείου κατά τη χρήση του και την ανάγκη συγκόλλησής τους. Ακόμη, αμφότερα τα όστρακα είναι κατασκευασμένα από ρόδινο πηλό (pink 7.5YR7/4) με μέτρια σκληρότητα, αρκετούς κόκκους ασημίζουσας μαρμαρυγίας και συχνές άσπρες και ερυθρές προσμείξεις.

Το γεγονός ότι στην ανασκαφή των Μεγάρων βρέθηκαν θραύσματα ημίεργων αγγείων υποδεικνύει ενδεχομένως ότι στην περιοχή λειτουργούσε κατά τον 12ο αιώνα εργαστήριο, το οποίο παρήγαγε αυτή την κατηγορία κεραμικής. Εν τούτοις το πέρασμα μολύβδινου συνδέσμου δηλώνει ότι το ένα τουλάχιστον αγγείο¹³⁰² είχε χρησιμοποιηθεί και άρα δεν αποτελούσε απόρριμμα κάποιου εργαστηρίου. Δεν μπορούμε, συνεπώς, να αποκλείσουμε την πιθανότητα τα ημίεργα των Μεγάρων να προήλθαν από κάποιο άλλο εργαστήριο. Επιπλέον, δεν μπορεί με βεβαιότητα να υποστηριχθεί, ότι ο πηλός, ο οποίος χρησιμοποιήθηκε στην κατασκευή της λεπτεγγάριας γραπτής κεραμικής, ενδημούσε στη Μεγαρίδα και ότι δεν ήταν εισηγμένος από άλλη περιοχή. Σε περίπτωση εισαγωγής του συγκεκριμένου πηλού πιθανός τόπος προέλευσης του θα μπορούσε να είναι η Κόρινθος, καθώς εκεί απαντά πηλός με παρόμοια χαρακτηριστικά, που χρησιμοποιείται ευρέως στην τοπική παραγωγή κεραμικής¹³⁰³.

¹³⁰² Αρ. Καταγρ. Α'3/3/5.

¹³⁰³ ΒΑΣΙΛΕΙΟΥ 2014, I, 278-279, II, 7.



(εικ. 80)



(εικ. 80α)



(εικ. 81)



(εικ. 81α)



(εικ. 82)



(εικ. 82α)



(εικ. 83)



(εικ. 83α)



(εικ. 84)



(εικ. 84α)



(εικ. 85)



(εικ. 85α)



(εικ. 86)

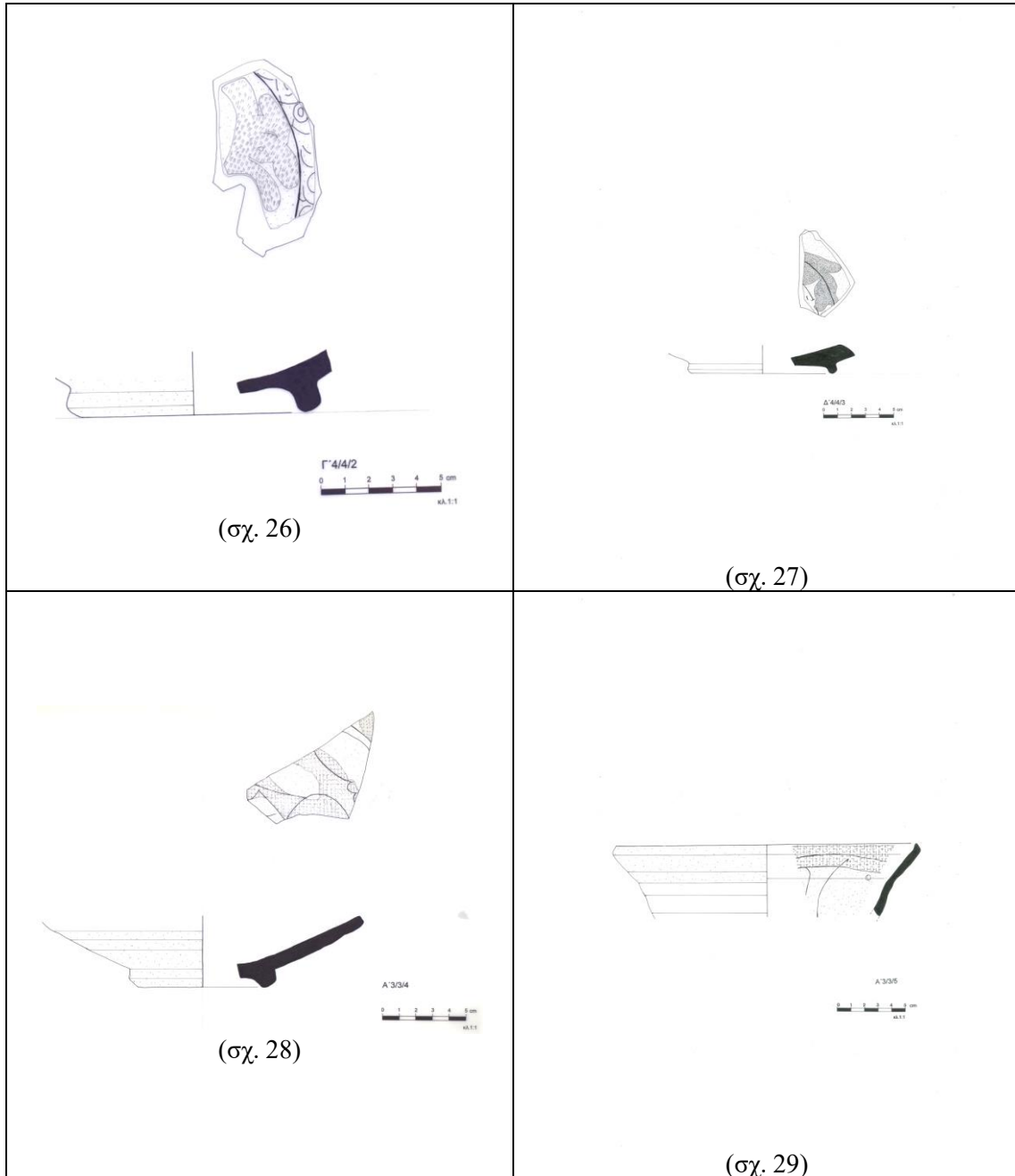

3.3.4γ. Εφυαλωμένη αδρεγγάρακτη κεραμική (Incised Sgraffito Ware)¹³⁰⁴.

• ΚΑΤΑΛΟΓΟΣ

ΕΙΣΑΓΩΓΙΚΟ ΣΧΟΛΙΟ

Η κατηγορία της εφυαλωμένης αδρεγγάρακτης κεραμικής απαντά από τα μέσα του 12ου αιώνα, όταν αρχίζει να χρησιμοποιείται και η πλατιά ακίδα, μαζί με τη λεπτή, για την απόδοση του εγγάρακτου διακόσμου¹³⁰⁵. Αρχικά, η λεπτή και η αδρή χάραξη συνυπάρχουν στο ίδιο αγγείο, όμως προχωρώντας στο β' μισό του αιώνα καθιερώνεται η χρήση της πλατιάς ακίδας με αποτέλεσμα την εξαφάνιση των λεπτών εγχαραξέων και την επικράτηση του αδρεγγάρακτου διακόσμου¹³⁰⁶.

Η κατηγορία αυτή κεραμικής γνωρίζει μεγάλη διάδοση και παραδείγματά της έχουν βρεθεί στην Κωνσταντινούπολη¹³⁰⁷ και τη Μικρά Ασία (Πέργαμος¹³⁰⁸, Σαγαλασσός¹³⁰⁹), στη Μακεδονία (Θεσσαλονίκη¹³¹⁰, Κίτρος¹³¹¹) στην κεντρική Ελλάδα (Αθήνα¹³¹², Θήβα¹³¹³, επαρχία Βοιωτίας¹³¹⁴, Φωκίδα¹³¹⁵), στην Εύβοια (Χαλκίδα¹³¹⁶), στην Πελοπόννησο (Κόρινθος¹³¹⁷, Άργος¹³¹⁸, Ακροναυπλία¹³¹⁹), στην Κρήτη (Ελεύθερνα¹³²⁰, Ηράκλειο¹³²¹), τα Κύθηρα¹³²² και την Κύπρο (Πάφος¹³²³).

Για την εξέταση της αδρεγγάρακτης κεραμικής ακολουθείται η κατηγοριοποίηση σε τρεις ομάδες, όπως καθιερώθηκε από τον Morgan. Πιο

¹³⁰⁴ Για τα κύρια χαρακτηριστικά αυτής της κατηγορίας κεραμικής βλ. παρακάτω το εισαγωγικό σχόλιο στον κατάλογο των υπό εξέταση οστράκων.

¹³⁰⁵ ΠΟΥΛΟΥ-ΠΑΠΑΔΗΜΗΤΡΙΟΥ 2013, 97.

¹³⁰⁶ ΠΑΠΑΝΙΚΟΛΑ-ΜΠΑΚΙΡΤΖΗ, ΜΑΥΡΙΚΙΟΥ, ΜΠΑΚΙΡΤΖΗΣ 1999, 85. ΠΟΥΛΟΥ-ΠΑΠΑΔΗΜΗΤΡΙΟΥ 2013, 97.

¹³⁰⁷ STEVENSON 1947, 55-56.

¹³⁰⁸ SPIESER 1996, 16.

¹³⁰⁹ VIONIS κ.ά., 447.

¹³¹⁰ ΡΑΠΑΝΙΚΟΛΑ-ΒΑΚΙΡΤΖΙ 1999, 46, αρ. 32, 47, αρ. 33.

¹³¹¹ ΜΑΡΚΗ, ΑΓΓΕΛΚΟΥ, ΧΕΙΜΩΝΟΠΟΥΛΟΥ 2007, 276-277.

¹³¹² FRANTZ 1938, 451, αρ. Α 66-Α 68, 452, αρ. Α 70, αρ. Α 73, 455, αρ. Α 85, 456, αρ. Α 90-Α 91, 457, αρ. Α 92, 465, αρ. Ε 3-Ε 4.

¹³¹³ ARMSTRONG 1993, 311, αρ. 134, αρ. 136, αρ. 137, 328, αρ. 315. ΡΑΠΑΝΙΚΟΛΑ-ΒΑΚΙΡΤΖΙ 1999, 49, αρ. 36, 50, αρ. 37, 38, 51, αρ. 39, 40, 54, αρ. 44, 55, αρ. 45.

¹³¹⁴ VROOM 2003, 163-164.

¹³¹⁵ ARMSTRONG 1989, 10, αρ. 50-56, 12, αρ. 57-61, 15, αρ. 7-9, 18, αρ. 32-38, 23, αρ. 17-21, 27, αρ. 19, 34, αρ. 53-63, 37, αρ. 6-7.

¹³¹⁶ ΓΕΩΡΓΟΠΟΥΛΟΥ-ΜΕΛΑΔΙΝΗ (1973-1974), 504, πίν. 326.α-στ, πίν. 327.α-β.

¹³¹⁷ MORGAN 1942, 146-157. SANDERS 1995, 69, 248. ΡΑΠΑΝΙΚΟΛΑ-ΒΑΚΙΡΤΖΙ 1999, 45, αρ. 30 (I. Tzouou-Herbst).

¹³¹⁸ ΒΑΣΙΛΕΙΟΥ 2014, 148-161.

¹³¹⁹ ΓΙΑΓΚΑΚΗ 2012, 45-48.

¹³²⁰ ΓΙΑΓΚΑΚΗ 2008, 207-208.

¹³²¹ ΣΤΑΡΙΔΑ 2003, 717.

¹³²² ΠΟΥΛΟΥ-ΠΑΠΑΔΗΜΗΤΡΙΟΥ 2013, 97.

¹³²³ ΠΑΠΑΝΙΚΟΛΑ-ΜΠΑΚΙΡΤΖΗ 1996, 49-50.

συγκεκριμένα, με βάση τη διάταξη της διακόσμησης στην επιφάνεια του αγγείου διακρίνονται οι ομάδες: Medallion Style, Intermediate Style και Free Style¹³²⁴. Αναλυτικά, η πρωιμότερη χρονολογικά ομάδα είναι εκείνη με διάκοσμο στον τύπο του «μεταλλίου» (Medallion Style), στην οποία παρατηρούνται και επιβιώσεις της λεπτής χάραξης στην απόδοση του διακόσμου. Στην ομάδα αυτή ο διάκοσμος εγγράφεται σε μέταλλο στο μέσον του πυθμένα και περιβάλλεται από διακοσμημένες ζώνες ομόκεντρα τοποθετημένες στο σώμα του σκεύους. Επιπλέον, δεν είναι σπάνιο οι ζώνες αυτές να διακόπτονται από μικρότερα μετάλλια, τα οποία με τη σειρά τους φέρουν είτε αδρεγγχάρακτο είτε επιπεδόγλυφο διάκοσμο. Ακόμη, σχετικά με τη θεματολογία του διακόσμου, ιδιαίτερη προτίμηση παρατηρείται στα κουφικά θέματα ενώ δεν λείπουν τα φυτικά και ζωικά θέματα και οι διαγραμμίσεις διαφόρων μορφών. Συνοψίζοντας, η οργάνωση του διακόσμου σε κεντρικό μέταλλο και περιφερικές ταινίες είναι συνήθης ήδη από τα μέσα του 12ου αιώνα¹³²⁵.

Η ομάδα με διάκοσμο «μεταβατικού τύπου»¹³²⁶ (Intermediate Style) χαρακτηρίζεται από τη διατήρηση αφ' ενός των διακοσμημένων περιμετρικών ταινιών και την κατάργηση αφ' ετέρου του κεντρικού μεταλλίου, καθώς η διακόσμηση απλώνεται πλέον ελεύθερα στον πυθμένα. Καθώς η υποκατηγορία αυτή κεραμικής δεν απέχει πολύ χρονολογικά από την προηγούμενη, η αδρή χάραξη δεν έχει ακόμα παγιωθεί και για την απόδοση του διακόσμου χρησιμοποιείται και η λεπτή χάραξη. Επιπλέον, τα προτιμώμενα διακοσμητικά θέματα δεν διαφέρουν ιδιαίτερα από εκείνα της ομάδας τύπου μεταλλίου. Τα αγγεία της ομάδας αυτής χρονολογούνται κατά κύριο λόγο στα μέσα του 12ου αιώνα¹³²⁷.

Τέλος, η ομάδα με διάκοσμο σε ελεύθερη διάταξη (Free Style) χαρακτηρίζεται από διακοσμητικά θέματα που απλώνονται ελεύθερα στην επιφάνεια του αγγείου χωρίς να περιορίζονται σε μετάλλια και ταινίες. Η απόδοση των θεμάτων γίνεται κυρίως με αδρή χάραξη, ενώ συνηθίζεται και η τέλεια αφαίρεση του κάμπου και της άνω επιφάνειας του πηλού για την απόδοση όχι μόνο του περιγράμματος αλλά και ολόκληρου του μοτίβου. Πέρα από τα συνήθη διακοσμητικά θέματα, τα οποία απαντούν και στις δυο άλλες ομάδες, εδώ παρατηρούνται και ανθρώπινες μορφές σε

¹³²⁴ MORGAN 1942, 147-157.

¹³²⁵ MORGAN 1942, 147-149.

¹³²⁶ ο όρος υιοθετήθηκε από: ΒΑΣΙΛΕΙΟΥ 2014, 160.

¹³²⁷ MORGAN 1942, 150.

σκηνές κυνηγιού ή πολέμου. Η ομάδα αυτή αναπτύσσεται στο β' μισό του 12ου αιώνα ενώ τον επόμενο αιώνα παρακαμάζει.

Η παραγωγή της αδρεγγάρακτης κεραμικής συνεχίζεται και τον 13ο αιώνα¹³²⁸. Για την κεραμική αυτή προτάθηκε πρόσφατα η ονομασία «όψιμη αδρεγγάρακτη κεραμική»¹³²⁹, προκειμένου να αποφευχθεί η σύγχυσή της με άλλες παραγωγές υστεροβυζαντινής κεραμικής με αδρεγγάρακτο διάκοσμο (π.χ. κεραμική «του Ζευξίππου» ή «οικογένεια κεραμικής Ζευξίππου»). Στην όψιμη αδρεγγάρακτη κεραμική εξακολουθούν να εφαρμόζονται οι τρεις προαναφερθέντες τρόποι διάταξης του διακόσμου με πιο προσφιλή εκείνον του τύπου μεταλλίου. Ακόμη, αγαπητά την περίοδο αυτή είναι τα γραμμικά θέματα και ιδιαίτερα οι επάλληλοι δακτύλιοι, ενώ εξίσου συνήθεις είναι και οι απεικονίσεις ζώων. Επιπλέον χαρακτηριστικό της όψιμης αυτής ομάδας είναι η διακριτική συμπλήρωση του εγγάρακτου διακόσμου με μικρές κηλίδες υαλώδους χρώματος (κυρίως πράσινου ή καστανού), οι οποίες είτε ακολουθούν το διάκοσμο είτε τοποθετούνται ανεξάρτητα από αυτόν¹³³⁰. Η υποκατηγορία αυτή ακμάζει στο α' μισό του 13ου αιώνα¹³³¹ ενώ στη συνέχεια εξελίσσεται παίρνοντας διαφορετικές μορφές, οι οποίες δεν εμπίπτουν στο πλαίσιο της παρούσας εργασίας.

ΚΑΤΑΛΟΓΟΣ ΕΥΡΗΜΑΤΩΝ

Διάκοσμος στον τύπο του μεταλλίου

87. Τμήμα από το χείλος και το άνω σώμα κούπας (εικ. 87)

Αρ. Καταγρ.: Δ' 3/3/11

Διαστάσεις: Μέγ. σωζ. Μ. χείλους: 2,06 εκ. Μέγ. σωζ. Μ. σώματος: 3,93 εκ. Μέγ. σωζ. Πλ.: 3 εκ.

Πηλός: 1β2. Σχετικά σκληρός, λεπτόκοκκος. Αρκετοί κόκκοι ασημίζουσας μαρμαρυγίας. Συχνοί ανομοιόμορφοι πόροι.

Περιγραφή: Τα τοιχώματα του σώματος είναι κάθετα και το χείλος αποτελεί την χωρίς ιδιαίτερη διαμόρφωση απόληξή τους.

¹³²⁸ MORGAN 1942, 157.

¹³²⁹ ΒΑΣΙΛΕΙΟΥ 2014, 159.

¹³³⁰ ΠΑΠΑΝΙΚΟΛΑ-ΜΠΑΚΙΡΤΖΗ, ΜΑΥΡΙΚΙΟΥ, ΜΠΑΚΙΡΤΖΗΣ 1999, 125-126. ΒΑΣΙΛΕΙΟΥ 2014, 159-160.

¹³³¹ ΒΑΣΙΛΕΙΟΥ 2014, 161.

Επίχρισμα: Παχύρρευστο λευκό επίχρισμα εσωτερικά και γκριζωπό εξωτερικά μέχρι κάτω από το χείλος.

Εφυάλωση: Παχύρρευστη θαμπή υποπράσινη εφυάλωση εσωτερικά και εξωτερικά στο χείλος, όπου παρουσιάζει σκασμένες φυσαλίδες αέρα λόγω ανεπιτυχούς ψησίματος.

Διακόσμηση: Εσωτερικά κάτω από το χείλος υπολείμματα διακόσμησης αποδομένης με λεπτή και αδρή χάραξη. Διακρίνεται τμήμα ταινίας, η οποία σχηματίζεται από δυο διπλούς παράλληλους δακτυλίους και γεμίζει από αδρές κάθετες γραμμές και λεπτεγγάρικτα κουφίζοντα μοτίβα εναλλάξ (Medallion Style κατά Morgan).

Χρονολόγηση: μέσα 12ου αιώνα.

Βιβλιογραφία/Παράλληλα: Κόρινθος: MORGAN 1942, 150 (μέσα 12ου αιώνα). Έφεσος: PARMAN 1989, εικ. 3 (Το δημοσιευμένο όστρακο ταυτίζεται ως επιπεδόγλυφο). Μουσείο Μπενάκη: ΠΑΠΑΝΙΚΟΛΑ-ΜΠΑΚΙΡΤΖΗ, ΜΑΥΡΙΚΙΟΥ, ΜΠΑΚΙΡΤΖΗΣ 1999, 92, αρ. 174 (τέλη 12ου-αρχές 13ου αιώνα). Βοιωτία: VROOM 2003, 163, αρ. W 15.1, εικ. 6.23 (β' μισό 12ου αιώνα). Άργος: ΒΑΣΙΛΕΙΟΥ 2014, 289, αρ. 571 (γ' τέταρτο 12ου αιώνα).

Παρατηρήσεις:

88. Τμήμα από το χείλος και το άνω σώμα μεσαίας κούπας (εικ. 88, σχ. 30)

Αρ. Καταγρ.: Δ' 3/3/5

Διαστάσεις: Σωζ. Μ. χείλους: 5,00 εκ. Πλ. σώμ.: 5,15 εκ.

Πηλός: 4β. Λεπτόκοκκος με κανονικό σπάσιμο. Παρατηρούνται και μεγάλες άσπρες προσμείξεις αποστρογγυλεμένες σφαιρικές ενώ δεν παρατηρούνται μεγάλες σκουρόχρωμες προσμείξεις.

Περιγραφή: Τα τοιχώματα του σώματος είναι κυρτά και το χείλος αποτελεί την χωρίς ιδιαίτερη διαμόρφωση απόληξή τους.

Επίχρισμα: Παχύρρευστο λευκό επίχρισμα εσωτερικά και εξωτερικά στο χείλος ενώ στρώμα λιγότερο πυκνού λευκού επιχρίσματος στην υπόλοιπη εξωτερική επιφάνεια.

Εφυάλωση: Λεπτόρρευστη κιτρινωπή εφυάλωση εσωτερικά και εξωτερικά στο χείλος.

Διακόσμηση: Στην απόδοση του διακόσμου γίνεται συνδυασμός λεπτής και αδρής χάραξης. Εσωτερικά κάτω από το χείλος δυο ομάδες διπλών παράλληλων δακτυλίων σχηματίζουν ταινία, η οποία γεμίζει με ρόμβους πάνω σε φολιδωτό κάμπο. Στο κατώτερο σωζόμενο τμήμα υπολείμματα λοξής διαγράμμισης/«σχοινίου» (Medallion Style κατά Morgan).

Χρονολόγηση: μέσα 12ου αιώνα.

Βιβλιογραφία/Παράλληλα: Αθήνα: WAAGÉ 1933, 310, πίν. 7c (μεσοβυζαντινό) ΒΑΒΥΛΟΠΟΥΛΟΥ-ΧΑΡΙΤΩΝΙΔΟΥ 1982, 132-133, πίν. 39.δ (12ος αιώνας). Κόρινθος: MORGAN 1942, 130 (μέσα 12ου αιώνα). Θεσσαλονίκη: ΒΑΚΙΡΤΖΗΣ, ΡΑΠΑΝΙΚΟΛΑ-ΒΑΚΙΡΤΖΗΣ 1981, 423, 426, πίν. 7. Το ίδιο αγγείο δημοσιεύεται στο: ΡΑΠΑΝΙΚΟΛΑ-ΒΑΚΙΡΤΖΗΣ 1999, 46, αρ. 32 (β' μισό 12ου αιώνα). Μουσείο Κανελλοπούλου: BROUSCARI 1988, 511, αρ. 9, πίν. 9 (β' μισό 12ου αιώνα).

Παρατηρήσεις:

89. Τμήμα από τη βάση και τον πυθμένα μεσαίας κούπας (εικ. 89, σχ. 31)

Αρ. Καταγρ.: Δ' 4/4/2

Διαστάσεις: Δ. Β.: 8,7 εκ. Υ. βάσης: 1,6 εκ. Μέγ. σωζ. διάστ.: 8,65 εκ. Μέγ. σωζ. Υ.: 3, 00 εκ.

Πηλός: 3γ3. Σχετικά σκληρός, χονδρόκοκκος, με συχνούς κόκκους ασημίζουσας μαρμαρυγίας.

Περιγραφή: Η βάση είναι ψηλή δακτυλιόσχημη με τον δακτύλιο ελαφρώς αποκλίνοντα προς τα έξω και τα τοιχώματα του σώματος κυρτά.

Επίχρυσμα: Πυκνό λευκό επίχρυσμα εσωτερικά.

Εφυάλωση: Παχύρρευστη, στιλπνή και κρακελαρισμένη κιτρινωπή εφυάλωση εσωτερικά.

Διακόσμηση: Στον πυθμένα τμήμα ταινίας, η οποία γεμίζει από λοξή διαγράμμιση αποδομένη με μέτρια χάραξη (Medallion Style κατά Morgan).

Χρονολόγηση: μέσα 12ου αιώνα.

Βιβλιογραφία/Παράλληλα: Φωκίδα: ARMSTRONG 1989, 35, 36, πίν. 11.b.2 (ύστερος 12ος αιώνας).

Παρατηρήσεις:

90. Τμήμα από το σώμα εφυαλωμένου ανοιχτού αγγείου (εικ. 90)

Αρ. Καταγρ.: Γ' 3/3/24

Διαστάσεις: Μέγ. σωζ. Μ.: 4,4 εκ. Μέγ. σωζ. Πλ.: 3,6 εκ.

Πηλός: 1β1. Σχετικά σκληρός. Δεν υπάρχουν ερυθρές προσμείξεις ενώ παρατηρείται άσπρο χαλικάκι.

Περιγραφή: Τα τοιχώματα του σώματος είναι κυρτά.

Επίχρυσμα: Πυκνό λευκό επίχρυσμα εσωτερικά.

Εφυάλωση: Παχύρρευστη, στιλπνή κιτρινωπή εφυάλωση στο εσωτερικό.

Διακόσμηση: Στο εσωτερικό υπολείμματα δακτυλίων αποδομένων με πλατιά ακίδα και τμήμα πλέγματος καμωμένου με συνδυασμό πλατιάς και λεπτότερης ακίδας (Medallion Style κατά Morgan).

Χρονολόγηση: μέσα/γ' τέταρτο 12ου αιώνα.

Βιβλιογραφία/Παράλληλα: Χαλκίδα: ΓΕΩΡΓΟΠΟΥΛΟΥ-ΜΕΛΑΔΙΝΗ 1973-1974, 504, πίν. 327.α (τέλη 12ου αιώνα). Κόρινθος: WILLIAMS II, ZERVOS 1988, 103, αρ. 9, πίν. 34 (12ος αιώνας). Θήβα: ΚΟΙΛΑΚΟΥ 1992, 73, πίν. 27.γ (αντίστοιχο πλέγμα, μέσα 12ου αιώνα). Ακροναυπλία: ΓΙΑΓΚΑΚΗ 2012, 45, 79, αρ. 25, εικ. 24. Άργος: ΒΑΣΙΛΕΙΟΥ 2014, 304, αρ. 604 (γ' τέταρτο 12ου αιώνα).

Παρατηρήσεις:

91. Θραύσμα από το σώμα εφυαλωμένου ανοιχτού αγγείου (εικ. 91)

Αρ. Καταγρ.: Γ' 3/3/20

Διαστάσεις: Μέγ. σωζ. Μ.: 2,61 εκ. Μέγ. σωζ. Πλ.: 1,86 εκ.

Πηλός: 4α5

Περιγραφή: Τα τοιχώματα του σώματος είναι κάθετα.

Επίχρυσμα: Πυκνό λευκό επίχρυσμα στο εσωτερικό.

Εφυάλωση: Λεπτόρρευστη υποκίτρινη εφυάλωση εσωτερικά.

Διακόσμηση: Υπολείμματα αδρεγγάρακτου γραμμικού διακόσμου στο εσωτερικό. Διακρίνεται τμήμα αστραγάλου και ταινίας, τα οποία περιβάλλουν επιπεδόγλυφα(;) θέματα (Medallion Style κατά Morgan).

Χρονολόγηση: γ' τέταρτο 12ου αιώνα.

Βιβλιογραφία/Παράλληλα: Αθήνα: FRANTZ 1938, 451, αρ. Α68, εικ. 11 (β' μισό 12ου αιώνα). Ακροναυπλία: ΓΙΑΓΚΑΚΗ 2012, 45, 79, αρ. 24, εικ. 23. Κύθηρα: ΠΟΥΛΟΥ-ΠΑΠΑΔΗΜΗΤΡΙΟΥ 2013, 104, αρ. 1440, πίν. 4, σχ.84 (μέσα 12ου αιώνα). Άργος: ΒΑΣΙΛΕΙΟΥ 2014, 290-291, αρ.575 (γ' τέταρτο 12ου αιώνα).

Παρατηρήσεις:

92. Τέσσερα συνανήκοντα θραύσματα από το χείλος και το σώμα ρηχού πινακίου (εικ. 92, σχ. 32)

Αρ. Καταγρ.: Α' 4/4/8

Διαστάσεις: Μέγ. σωζ. Μ. χείλους: 5,12 εκ. Μέγ. σωζ. Μ.: 10,6 εκ. Μέγ. σωζ. Πλ.: 7,7 εκ.

Πηλός: 1α3. Αρκετοί κόκκοι ασημίζουσας μαρμαρυγίας. Δεν παρατηρούνται σκουρόχρωμες προσμείξεις ούτε πόροι.

Περιγραφή: Τα τοιχώματα είναι λοξά γωνιώδη και το χείλος κάθετο με τριγωνική ακμή.

Επίχρισμα: Παχύρρευστο λευκό επίχρισμα εσωτερικά και εξωτερικά στο χείλος. Λεπτόρρευστο λευκό επίχρισμα στην υπόλοιπη εξωτερική επιφάνεια κατά τόπους απολεπισμένο. Στο άκρο του χείλους το επίχρισμα έχει εντελώς απολεπισθεί.

Εφυάλωση: Παχύρρευστη, στιλπνή και κρακελαρισμένη πράσινη εφυάλωση εσωτερικά και εξωτερικά στο χείλος, όπου δεν έχει επιτυχώς εφαρμοστεί, όπως αντίστοιχα και στο άκρο του χείλους.

Διακόσμηση: Σώζονται υπολείμματα αδρεγχάρακτου διακόσμου εσωτερικά στο άνω σώμα. Τμήμα φαρδιάς ταινίας σχηματιζόμενη από δυο παράλληλους δακτυλίους, η οποία γεμίζει από ασύμμετρο πλέγμα (Medallion Style κατά Morgan).

Χρονολόγηση: γ' τέταρτο 12ου αιώνα.

Βιβλιογραφία/Παράλληλα: Άργος: PAPANIKOLA-BAKIRTZI 1999, 56, αρ. 47 (Ε. Katsara, παρεμφερές πλέγμα, χρονολ. πρώιμος 13ος αιώνας).

Παρατηρήσεις:

93. Τμήμα από το σώμα εφυσωμένου ανοιχτού αγγείου (εικ. 93)

Αρ. Καταγρ.: Γ' 3/3/21

Διαστάσεις: Μέγ. σωζ. Μ.: 3,62 εκ. Μέγ. σωζ. Πλ.: 2,7 εκ.

Πηλός: Καμένος. Πολύ σκληρός, χονδρόκοκκος με κανονικό σπάσιμο. Συχνές άσπρες προσμείξεις πολύ μικρές έως πολύ μεγάλες αποστρογγυλεμένες σφαιρικές, γωνιώδεις-αποστρογγυλεμένες σφαιρικές και τραπεζοειδείς και αποστρογγυλεμένες πεπλατυσμένες. Αραιές ερυθρές και σκουρόχρωμες προσμείξεις μικρές έως μέτριες αποστρογγυλεμένες σφαιρικές και αποστρογγυλεμένες τραπεζοειδείς. Αραιοί ανομοιομορφοί πόροι.

Περιγραφή: Τα τοιχώματα του σώματος είναι σχεδόν κάθετα.

Επίχρισμα: Παχύρρευστο καμένο επίχρισμα εσωτερικά και εξωτερικά.

Εφυάλωση: Παχύρρευστη καμένη πρασινωπή εφυάλωση στο εσωτερικό.

Διακόσμηση: Στο εσωτερικό υπολείμματα αδρεγχάρακτου διακόσμου. Παρατηρούνται τμήματα επάλληλων δακτυλίων, οι οποίοι διακόπτονται από κάθετη γραμμή (Medallion Style κατά Morgan).

Χρονολόγηση: γ' τέταρτο 12ου αιώνα.

Βιβλιογραφία/Παράλληλα: Χαλκίδα: ΓΕΩΡΓΟΠΟΥΛΟΥ-ΜΕΛΑΔΙΝΗ 1973-1974, 504, πίν. 327.β (τέλη 12ου αιώνα). Κόρινθος: WILLIAMS II, SNYDER, BARNES, ZERVOS 1998, πίν 44.c (12ος αιώνας). Άργος: ΒΑΣΙΛΕΙΟΥ 2014, 297, αρ.588 (γ' τέταρτο 12ου αιώνα). Άνδρος: ΒΟΓΚΛΗ 2016, 110-112 εικ. 92 (β' μισό 12ου αιώνα).

Παρατηρήσεις:

94. Πέντε συγκολλημένα τμήματα από το σώμα κούπας (εικ. 94)

Αρ. Καταγρ.: Δ' 3/3/2

Διαστάσεις: Μέγ. σωζ. Μ.: 9,34 εκ. Μέγ. σωζ. Πλ.: 4,1 εκ.

Πηλός: 1β4. Σχετικά σκληρός με κανονικό σπάσιμο. Στον πυρήνα των τοιχωμάτων ανοιχτός ερυθρός (light red 10 R, 7/6).

Περιγραφή: Τα τοιχώματα του σώματος είναι κυρτά.

Επίχρυσμα: Παχύρρευστο λευκό επίχρυσμα εσωτερικά και στρώμα λεπτόρρευστου υπόλευκου επιχρίσματος εξωτερικά.

Εφυάλωση: Εξαιρετικά στιλπνή και κρακελαρισμένη πράσινη εφυάλωση εσωτερικά και κηλίδα εφυάλωσης εξωτερικά.

Διακόσμηση: Κατάλοιπα διακόσμου αποδομένου με αδρή χάραξη στο εσωτερικό. Στο άνω σωζόμενο τμήμα υπολείμματα ρόμβων. Χαμηλότερα δύο ομάδες τριπλών παράλληλων δακτυλίων περικλείουν λοξή διαγράμμιση/«σχοινίο». Στο κάτω σωζόμενο τμήμα υπολείμματα φολίδων (Medallion Style κατά Morgan).

Χρονολόγηση: γ' τέταρτο 12ου αιώνα.

Βιβλιογραφία/Παράλληλα: Κεχριές Κορινθίας: ADAMSHECK 1979, 104, αρ. LRB 50, πίν. 25 (μέσα 12ου αιώνα). Θεσσαλονίκη: BAKIRTZIS, PAPANIKOLA-BAKIRTZIS 1981, 423, 426, πίν. 7 (12ος αιώνας). Κόρινθος: WILLIAMS II, SNYDER, BARNES, ZERVOS 1998, πίν 44.c (12ος αιώνας). Ηράκλειο: ΣΤΑΡΙΑΔΑ 2003, 715, αρ. 4, εικ. 2-3 (β' μισό 12ου αιώνα).

Παρατηρήσεις:

95. Τέσσερα συγκολλημένα τμήματα από το χείλος και το σώμα ημίεργης κούπας (εικ. 95, 95α, σχ. 33)

Αρ. Καταγρ.: Α' 3/3/2

Διαστάσεις: Μέγ. σωζ. Μ. χείλους: 5,35 εκ. Μέγ. σωζ. Μ. σώμ.: 7,6 εκ. Μέγ. σωζ. Πλ.: 5,64 εκ.

Πηλός: 4α3.

Περιγραφή: Τα τοιχώματα του σώματος είναι κυρτά και το χείλος εξω νεύον σχηματίζοντας γωνία με το σώμα.

Επίχρυσμα: Υπολείμματα λεπτόρρευστου λευκού επιχρίσματος εσωτερικά και εξωτερικά στο χείλος.

Εφυάλωση: Δεν υπάρχει επικαλυπτικό στρώμα εφυάλωσης.

Διακόσμηση: Στο εσωτερικό υπολείμματα γραμμικού διακόσμου αποδομένου με αδρή χάραξη. Κάτω από το χείλος και στο άνω σώμα τμήματα ταινιών και τεθλασμένων (Medallion Style κατά Morgan).

Χρονολόγηση: β' μισό 12ου αιώνα.

Βιβλιογραφία/Παράλληλα:

Παρατηρήσεις:

96. Τέσσερα συγκολλημένα τμήματα από το χείλος και το σώμα ρηχής κούπας (εικ. 96, σχ. 34)

Αρ. Καταγρ.: Α' 4/4/6

Διαστάσεις: Μέγ. σωζ. Μ. χείλους: 2,36 εκ. Μέγ. σωζ. Μ. σώμ.: 9,12 εκ. Μέγ. σωζ. Πλ.: 9,23 εκ.

Πηλός: 3γ2.

Περιγραφή: Τα τοιχώματα του σώματος είναι κυρτά και το χείλος κάθετο με το άκρο του λοξότιμητο προς τα έσω.

Επίχρυσμα: Παχύρρευστο λευκό επίχρυσμα εσωτερικά και εξωτερικά στο χείλος.

Εφυάλωση: Παχύρρευστη θαμπή και κρακελαρισμένη πρασινωπή εφυάλωση εσωτερικά και εξωτερικά στο χείλος. Σε μεγάλο τμήμα της υπόλοιπης εξωτερικής επιφάνειας υπολείμματα λεπτόρρευστης πρασινωπής εφυάλωσης, η οποία πατά επί γυμνού πηλού και φέρει πολλές σκασμένες φυσαλίδες αέρα εξ αιτίας ανεπιτυχούς όπτησης.

Διακόσμηση: Στο εσωτερικό υπολείμματα γραμμικού διακόσμου αποδομένου με αδρή χάραξη. Κάτω από το χείλος τμήμα ταινίας, η οποία γεμίζει με «σχοινίο» καμωμένο με λεπτότερη χάραξη, και διακόπτεται από δυο λοξές γραμμές. Στο σώμα, τμήματα πέντε επάλληλων δακτυλίων (Medallion Style κατά Morgan).

Χρονολόγηση: γ' τέταρτο 12ου αιώνα.

Βιβλιογραφία/Παράλληλα:

Παρατηρήσεις:

97. Τμήμα από το σώμα βαθιάς κούπας (εικ. 97)

Αρ. Καταγρ.: Α' 2/2/1

Διαστάσεις: Μέγ. σωζ. Μ.: 6,58 εκ. Μέγ. σωζ. διάστ.: 7,05 εκ.

Πηλός: 3ζ

Περιγραφή: Τα τοιχώματα του σώματος είναι γωνιώδη.

Επίχρυσμα: Λευκό επίχρυσμα εσωτερικά και εξωτερικά στο άνω τμήμα. Λεπτόρρευστο υπορόδινο επίχρυσμα στην υπόλοιπη επιφάνεια εξωτερικά.

Εφυάλωση: Παχύρρευστη, στιλπνή και κρακελαρισμένη κίτρινη εφυάλωση εσωτερικά και εξωτερικά στο άνω τμήμα. Ταινία εφυάλωσης χαμηλά στο σώμα και καταλειβάδες κατά τόπους.

Διακόσμηση: Στο εσωτερικό υπολείμματα αδρεγγάρακτου διακόσμου. Σώζονται υπολείμματα τεσσάρων επάλληλων δακτυλίων, οι οποίοι σε ένα σημείο διακόπτονται από πέντε κάθετες εγχαράξεις (Medallion Style κατά Morgan).

Χρονολόγηση: γ' τέταρτο 12ου αιώνα.

Βιβλιογραφία/Παράλληλα: Χαλκίδα: ΓΕΩΡΓΟΠΟΥΛΟΥ-ΜΕΛΑΔΙΝΗ 1973-1974, 504, πίν. 327.α (τέλη 12ου αιώνα). Άργος: ΒΑΣΙΛΕΙΟΥ 2014, 290-291, αρ.575 (γ' τέταρτο 12ου αιώνα).

Παρατηρήσεις:

98. Δύο συνανήκοντα θραύσματα από το χείλος και το σώμα ρηχού πινακίου (εικ. 98, σχ. 35)

Αρ. Καταγρ.: Α' 4/4/5

Διαστάσεις: Μέγ. σωζ. Μ.: 8,12 εκ. Μέγ. σωζ. Πλ.: 6,00 εκ. Μέγ. σωζ. Μ. χείλους: 2,38 εκ.

Πηλός: 4α4. Στον πυρήνα ανοιχτός ερυθρός 2.5 YR, 7/4 (pale red) κατά Munsell. Σκληρός με κανονικό σπάσιμο. Αραιοί κόκκοι ασημίζουσας μαρμαρυγίας.

Περιγραφή: Τα τοιχώματα του σώματος είναι λοξά και το χείλος κάθετο με τριγωνική ακμή.

Επίχρυσμα: Παχύρρευστο λευκό επίχρυσμα εσωτερικά και κατάλοιπά του εξωτερικά κάτω από το χείλος. Λεπτόρρευστο λευκό επίχρυσμα στην υπόλοιπη εξωτερική επιφάνεια.

Εφυάλωση: Παχύρρευστη, στιλπνή, κρακελαρισμένη, κίτρινη εφυάλωση εσωτερικά και λεπτόρρευστη εξωτερικά στο χείλος, όπου πατά επί γυμνού πηλού. Καταλειβάδες εξωτερικά στο σώμα.

Διακόσμηση: Υπολείμματα αδρεγγάρακτου διακόσμου εσωτερικά στο άνω σώμα. Τμήμα πλατιάς ζώνης, η οποία σχηματίζεται από δυο παράλληλους δακτυλίους. Στο εσωτερικό αυτής κατάλοιπα θλαστής, εκατέρωθεν της οποίας βρίσκονται τοποθετημένα αντωπά τρίγωνα (Medallion Style κατά Morgan).

Χρονολόγηση: προχωρημένος 12ος αιώνας.

Βιβλιογραφία/Παράλληλα: Θήβα: ΦΑΡΑΚΛΑΣ 1968, 211, πίν. 160.γ. Κόρινθος: WILLIAMS Π 1978, 34, πίν. 6.C-1977-1 (β' μισό 12ου-α' μισό 13ου αιώνα). Μουσείο Μπενάκη: ΠΑΠΑΝΙΚΟΛΑ-ΜΠΑΚΙΡΤΖΗ, ΜΑΥΡΙΚΙΟΥ, ΜΠΑΚΙΡΤΖΗΣ 1999, 99, αρ. 195 (προχωρημένος 12ος-αρχές 13ου αιώνα). Αρχοντική Βοιωτίας: VROOM 2003, 93, 163, εικ. 6.43, αρ. W.15.20 (β' μισό 12ου /αρχές 13ου αιώνα). Άνδρος: ΒΟΓΚΛΗ 2016, 110-112 εικ. 92 (β' μισό 12ου /αρχές 13ου αιώνα).

Παρατηρήσεις:

99. Τμήμα από το χείλος και το άνω σώμα μεγάλης κούπας (εικ. 99, σχ. 36)

Αρ. Καταγρ.: Δ' 3/3/6

Διαστάσεις: Μέγ. σωζ. Μ. χείλους: 4,95 εκ. Μέγ. σωζ. διάστ.: 3,55 εκ.

Πηλός: 4α3. Λεπτόκοκκος με ασύμμετρο σπάσιμο. Παρατηρούνται και άσπρες προσμείξεις μικρές έως μεγάλες γωνιώδεις πεπλατυσμένες.

Περιγραφή: Τα τοιχώματα του σώματος είναι κάθετα και το χείλος αποτελεί την χωρίς ιδιαίτερη διαμόρφωση απόληξή τους με προιονωτή παρυφή.

Επίχρισμα: Παχύρρευστο λευκό επίχρισμα εσωτερικά και εξωτερικά στο χείλος. Στην υπόλοιπη εξωτερική επιφάνεια στρώμα λιγότερο πυκνού λευκού επιχρίσματος.

Εφυάλωση: Παχύρρευστη, στιλπνή υποπράσινη εφυάλωση εσωτερικά και εξωτερικά στο χείλος.

Διακόσμηση: Υπολείμματα διακόσμου αποδομένου με αδρή και βαθιά χάραξη στο εσωτερικό. Κάτω από το χείλος σώζεται τμήμα ταινίας με λοξή διαγράμμιση (Medallion Style κατά Morgan).

Χρονολόγηση: προχωρημένος 12ος αιώνας.

Βιβλιογραφία/Παράλληλα: Κόρινθος: MORGAN 1942, 151, 314, αρ. 1491, εικ. 127 (μέσα 12ου αιώνα). Το ίδιο: ΠΑΠΑΝΙΚΟΛΑ-ΒΑΚΙΡΤΖΙ 1999, 175, αρ. 202 (I. Tzoukou-Herbst, χρονολ.: 1180-1210). Αθήνα: ΒΑΒΥΛΟΠΟΥΛΟΥ-ΧΑΡΙΤΩΝΙΔΟΥ 1982, 132-133, πίν. 39.δ (12ος αιώνας). Μουσείο Μπενάκη: ΠΑΠΑΝΙΚΟΛΑ-ΜΠΑΚΙΡΤΖΗ, ΜΑΥΡΙΚΙΟΥ, ΜΠΑΚΙΡΤΖΗΣ 1999, 85, 93, αρ. 179 (τέλη 12ου-αρχές 13ου αιώνα).

Παρατηρήσεις:

100. Τμήμα από το σώμα εφυαλωμένου ανοιχτού αγγείου (εικ. 100)

Αρ. Καταγρ.: Γ' 3/3/8

Διαστάσεις: Μέγ. σωζ. Μ.: 5,4 εκ. Μέγ. σωζ. Πλ.: 3,4 εκ.

Πηλός: 1β3. Στον πυρήνα ανοιχτός ερυθρός 2.5 YR 7/6 (light red) και στο εσωτερικό άκρο γκριζωπός από την υπερόπτηση. Δεν παρατηρούνται ερυθρές προσμείξεις ούτε μαρμαρυγία. Εξωτερικά γρατζουνιές.

Περιγραφή: Τα τοιχώματα του σώματος είναι κυρτά.

Επίχρισμα: Πυκνό λευκό επίχρισμα εσωτερικά και υπολείμματα λεπτόρρευστου υπόλευκου επιχρίσματος εξωτερικά.

Εφυάλωση: Παχύρρευστη κιτρινωπή εφυάλωση εσωτερικά.

Διακόσμηση: Στο εσωτερικό σώζονται υπολείμματα επάλληλων ταινιών καμωμένων με φαρδιά ακίδα (Medallion Style κατά Morgan).

Χρονολόγηση: ύστερος 12ος αιώνας.

Βιβλιογραφία/Παράλληλα: Χαλκίδα: ΓΕΩΡΓΟΠΟΥΛΟΥ-ΜΕΛΑΔΙΝΗ 1973-1974, 504, πίν. 327.α (τέλη 12ου αιώνα). Σμίξη Φωκίδας: ARMSTRONG 1989, 29-30, 32, 45, αρ. 52, πίν. 10 (Aegean Ware, πρώτη εικοσαετία 13ου αιώνα).

Παρατηρήσεις:

101. Τμήμα από το σώμα ανοιχτού αγγείου -ίσως λεκανίδα- (εικ. 101)

Αρ. Καταγρ.: Γ' 3/3/11

Διαστάσεις: Μέγ. σωζ. Μ.: 5,75 εκ. Μέγ. σωζ. Πλ.: 5,58 εκ.

Πηλός: 1α1. Στον πυρήνα ρόδινος 7.5 YR, 7/4 (pink) κατά Munsell και κατά τόπους γκριζωπός από την υπερόπτηση. Παρατηρούνται και αραιές σκουρόχρωμες προσμείξεις μεγάλες αποστρωγγυλεμένες τραπεζοειδείς, καθώς και λίγος μετρίου μεγέθους ασβεστόλιθος. Εξωτερικά γρατζουνιές και ίχνη καύσης.

Περιγραφή: Τα τοιχώματα του σώματος είναι κυρτά.

Επίχρισμα: Λευκό επίχρισμα εσωτερικά και στρώμα λεπτόρρευστου επιχρίσματος εξωτερικά.

Εφυάλωση: Θαμπή και συρρικνωμένη λόγω ανεπιτυχούς ψησίματος πράσινη εφυάλωση στο εσωτερικό.

Διακόσμηση: Στο εσωτερικό τμήμα γραμμωτής ταινίας αποδομένης με φαρδιά ακίδα (όψιμο αδρεγγάρακτο/Medallion Style κατά Morgan).

Χρονολόγηση: πρώιμος 13ος αιώνας.

Βιβλιογραφία/Παράλληλα: Μουσείο Μπενάκη: ΠΑΠΑΝΙΚΟΛΑ-ΜΠΑΚΙΡΤΖΗ, ΜΑΥΡΙΚΙΟΥ, ΜΠΑΚΙΡΤΖΗΣ 1999, 85, αρ. 165,166,170 (Medallion Style, τέλη 12ου-αρχές 13ου αιώνα). Υψηλάντης Βοιωτίας: VROOM 2003, 163, αρ. W 15.2, εικ. 6.23 (β' μισό 12ου αιώνα). Μικρό Πιστό Θράκης: ΖΕΚΟΣ 2003, 461, εικ. 16 (αρχές 13ου αιώνα). Άργος: ΒΑΣΙΛΕΙΟΥ 2014, 312, αρ. 621 (α' τέταρτο 13ου αιώνα).

Παρατηρήσεις:

Διάκοσμος σε ελεύθερη διάταξη

102. Τρία θραύσματα από τη βάση και τον πυθμένα μεγάλης βαθιάς κούπας (εικ. 102, σχ. 37)

Αρ. Καταγρ.: Β' 3/3/6 α, β, γ

Διαστάσεις: α) Μέγ. σωζ. Μ. βάσης: 5,32 εκ. Ύ.: 4,5 εκ. Μέγ. σωζ. Μ.: 7,32 εκ. Μέγ. σωζ. Πλ.: 7,71 εκ. β) Μέγ. σωζ. Μ.: 3,73 εκ. Μέγ. σωζ. Πλ.: 2, 3 εκ. γ) Μέγ. σωζ. Μ.: 3,87 εκ. Μέγ. σωζ. Πλ.: 2, 14 εκ.

Πηλός: 3γ1. Σκληρός, χονδρόκοκκος. Εξωτερικά γρατζουνιές.

Περιγραφή: Η βάση είναι δακτυλιόσχημη και τα τοιχώματα του σώματος κυρτά.

Επίχρισμα: Παχύρρευστο λευκό επίχρισμα εσωτερικά.

Εφυάλωση: Παχύρρευστη, στιλπνή πράσινη εφυάλωση στο εσωτερικό.

Διακόσμηση: Στον πυθμένα και το σώμα υπολείμματα φυτικού διακόσμου αποδομένου με αδρή χάραξη (Free Style κατά Morgan).

Χρονολόγηση: γ' τέταρτο 12ου αιώνα.

Βιβλιογραφία/Παράλληλα: Ηράκλειο: ΣΤΑΡΙΔΑ 2003, 715, αρ. 1, εικ. 2-3 (τέλη 12ου αιώνα). Βοιωτία: VROOM 2003, αρ. W11.2.

Παρατηρήσεις:

103. Τμήμα από τη βάση και τον πυθμένα ρηχής κούπας (εικ. 103, σχ. 38)

Αρ. Καταγρ.: Γ' 3/3/3

Διαστάσεις: Μέγ. σωζ. Μ.: 8,6 εκ. Μέγ. σωζ. Πλ.: 5,55 εκ. Μέγ. σωζ. Μ. βάσης: 5,93 εκ.

Πηλός: 3γ3. Χονδρόκοκκος με ασύμμετρο σπάσιμο.

Περιγραφή: Η βάση είναι δακτυλιόσχημη και τα τοιχώματα του σώματος λοξά.

Επίχρισμα: Φαιό επίχρισμα εσωτερικά.

Εφυάλωση: Θαμπή πρασινωπή εφυάλωση στο εσωτερικό.

Διακόσμηση: Στο εσωτερικό εγχάρακτος διάκοσμος αποδομένος με συνδυασμό φαρδιάς και λεπτότερης ακίδας. Σώζονται τμήματα από λοξές γραμμές με κατεύθυνση προς τον πυθμένα, οι οποίες εναλλάσσονται με λεπτότερα κατακόρυφα σπειροειδή μοτίβα (Free Style κατά Morgan).

Χρονολόγηση: γ' τέταρτο 12ου αιώνα.

Βιβλιογραφία/Παράλληλα: Μουσείο Μπενάκη: ΠΑΠΑΝΙΚΟΛΑ-ΜΠΑΚΙΡΤΖΗ, ΜΑΥΡΙΚΙΟΥ, ΜΠΑΚΙΡΤΖΗΣ 1999, 85-86 (τέλη 12ου-αρχές 13ου αιώνα).

Παρατηρήσεις:

104. Τμήμα από το χείλος και το άνω σώμα ρηχού πινακίου (εικ. 104, σχ. 39)

Αρ. Καταγρ.: Β' 3/3/1

Διαστάσεις: Μέγ. σωζ. Μ. χείλους: 4,6 εκ. Μέγ. σωζ. Μ.: 5,13 εκ. Μέγ. σωζ. Πλ.: 3,93 εκ.

Πηλός: 3στ. Χονδρόκοκκος με ασύμμετρο σπάσιμο. Αραιοί κόκκοι ασημίζουσας μαρμαρυγίας. Πρόσμειξη: black grain.

Περιγραφή: Τα τοιχώματα του σώματος είναι κυρτά και το χείλος ελαφρά έσω νεύον.

Επίχρισμα: Παχύρρευστο λευκό επίχρισμα εσωτερικά και υπολείμμάτα του εξωτερικά κάτω από το χείλος.

Εφυάλωση: Λεπτόρρευστη, στιλπνή πρασινωπή εφυάλωση εσωτερικά και εξωτερικά στο χείλος ενώ κηλίδες της παρατηρούνται και χαμηλότερα στο σώμα.

Διακόσμηση: Εσωτερικά κάτω από το χείλος υπολείμματα διακόσμου αποδομένου με αδρή χάραξη. Τμήμα σπείρας, η οποία περιβάλλεται από κουφίζοντα μοτίβα (Free Style κατά Morgan).

Χρονολόγηση: τέλη 12ου-αρχές 13ου αιώνα.

Βιβλιογραφία/Παράλληλα: Κόρινθος: MORGAN 1942, 151, 320, αρ. 1548, πίν. LI.f (β' μισό 12ου αιώνα). Ναυάγιο Καστελλορίζου: ΦΙΛΟΘΕΟΥ, ΜΙΧΑΗΛΙΔΟΥ 1986, 319, πίν. 78α (προχωρημένος 12ος-πρώιμος 13ος αιώνας). Βεριά Χαλκιδικής: PAPANIKOLA-BAKIRTZI 1999, 48, αρ. 34 (Τ. Tsanana, παρόμοια κουφίζοντα και σπειροειδή μοτίβα, χρονολ β' μισό 12ου αιώνα). Θήβα: PAPANIKOLA-BAKIRTZI 1999, 51, αρ. 40 (Ch. Koilakou, χρονολ. ύστερος 12ος-πρώιμος 13ος αιώνας). Άργος: ΒΑΣΙΛΕΙΟΥ 2014, 305, αρ.606 (τέλη 12ου-αρχές 13ου αιώνα).

Παρατηρήσεις:

105. Τμήμα από το σώμα εφυαλωμένου ανοιχτού αγγείου (εικ. 105)

Αρ. Καταγρ.: Α' 3/3/θ

Διαστάσεις:

Πηλός: καμένος. Με επιφύλαξη: ρόδινος 7.5YR/7/4 pink κατά Munsell με αραιούς κόκκους ασημίζουσας μαρμαρυγίας.

Επίχρισμα: Η επιφάνεια είναι καμένη και δεν διακρίνονται τα υπολείμματα του επιχρίσματος

Εφυάλωση: Εξ αιτίας των έντονων ιχνών υπερόπτησης δεν διακρίνεται το χρώμα της εφυάλωσης, η οποία καλύπτει το εσωτερικό.

Διακόσμηση: Παρατηρείται τμήμα από δυο ομόκεντρους δακτυλίους καμωμένους με πλατιά ακίδα (Free Style κατά Morgan;).

Χρονολόγηση:

Βιβλιογραφία/Παρατηρήσεις: Το θραύσμα είναι ανεπιτυχές εξ αιτίας υπερβολικής όπτησης.

106. Τμήμα από το χείλος εφυαλωμένου ανοιχτού αγγείου (εικ. 106, 106α)

Αρ. Καταγρ.: Α' 3/3/α

Διαστάσεις:

Πηλός: καμένος

Περιγραφή: Τα τοιχώματα του σώματος είναι λοξά και το χείλος επικλινές έσω νεύον.

Επίχρισμα: Πυκνό λευκό επίχρισμα εσωτερικά και εξωτερικά.

Εφύαλωση: Παχύρρευστη κίτρινη εφύαλωση εσωτερικά και εξωτερικά.

Διακόσμηση: Σώζονται υπολείμματα γραμμικού διακόσμου αποδομένου με πλατιά ακίδα.

Κάτω από το χείλος τμήμα ευθείας γραμμής, από την οποία ξεκινά λοξή διαγράμμιση.

Χρονολόγηση:

Βιβλιογραφία/Παρατηρήσεις: Το θραύσμα είναι ανεπιτυχές εξ αιτίας της προβληματικής του όπτησης. Σ' όλη του την επιφάνεια και στο εσωτερικό των τοιχωμάτων του σώζει έντονα ίχνη υπερόπτησης.

107. Τμήμα από το σώμα εφυαλωμένου ανοιχτού αγγείου (εικ. 107, 107α)

Αρ. Καταγρ.: Δ' 4/4/7

Διαστάσεις: Μέγ. σωζ. διάστ.: 4,45 εκ.

Πηλός: Δεν διακρίνεται το χρώμα, γιατί είναι καμένος. Πολύ σκληρός, λεπτόκοκκος με κανονικό σπάσιμο. Αραιοί κόκκοι ασημένιας μαρμαρυγίας. Πολύ συχνές άσπρες προσμείξεις, πολύ μικρές έως πολύ μεγάλες αποστρογγυλεμένες σφαιρικές, αποστρογγυλεμένες πεπλατυσμένες καιγωνιώδεις τραπεζοειδείς. Αραιές ερυθρές προσμείξεις πολύ μικρές έως μέτριες αποστρογγυλεμένες σφαιρικές καιγωνιώδεις-αποστρογγυλεμένες πεπλατυσμένες. Πολύ συχνοί ανομοιόμορφοι πόροι.

Περιγραφή: Τα τοιχώματα του σώματος είναι κυρτά.

Επίχρισμα: Υπολείμματα παχύρρευστου καμένου επιχρίσματος στο εσωτερικό.

Εφύαλωση: Κατάλοιπα καμένης εφύαλωσης εσωτερικά.

Διακόσμηση: Υπολείμματα διακόσμου αποδομένου με αδρή χάραξη στο εσωτερικό. Παρατηρούνται τμήματα πέντε παράλληλων ταινιών, εκ των οποίων οι τρεις τέμνονται με αδρή κάθετη γραμμή (Free Style κατά Morgan).

Χρονολόγηση: τέλη 12ου-αρχές 13ου αιώνα.

Βιβλιογραφία/Παρατηρήσεις: ΓΕΩΡΓΟΠΟΥΛΟΥ-ΜΕΛΑΔΙΝΗ 1973-1974, 504, πίν. 327.β (τέλη 12ου αιώνα).

108. Δύο συνανήκοντα θραύσματα από το χείλος και το άνω σώμα κούπας (εικ. 108)

Αρ. Καταγρ.: Γ' 3/3/34

Διαστάσεις: Μέγ. σωζ. Μ. χείλους: 3,41 εκ. Μέγ. σωζ. Μ.: 5,41 εκ. Μέγ. σωζ. Πλ.: 4,73.

Πηλός: 1β4. Κανονικό σπάσιμο. Δεν παρατηρείται μαρμαρυγία ενώ εντοπίζονται αρκετές άσπρες προσμείξεις πολύ μεγάλες, αποστρογγυλεμένες σφαιρικές.

Περιγραφή: Τα τοιχώματα του σώματος είναι κυρτά και το χείλος αποτελεί την χωρίς ιδιαίτερη διαμόρφωση απόληξή τους.

Επίχρισμα: Παχύρρευστο καστανό επίχρισμα εσωτερικά και εξωτερικά στο χείλος και λεπτόρρευστο υπόλευκο επίχρισμα στην υπόλοιπη εξωτερική επιφάνεια. Στο άκρο του χείλους απολεπισμένο.

Εφυάλωση: Παχύρρευστη στιλπνή και κρακελαρισμένη πράσινη εφυάλωση εσωτερικά και λιγότερο παχύρρευστη εξωτερικά στο χείλος. Στο άκρο του χείλους απολεπισμένη.

Διακόσμηση: Με αδρή χάραξη αποδίδεται γραμμικός διάκοσμος στο εσωτερικό. Στο σωζόμενο άνω σώμα παρατηρούνται υπολείμματα οκτώσχημου πλοχμού καθώς και δυο ομόκεντρων δακτυλίων, στο κέντρο των οποίων έχει αφαιρεθεί τελείως ο κάμπος (Free Style κατά Morgan).

Χρονολόγηση: τέλη 12ου-αρχές 13ου αιώνα.

Βιβλιογραφία/Παράλληλα: Χαλκίδα: ΓΕΩΡΓΟΠΟΥΛΟΥ-ΜΕΛΑΔΙΝΗ 1973-1974, 504, πίν. 326.γ (παρόμοιος πλοχμός, τέλη 12ου αιώνα). Καλαπόδι Φωκίδας: ARMSTRONG 1996, 343, 355, 360, αρ. 79, πίν. 84, 86 (β' μισό 12ου αιώνα). Θήβα: ΚΟΙΛΑΚΟΥ 1997, 115, πίν. 55.δ. ΡΑΡΑΝΙΚΟΛΑ-ΒΑΚΙΡΤΖΙ 1999, 51, αρ. 40 (Ch. Koilakou, χρονολ. ύστερος 12ος-πρώιμος 13ος αιώνας). Παλαιομάζι Βοιωτίας: VROOM 2003, 116, αρ. 19.1, 163, αρ. W 15.7, εικ. 6.24 (β' μισό 12ου αιώνα). Άργος: ΒΑΣΙΛΕΙΟΥ 2014, 306-307, αρ.609.

Παρατηρήσεις:

109. Τμήμα από το σώμα εφυαλωμένου ανοιχτού αγγείου -ίσως κούπας- (εικ. 109)

Αρ. Καταγρ.: Γ'3/3/5

Διαστάσεις: Μέγ. σωζ. Μ.: 3,64 εκ. Μέγ. σωζ. Πλ.: 3,45 εκ.

Πηλός: 1α3. Ομαλό σπάσιμο. Συχνοί ανομοιόμορφοι πόροι. Εξωτερικά αυλακώσεις από την κατεργασία στον τροχό.

Περιγραφή: Τα τοιχώματα του σώματος είναι ελαφρώς κυρτά.

Επίχρισμα: Παχύρρευστο υπόλευκο/ υπορόδινο επίχρισμα στο εσωτερικό.

Εφυάλωση: Λεπτόρρευστη άχρωμη εφυάλωση εσωτερικά.

Διακόσμηση: Στο εσωτερικό αδρεγχάρακτος διάκοσμος, ο οποίος συμπληρώνεται από κηλίδες πράσινου χρώματος αφηρημένα τοποθετημένες πάνω σ' αυτόν. Σώζεται τμήμα κατακόρυφης ταινίας, εκατέρωθεν της οποίας αναπτύσσονται σπειροειδή μοτίβα (όψιμο αδρεγχάρακτο/Free Style κατά Morgan).

Χρονολόγηση: πρώιμος 13ος αιώνας.

Βιβλιογραφία/Παράλληλα: Αθήνα: WAAGÉ 1933, 313, εικ. 9. f (Early Sgraffito Ware, Later Style), 317 (splashes of green under the glaze).

Παρατηρήσεις:

110. Τμήμα από χείλος και το άνω σώμα ρηχού πινακίου (εικ. 110, σχ. 40)

Αρ. Καταγρ.: Α'4/4/2

Διαστάσεις: Μέγ. σωζ. Μ. χείλους: 5,3 εκ. Πλ.: 3,83 εκ. Μέγ. σωζ. Μ. πλευράς: 5,6 εκ.

Πηλός: 4α3.

Περιγραφή: Τα τοιχώματα του σώματος είναι λοξά και γωνιώδη ενώ το χείλος στενό οριζόντιο.

Επίχρισμα: Παχύρρευστο ρόδινο επίχρισμα εσωτερικά και εξωτερικά στο χείλος. Λεπτόρρευστο υπόλευκο επίχρισμα στο μεγαλύτερο τμήμα του σώματος εξωτερικά με εξαίρεση τμήμα του χείλους

Εφυάλωση: Λεπτόρρευστη, κρακελαρισμένη κίτρινη εφυάλωση εσωτερικά και εξωτερικά καταλειβάδες. Στο χείλος παρατηρούνται απολεπίσεις καθώς και φυσαλίδες λόγω προβλημάτων κατά την όπτηση. Στο άκρο του χείλους η εφυάλωση πατά επί γυμνού πηλού.

Διακόσμηση: Εσωτερικά στο χείλος υπολείμματα αδρεγγάρακτου διακόσμου. Επάλληλες χιαστί διαγραμμίσεις, οι οποίες πατούν πάνω σε δακτύλιο περιμετρικά αυτού (όψιμο αδρεγγάρακτο).

Χρονολόγηση: α΄ μισό 13ου αιώνα.

Βιβλιογραφία/Παράλληλα: Αθήνα: FRANTZ 1938, 457, αρ. A92, εικ. 15 (μέσα 13ου αιώνα). Κόρινθος: WILLIAMS II 1978, 34, πίν. 6, αρ. C-1977-8 (α΄ μισό 13ου αιώνα). WILLIAMS II, ZERVOS 1995, 18, πίν. 13 (Lot 1994-27, γ΄ τέταρτο 13ου αιώνα). Θήβα: ΚΟΙΛΑΚΟΥ 1993, 77-78, πίν. 32ε. Σπάρτη: SANDERS 1993, 261, αρ. 7 εικ. 2, πίν. 7 (β΄ τέταρτο 13ου αιώνα). Πέργαμος: SPIESER 1996, 50-51, 89, αρ. 535, πίν. 56.

Παρατηρήσεις:

111. Τμήμα από το σώμα εφυσωμένου ανοιχτού αγγείου (εικ. 111)

Αρ. Καταγρ.: Δ΄3/3/1

Διαστάσεις: Μέγ. σωζ. διάστ.: 4,93 εκ.

Πηλός: 3β. Στον πυρήνα γκριζωπός από την υπερόπτηση. Μέτρια σκληρός, με αρκετές ερυθρές προσμείξεις μικρές έως μεγάλες αποστρογγυλεμένες σφαιρικές και γωνιώδεις-αποστρογγυλεμένες τραπεζοειδείς.

Περιγραφή: Τα τοιχώματα του σώματος είναι ελαφρώς κυρτά.

Επίχρισμα: Παχύρρευστο λευκό επίχρισμα εσωτερικά και στρώμα παχύρρευστου καστανέρυθρου επιχρίσματος εξωτερικά.

Εφύαλωση: Παχύρρευστη, στιλπνή και κρακελαρισμένη υποκίτρινη εφύαλωση εσωτερικά.

Διακόσμηση: Εσωτερικά παράσταση ζώου αποδομένου με μέτρια χάραξη. Σώζεται κεφάλι πτηνού, το οποίο ραμφίζει στρογγυλό καρπό καμωμένο με τέλεια αφαίρεση του κάμπου (όψιμο αδρεγγάρακτο/Free Style κατά Morgan).

Χρονολόγηση: α΄ μισό 13ου αιώνα.

Βιβλιογραφία/Παράλληλα:

Παρατηρήσεις:

• Σύνοψη / Συμπεράσματα

Η πλειονότητα της κεραμικής από την ανασκαφή στον Ελαιώνα Μεγάρων ανήκει στην κατηγορία της αδρεγγάρακτης κεραμικής (Incised Sgraffito Ware). Τα εξεταζόμενα όστρακα αυτής της κατηγορίας φέρουν διακόσμηση στην εσωτερική επιφάνειά τους. Η απόδοση της διακόσμησης έχει γίνει είτε με αποκλειστική χρήση πλατιάς ακίδας είτε με συνδυασμό πλατιάς με λεπτότερη.

Με βάση την τυπολογία της διακόσμησης υπερτερούν αριθμητικά τα παραδείγματα της ομάδας του τύπου του μεταλλίου (Medallion Style), σύμφωνα με την ταξινόμηση του Morgan¹³³², ενώ μικρότερο ποσοστό οστράκων ανήκει στην κατηγορία με διάκοσμο σε «ελεύθερη διάταξη» (Free Style), σύμφωνα με την ίδια

¹³³² MORGAN 1942, 147-150.

ταξινόμηση¹³³³. Σημειώνεται ότι στη συγκεκριμένη ανασκαφή δεν βρέθηκαν παραδείγματα με «μεταβατικού τύπου» διακόσμηση.

Η διακόσμηση των οστράκων του τύπου του μεταλλίου περιλαμβάνει ταινίες με λοξή διαγράμμιση/«σχοινίο»¹³³⁴, καθώς και επάλληλους δακτύλιους¹³³⁵, οι οποίοι σε κάποιες περιπτώσεις διακόπτονται από κάθετες εγχαράξεις¹³³⁶. Στην ομάδα αυτή απαντούν επίσης ψευδο-κουφικά κοσμήματα¹³³⁷, καθώς και ρομβοειδή μοτίβα, τα οποία συνδυάζονται με φολίδες ή φολιδωτό κάμπο¹³³⁸. Στα όψιμα δείγματα της ομάδας απαντά, μαζί με τη λοξή διαγράμμιση¹³³⁹, και το δικτυωτό θέμα/πλέγμα¹³⁴⁰.

Στην ομάδα με διάκοσμο σε ελεύθερη διάταξη συνηθέστερα είναι τα σπειροειδή θέματα, τα οποία εναλλάσσονται με κάθετες/λοξές εγχαράξεις¹³⁴¹ ή συμπληρώνονται από μικρά κουφίζοντα κοσμήματα¹³⁴². Ακόμη, απαντούν φυτικά θέματα και πλοχομοί¹³⁴³, καθώς και ομόκεντροι κύκλοι, στο εσωτερικό των οποίων γίνεται κάποιες φορές τέλεια αφαίρεση του κάμπου¹³⁴⁴.

Στα όψιμα παραδείγματα της κατηγορίας αυτής εξακολουθούν να προτιμώνται οι σπείρες, οι οποίες, όμως, αποκτούν πιο απλή μορφή και φέρουν επάνω τους μικρές κηλίδες πράσινου υαλώδους χρώματος¹³⁴⁵. Επίσης, από τις διαγραμμίσεις προσφιλής φαίνεται ότι είναι η χιαστί¹³⁴⁶, ενώ, τέλος, ενδιαφέρον προκαλεί η απόδοση ζώων, κυρίως πτηνών, τη στιγμή που τρώνε¹³⁴⁷.

Ως προς το σχήμα τους, τα όστρακα από την ανασκαφή του Ελαιώνα ανήκουν αποκλειστικά σε ανοιχτά αγγεία, κυρίως κούπες και δευτερευόντως πινάκια.

Οι κούπες έχουν μεγάλο μέγεθος, με κυρτά ή γωνιώδη τοιχώματα. Στα όψιμα δείγματα, ωστόσο, το σχήμα διαφοροποιείται και κυριαρχούν οι αβαθείς ή μεσαίου

¹³³³ MORGAN 1942, 150-157.

¹³³⁴ Αρ. Καταγρ. Α' 3/3/α, Α' 4/4/6, Δ' 3/3/2, Δ' 3/3/5, Δ' 3/3/6.

¹³³⁵ Αρ. Καταγρ. Α' 3/3/2, Γ' 3/3/8.

¹³³⁶ Αρ. Καταγρ. Α' 2/2/1, Γ' 3/3/21, Δ' 3/3/11, Δ' 4/4/7.

¹³³⁷ Αρ. Καταγρ. Δ' 3/3/11.

¹³³⁸ Αρ. Καταγρ. Δ' 3/3/2, Δ' 3/3/5.

¹³³⁹ Αρ. Καταγρ. Γ' 3/3/11.

¹³⁴⁰ Αρ. Καταγρ. Α' 4/4/8, Γ' 3/3/24.

¹³⁴¹ Αρ. Καταγρ. Γ' 3/3/3.

¹³⁴² Αρ. Καταγρ. Β' 3/3/1.

¹³⁴³ Αρ. Καταγρ. Β' 3/3/6, Γ' 3/3/34.

¹³⁴⁴ Αρ. Καταγρ. Γ' 3/3/34

¹³⁴⁵ Αρ. Καταγρ. Γ' 3/3/5.

¹³⁴⁶ Αρ. Καταγρ. Α' 4/4/2.

¹³⁴⁷ Αρ. Καταγρ. Δ' 3/3/1.

μεγέθους κούπες¹³⁴⁸. Οι κούπες έχουν συνήθως απλό χείλος, ενίοτε με πριονωτή παρυφή¹³⁴⁹, ενώ υπάρχουν και δείγματα με κάθετο χείλος με έσω νεύον άκρο¹³⁵⁰. Οι λιγιστές σωζόμενες βάσεις είναι δακτυλιόσχημες¹³⁵¹.

Τα πινάκια είναι συνήθως ρηγά με κυρτά¹³⁵² ή λοξά τοιχώματα¹³⁵³ ενώ το χείλος τους είναι οριζόντιο¹³⁵⁴, επικλινές έξω νεύον¹³⁵⁵ ή κάθετο¹³⁵⁶.

Το υπό εξέταση υλικό δεν χαρακτηρίζεται από ιδιαίτερη ομοιογένεια σε ό,τι αφορά την ποιότητα του πηλού.

Τα δείγματα της ομάδας τύπου μεταλλίου είναι κατά κύριο λόγο κατασκευασμένα από ανοιχτό ερυθρό πηλό (κυρίως light red 2.5YR7/6 ή pale red 2.5YR7/4), σχεδόν ισάριθμα είναι και τα δείγματα από πορτοκαλόχρωμο (reddish yellow 5YR7/6) και κοκκινωπό με κιτρινωπή απόχρωση (reddish yellow 7.5YR7/6) πηλό. Ο πηλός είναι συνήθως μέτρια σκληρός με περισσότερες άσπρες και ερυθρές και λιγότερες σκουρόχρωμες, μικρές έως μεγάλες προσμείξεις. Επίσης, σε όλους τους τύπους πηλού παρατηρούνται αραιοί κόκκοι ασημίζουσας μαρμαρυγίας, ενώ στις περισσότερες περιπτώσεις δεν λείπουν οι ανομοιομορφοί πόροι.

Ο κοκκινωπός πηλός με κιτρινωπή απόχρωση (reddish yellow 7.5YR7/6) απαντάται και στα όψιμα παραδείγματα τύπου μεταλλίου με τα ίδια χαρακτηριστικά που παρουσιάζει και στα προγενέστερα δείγματα.

Τα όστρακα της ομάδας με διάκοσμο σε ελεύθερη διάταξη είναι κατασκευασμένα από κοκκινωπό πηλό με κιτρινωπή απόχρωση, όπως αυτόν της προηγούμενης ομάδας, καθώς και από ρόδινο πηλό (pink 7.5YR7/4), με χαρακτηριστικά παρόμοια με εκείνα του πηλού της προηγούμενης ομάδας αλλά σκληρότερο και με συχνότερους κόκκους ασημίζουσας μαρμαρυγίας.

Τέλος, στα λίγα όψιμα δείγματα της ομάδας με διάκοσμο σε ελεύθερη διάταξη εξακολουθεί να προτιμάται ο ρόδινος πηλός (pink 7.5YR7/3) με μέτρια σκληρότητα,

¹³⁴⁸ Αρ. Καταγρ. Α' 4/4/6

¹³⁴⁹ Αρ. Καταγρ. Δ' 3/3/6.

¹³⁵⁰ Αρ. Καταγρ. Α' 4/4/6

¹³⁵¹ Αρ. Καταγρ. Β' 3/3/6, Γ' 3/3/3.

¹³⁵² Αρ. Καταγρ. Β' 3/3/1.

¹³⁵³ Αρ. Καταγρ. Α' 4/4/8.

¹³⁵⁴ Αρ. Καταγρ. Α' 4/4/2.

¹³⁵⁵ Αρ. Καταγρ. Β' 3/3/1.

¹³⁵⁶ Αρ. Καταγρ. Α' 4/4/8.

αρκετούς κόκκους ασημίζουσας μαρμαρυγίας, συχνές άσπρες μικρές προσμείξεις και συχνοί ανομοιομορφους πόρους.

Όσον αφορά στο επίχρισμα και στην εφυάλωση, είναι αναμενόμενο για την κατηγορία της αδρεγχάρακτης κεραμικής, η εσωτερική τουλάχιστον επιφάνεια των οστράκων να είναι καλυμμένη με λευκό επίχρισμα, καθώς μέσω της απομάκρυνσης αυτού με φαρδιά ακίδα σχηματίζεται ο εγχάρακτος διάκοσμος. Στην πλειονότητα των υπό εξέταση οστράκων παχύ λευκό επίχρισμα καλύπτει την εσωτερική επιφάνεια του αγγείου και εξωτερικά το χείλος. Ακόμη, αρκετά παραδείγματα έχουν και την υπόλοιπη εξωτερική επιφάνεια επιχρισμένη από πιο αραιό λευκό επίχρισμα. Επιπλέον, σε μεμονωμένα παραδείγματα παρατηρούνται και έγχρωμα επιχρίσματα, όπως ρόδινο¹³⁵⁷ και φαιό¹³⁵⁸, ενώ χαρακτηριστικό είναι το καστανό¹³⁵⁹/καστανέρυθρο¹³⁶⁰ επίχρισμα στην εξωτερική τουλάχιστον επιφάνεια των όψιμων οστράκων.

Η εφυάλωση είναι συνήθως κιτρινωπή ή πρασινωπή και σπανιότερα άχρωμη¹³⁶¹. Καλύπτει κατά κανόνα την εσωτερική επιφάνεια των οστράκων, ενώ εξωτερικά φτάνει συνήθως μέχρι κάτω από το χείλος. Η ποιότητά της ποικίλλει, καθώς άλλοτε είναι παχύρρευστη και στιλπνή και άλλοτε κρακελαρισμένη και με φυσαλίδες αέρα. Τέλος, πρέπει να σημειωθεί, ότι όσο προχωρούμε χρονολογικά, η εφυάλωση αποκτά συνήθως σκουρότερες αποχρώσεις με αποτέλεσμα στα πιο όψιμα παραδείγματα να παρατηρούνται και σκοτεινότερα πράσινα¹³⁶² και κίτρινα¹³⁶³ χρώματα.

Ως γνωστόν, η αδρεγχάρακτη κεραμική χρονολογείται από το β' μισό του 12ου μέχρι το α' τέταρτο του 13ου αιώνα¹³⁶⁴. Από τις υποκατηγορίες της πρώτης χρονολογικά εμφανίζεται εκείνη του τύπου του μεταλλίου, η οποία χαρακτηρίζεται από τη συνύπαρξη αδρεγχάρακτου και λεπτεγχάρακτου διακόσμου¹³⁶⁵. Με βάση τα

¹³⁵⁷ Αρ. Καταγρ. Α' 2/2/1, Α' 4/4/2, Γ' 3/3/5

¹³⁵⁸ Αρ. Καταγρ. Γ' 3/3/3. Δ' 3/3/11.

¹³⁵⁹ Αρ. Καταγρ. Γ' 3/3/34.

¹³⁶⁰ Αρ. Καταγρ. Δ' 3/3/1.

¹³⁶¹ Αρ. Καταγρ. Γ' 3/3/5.

¹³⁶² Αρ. Καταγρ. Α' 4/4/8, Γ' 3/3/11, Γ' 3/3/34.

¹³⁶³ Αρ. Καταγρ. Α' 4/4/2, Α' 4/4/5.

¹³⁶⁴ ΠΟΥΛΟΥ-ΠΑΠΑΔΗΜΗΤΡΙΟΥ 2013, 97. VROOM 2003, 163. ΒΑΣΙΛΕΙΟΥ 2014, 160-161.

¹³⁶⁵ ΒΑΣΙΛΕΙΟΥ 2014, 161.

δεδομένα αυτά τα υπό εξέταση θραύσματα από την ανασκαφή του Ελαιώνα με τα αντίστοιχα χαρακτηριστικά μπορούν να χρονολογηθούν περί τα μέσα του 12ου αιώνα¹³⁶⁶. Όσο η αδρή χάραξη εμπεδώνεται και μονοπωλεί τη διακόσμηση του αγγείου, τόσο προχωρούμε χρονολογικά, φτάνοντας στο γ' τέταρτο του 12ου αιώνα¹³⁶⁷. Τα σχετικά όστρακα από την ανασκαφή στον Ελαιώνα μπορούν συνεπώς να χρονολογηθούν στο γ' τέταρτο του 12ου αιώνα¹³⁶⁸.

Τα θραύσματα με διάκοσμο σε ελεύθερη διάταξη μπορούν να χρονολογηθούν από το γ' τέταρτο του 12ου αιώνα και μετά¹³⁶⁹. Πιο συγκεκριμένα, όσα φέρουν επιβιώσεις λεπτής χάραξης, μπορούν να χρονολογηθούν στο γ' τέταρτο του αιώνα¹³⁷⁰, ενώ εκείνα, στα οποία η αδρή χάραξη αφ' ενός είναι κανόνας και αφ' ετέρου γίνεται πιο πλατιά και βαθιά μπορούν να τοποθετηθούν στα τέλη του 12ου-αρχές 13ου αιώνα¹³⁷¹.

Τέλος, τα υπό εξέταση δείγματα της όψιμης αδρεγχάρακτης κεραμικής θα πρέπει να χρονολογηθούν στο α' μισό του 13ου αιώνα¹³⁷².

Εργαστήρια παραγωγής αδρεγχάρακτης κεραμικής έχουν εντοπιστεί στη Χαλκίδα¹³⁷³ και το Άργος¹³⁷⁴. Στο μεν πρώτο εργαστήριο χρησιμοποιείται ερυθρός πηλός (συνήθως 2.5YR5/6-5/8)¹³⁷⁵, ενώ στο δεύτερο ερυθροκάστανος (2.5YR6/8, 5/6-5/8, 5YR5/6)¹³⁷⁶. Όσον αφορά στα θραύσματα της ανασκαφής των Μεγάρων, παρατηρείται ποικιλομορφία ως προς τον πηλό. Τα περισσότερα θραύσματα παρουσιάζουν είτε κοκκινωπό με κίτρινη απόχρωση/πορτοκαλόχρωμο (reddish yellow 7.5YR7/6, 5YR7/6)¹³⁷⁷ είτε ρόδινο (pink 7.5YR7/3-7/6)¹³⁷⁸ πηλό, ενώ λίγα παραδείγματα παρουσιάζουν ερυθρό πηλό (light red 2.5YR7/6, pale red 2.5YR7/4)¹³⁷⁹. Για τα θραύσματα από κοκκινωπό με κίτρινη απόχρωση/πορτοκαλόχρωμο πηλό, καθώς και για εκείνα από ερυθρό πηλό μπορεί να

¹³⁶⁶ Αρ. Καταγρ. Δ' 3/3/5, Δ' 3/3/11.

¹³⁶⁷ ΒΑΣΙΛΕΙΟΥ 2014, 161.

¹³⁶⁸ Αρ. Καταγρ. Α' 2/2/1, Α' 4/4/6, Α' 4/4/8, Γ' 3/3/20, Γ' 3/3/21, Γ' 3/3/24, Δ' 3/3/2.

¹³⁶⁹ ΒΑΣΙΛΕΙΟΥ 2014, 161.

¹³⁷⁰ Αρ. Καταγρ. Β' 3/3/6, Γ' 3/3/3.

¹³⁷¹ Αρ. Καταγρ. Β' 3/3/1, Γ' 3/3/34.

¹³⁷² Αρ. Καταγρ. Α' 4/4/2, Γ' 3/3/5, Δ' 3/3/1.

¹³⁷³ ΒΑΣΙΛΕΙΟΥ 2014, 281-282, 287. WAKSMAN κ.ά. 2014, 416-417.

¹³⁷⁴ ΒΑΣΙΛΕΙΟΥ 2014, I, 292, 428.

¹³⁷⁵ ΒΑΣΙΛΕΙΟΥ 2014, II, 5.

¹³⁷⁶ ΒΑΣΙΛΕΙΟΥ 2014, II, 7.

¹³⁷⁷ Αρ. Καταγρ. Α' 4/4/8, Γ' 3/3/5, Γ' 3/3/8, Γ' 3/3/11, Γ' 3/3/24, Γ' 3/3/34, Δ' 3/3/2, Δ' 3/3/11.

¹³⁷⁸ Αρ. Καταγρ. Α' 2/2/1, Α' 4/4/6, Β' 3/3/6, Β' 3/3/11, Γ' 3/3/3, Δ' 3/3/1, Δ' 4/4/2.

¹³⁷⁹ Αρ. Καταγρ. Α' 4/4/2, Α' 4/4/5, Γ' 3/3/20, Δ' 3/3/5, Δ' 3/3/6.

υποστηριχθεί ότι έχουν παραχθεί σε εντόπιο εργαστήριο των Μεγάρων, καθώς, όπως έχει προαναφερθεί, αντίστοιχος πηλός παρατηρείται και στους τοπικής παραγωγής υστερορρωμαϊκούς αμφορείς¹³⁸⁰.

Στα υπό εξέταση αδρεγγάρακτα κεραμικά περιλαμβάνονται και θραύσματα ημιτελών και ανεπιτυχώς κατασκευασμένων αγγείων¹³⁸¹. Κατ' αρχάς, σώζονται τέσσερα συνανήκοντα θραύσματα από το χείλος και το σώμα ημίεργης κούπας¹³⁸², της οποίας η κατασκευή σταμάτησε μετά την εφαρμογή του υαλώματος αλλά πριν την πραγματοποίηση του δεύτερου ψησίματος. Η κούπα ανήκει πιθανότατα στην ομάδα του τύπου του «μεταλλίου» κατά Morgan και ο διάκοσμός της είναι καθαρά γραμμικός με ευθείες και τεθλασμένες γραμμές. Ως προς το σχήμα της χαρακτηρίζεται από λοξά και ελαφρώς γωνιώδη τοιχώματα, καθώς και από επικλινές, έξω νεύον χείλος. Είναι κατασκευασμένη από ανοιχτό ερυθρό πηλό (light red 2.5YR7/6) με αραιούς κόκκους ασημίζουσας μαρμαρυγίας και συχνές άσπρες προσμείξεις. Στην εσωτερική επιφάνειά της και εξωτερικά στο χείλος παρατηρούνται υπολείμματα λεπτόρρευστου λευκού επιχρίσματος και (κιτρινωπής;) εφυάλωσης. Ως προς τη χρονολόγησή της, μπορεί να αποδοθεί περί τα μέσα του 12ου αιώνα.

Η εύρεση της κούπας αυτής στην ανασκαφή του Ελαιώνα υποδηλώνει ενδεχομένως τη λειτουργία τοπικού εργαστηρίου, του οποίου και υπήρξε αντικείμενο παραγωγής. Οπωσδήποτε ένα ημίεργο αγγείο δεν θα μπορούσε να αποτελέσει προϊόν εξαγωγικού εμπορίου, ίσως όμως να μπορούσε να διατεθεί προς πώληση σε χαμηλότερη τιμή στην τοπική αγορά¹³⁸³. Την υπόθεση αυτή ενισχύει ο πηλός της κούπας, ο οποίος ομοιάζει με αυτόν (light red 2.5YR6/6) που παρατηρείται και στους Υστερορρωμαϊκούς Αμφορείς 2 (LRA 2)¹³⁸⁴, για τους οποίους υπάρχουν ισχυρές ενδείξεις ότι τουλάχιστον μέχρι τον 6ο αιώνα κατασκευάζονται σε εργαστήρια κεραμικής των Μεγάρων¹³⁸⁵.

Εκτός από την ημίεργη κούπα, βρέθηκαν και θραύσματα από αποτυχημένα στην κατασκευή αγγεία, τα οποία παρουσιάζουν έντονα ίχνη υπερβολικής όπτησης

¹³⁸⁰ ΚΟΡΩΣΗΣ 2011, 73, 101.

¹³⁸¹ Αντίστοιχα παραδείγματα συναντάμε στην Ελεύθερα, όπου ολοκληρωμένα αγγεία συνυπάρχουν με ημίεργα χωρίς τελικό στρώμα υαλώματος: ΠΟΥΛΟΥ-ΠΑΠΑΔΗΜΗΤΡΙΟΥ 2008, 42.

¹³⁸² Αρ. Καταγρ. Α' 3/3/2.

¹³⁸³ VIONIS 2008, 38. ΚΟΡΩΣΗΣ 2011, 74.

¹³⁸⁴ ΚΟΡΩΣΗΣ 2011, 73.

¹³⁸⁵ ΚΟΡΩΣΗΣ 2011, 101-102.

τόσο στον πυρήνα των τοιχωμάτων¹³⁸⁶ όσο και στην υπόλοιπη επιφάνειά τους¹³⁸⁷. Τα αγγεία αυτά ανήκουν στην ομάδα τύπου μεταλλίου κατά Morgan και φέρουν γραμμικό διάκοσμο, όπως λοξή διαγράμμιση¹³⁸⁸ και παράλληλους¹³⁸⁹ ή ομόκεντρους¹³⁹⁰ δακτυλίους. Όλα τα όστρακα προέρχονται από ανοιχτά αγγεία με λοξά ή κυρτά τοιχώματα και επικλινές έσω νεύον χείλος. Το χρώμα του πηλού είναι αδιάγνωστο εξ αιτίας του υπερβολικού ψησίματος, το οποίο επέφερε το μαύρισμα των επιφανειών. Εν τούτοις, εντοπίζονται στον πηλό αραιοί κόκκοι ασημίζουσας μαρμαρυγίας, καθώς και άσπρες και ερυθρές προσμείξεις. Στην εσωτερική επιφάνεια των οστράκων και στην εξωτερική του χείλους παρατηρούνται υπολείμματα επιχρίσματος και εφυάλωσης, των οποίων, όμως, το χρώμα δεν είναι πάντοτε ευδιάκριτο λόγω των έντονων ιχνών καύσης. Σε ένα μόνο δείγμα¹³⁹¹ ξεχωρίζει το στρώμα του πυκνού λευκού επιχρίσματος και της παχύρρευστης κίτρινης εφυάλωσης. Ως προς τη χρονολόγησή τους, τα όστρακα αυτά τοποθετούνται μετά τα μέσα του 12ου αιώνα.

Η εύρεση οστράκων αποτυχημένων κατά την όπτηση αγγείων υποδηλώνει την κυκλοφορία τους στην τοπική αγορά παρά τα κατασκευαστικά τους μειονεκτήματα. Φαίνεται πιθανή, επομένως, η λειτουργία ενός ντόπιου εργαστηρίου, το οποίο την περίοδο αυτή παράγει, εκτός των άλλων, και αδρεγχάρακτα κεραμικά. Από αυτά, όσα παρουσιάζουν κατασκευαστικά ελαττώματα διατίθενται στην τοπική αγορά σε συμφέρουσες τιμές για την κάλυψη των άμεσων αναγκών της, δεδομένου ότι δεν μπορούν να διατεθούν στο εμπόριο ευρύτερης κλίμακας.

¹³⁸⁶ Αρ. Καταγρ. Α' 3/3/α.

¹³⁸⁷ Αρ. Καταγρ. Α' 3/3/θ, Δ' 4/4/7/.

¹³⁸⁸ Αρ. Καταγρ. Α' 3/3/α.

¹³⁸⁹ Αρ. Καταγρ. Δ' 4/4/7.

¹³⁹⁰ Αρ. Καταγρ. Α' 3/3/θ.

¹³⁹¹ Αρ. Καταγρ. Α' 3/3/α.



(εικ. 87)



(εικ. 88)



(εικ. 89)



(εικ. 90)



(εικ. 91)



(εικ. 92)



(εικ. 93)



(εικ. 94)



(εικ. 95)



(εικ. 95α)



(εικ. 96)



(εικ. 97)



(εικ. 98)



(εικ. 99)



(εικ. 100)



(εικ. 101)



(εικ. 102)



(εικ. 103)



(εικ. 104)



(εικ. 105)



(εικ. 106)



(εικ. 106α)



(εικ. 107)



(εικ. 107α)

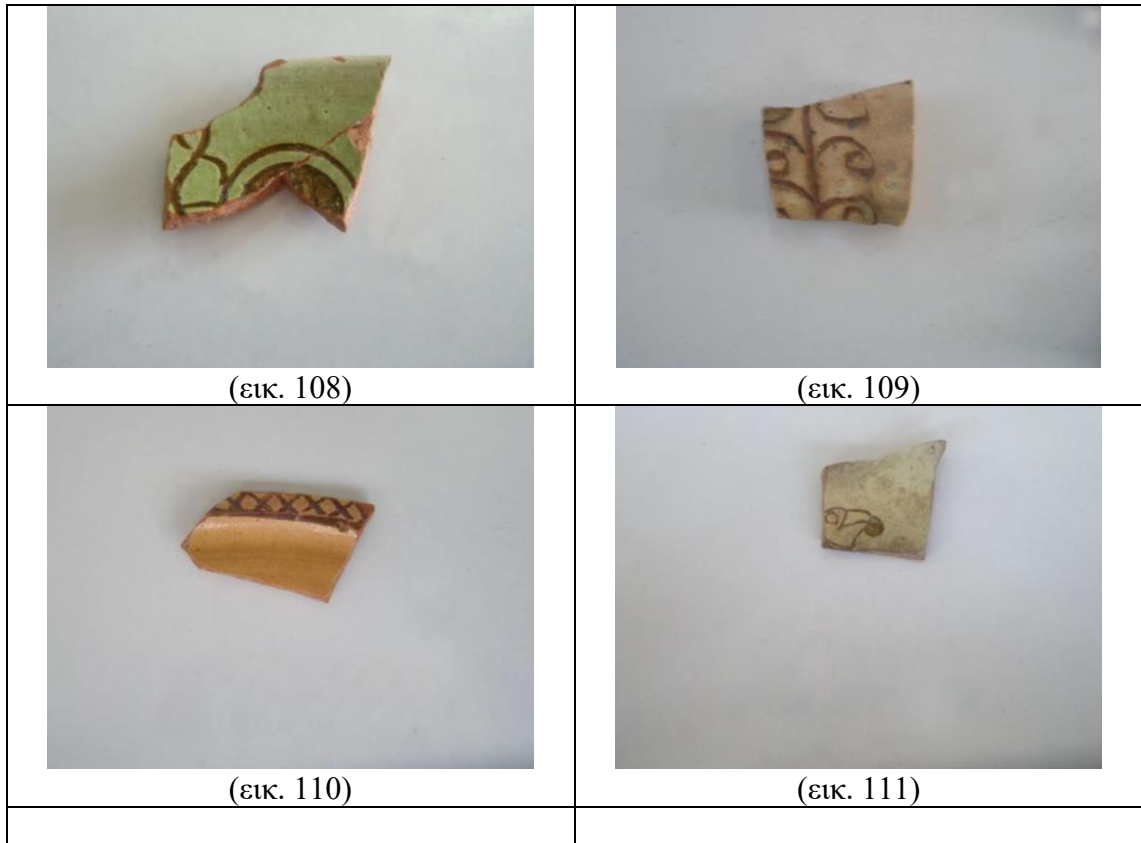

Πίν. 14

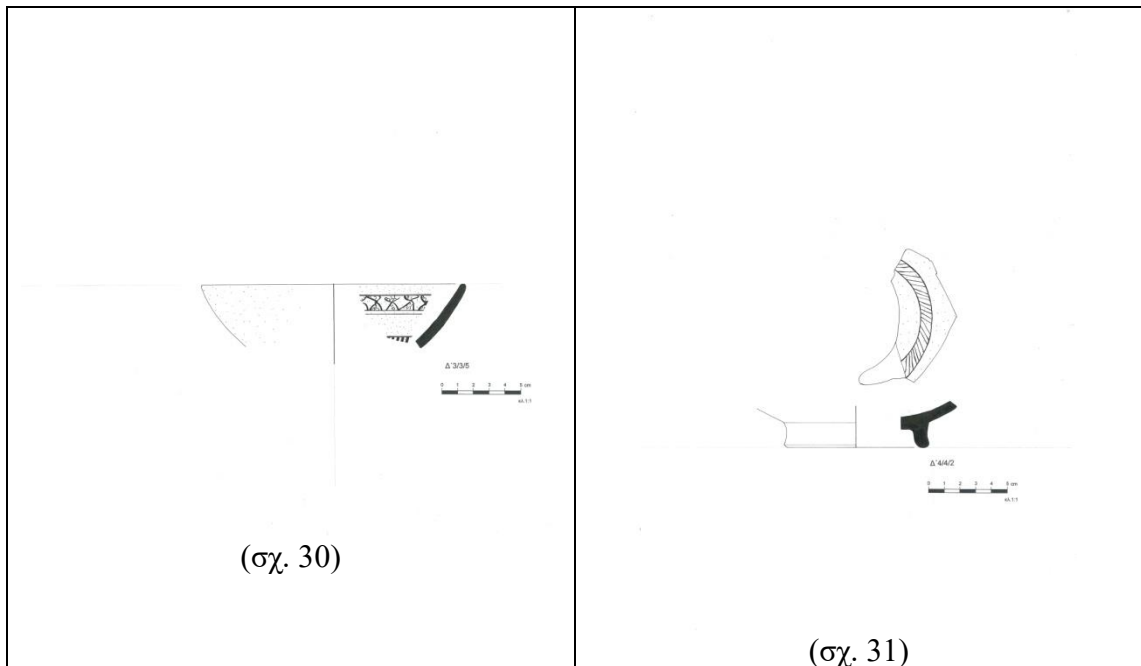

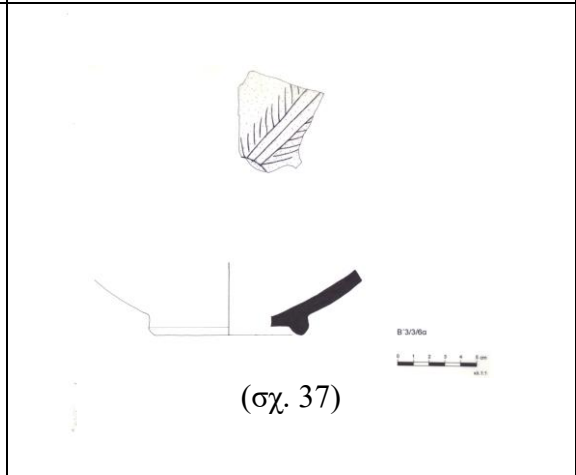
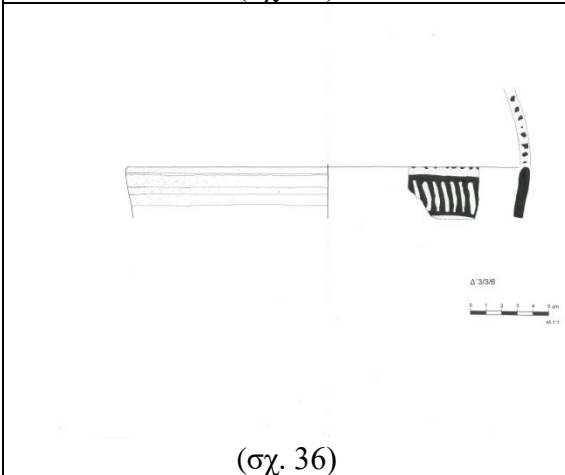
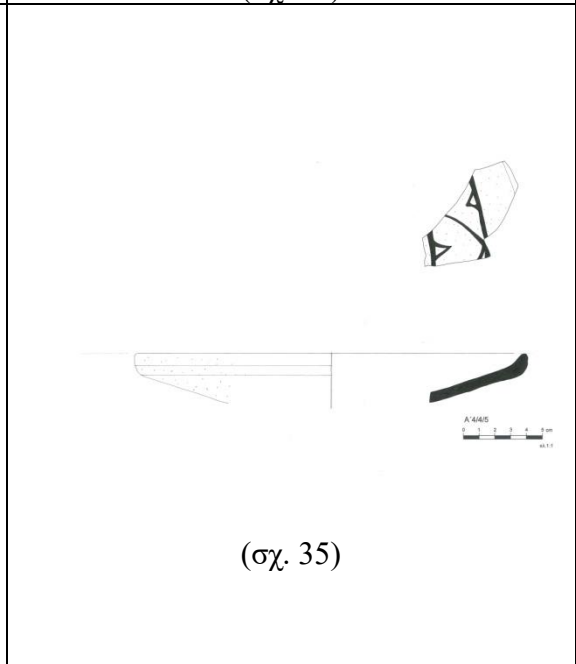
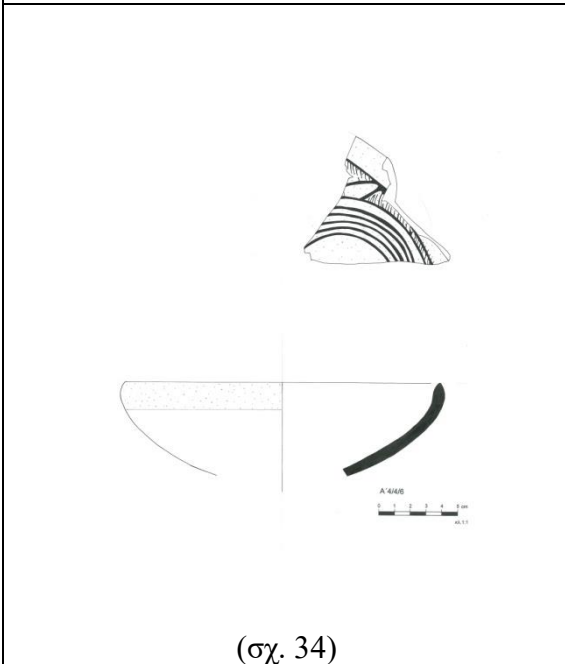
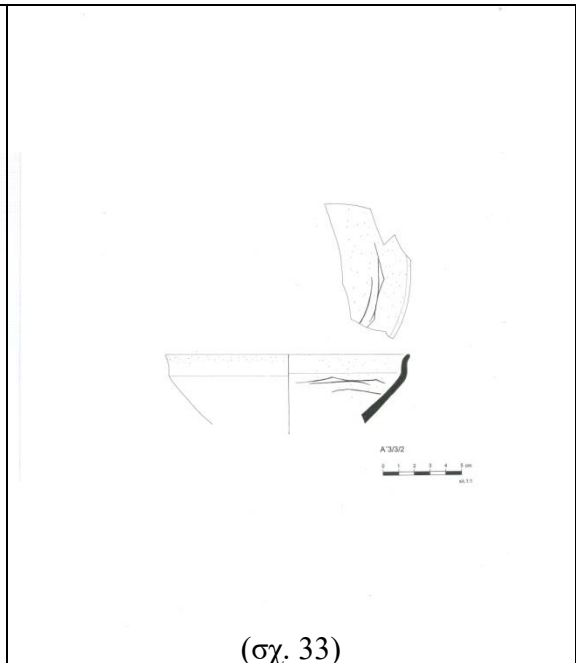
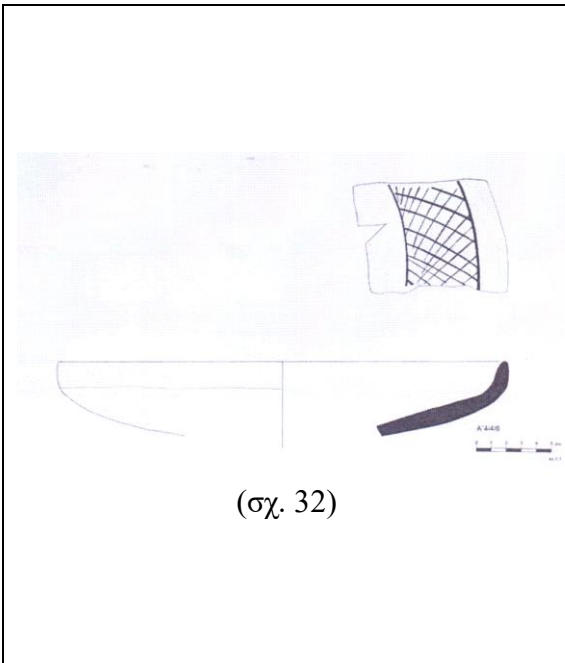

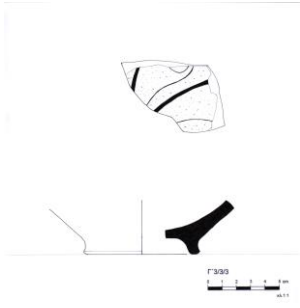

(σχ. 38)

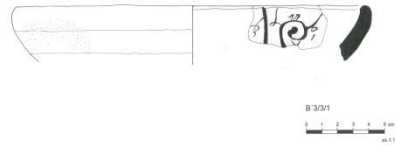

(σχ. 39)

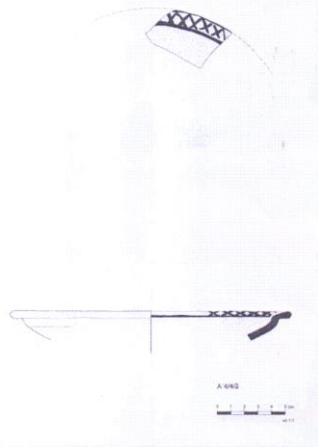

(σχ. 40)

3.3.4δ. Εφυαλωμένη κεραμική «αιγαιακού χώρου» (Aegean Ware)¹³⁹²

• ΚΑΤΑΛΟΓΟΣ

ΕΙΣΑΓΩΓΙΚΟ ΣΧΟΛΙΟ

Η κατηγορία της εφυαλωμένης κεραμικής του «αιγαιακού» χώρου απαντάται από τον προχωρημένο 12ο αιώνα και εξαπλώνεται ιδιαίτερα στις αρχές του 13ου¹³⁹³. Για την απόδοση του διακόσμου της χρησιμοποιείται η αδρή χάραξη, η οποία σε κάποιες περιπτώσεις εμπλουτίζεται από κηλίδες πράσινου χρώματος¹³⁹⁴.

Η κατηγορία αυτή κεραμικής γνωρίζει μεγάλη διάδοση και παραδείγματά της έχουν βρεθεί σε νησιά του Αιγαίου (Σκόπελος¹³⁹⁵, Μήλος¹³⁹⁶) αλλά και στην Κωνσταντινούπολη¹³⁹⁷, στην κεντρική Ελλάδα (Τανάγρα¹³⁹⁸, Θήβα¹³⁹⁹, επαρχία Βοιωτίας¹⁴⁰⁰, Φωκίδα¹⁴⁰¹), στην Πελοπόννησο (Σπάρτη¹⁴⁰²), στην Κρήτη (Ελεύθερα¹⁴⁰³), τα Κύθηρα¹⁴⁰⁴ και την Κύπρο (Πάφος¹⁴⁰⁵).

Για την εξέταση της συγκεκριμένης κατηγορίας χρησιμοποιείται η ομαδοποίηση του Megaw, ο οποίος με βάση τη διακόσμηση διέκρινε δύο ομάδες. Στην πρώτη τα διακοσμητικά θέματα οργανώνονται εντός και γύρω από μέταλλο, δηλαδή γύρω από ένα κεντρικό θέμα στον πυθμένα του αγγείου¹⁴⁰⁶ ενώ στη δεύτερη απλώνονται ελεύθερα σε όλη την επιφάνεια του αγγείου¹⁴⁰⁷.

¹³⁹² Για τα κύρια χαρακτηριστικά αυτής της κατηγορίας κεραμικής βλ. παρακάτω το εισαγωγικό σχόλιο στον κατάλογο των υπό εξέταση οστράκων.

¹³⁹³ PHILOTHÉOU, MICHAÏLIDOU 1989, 175-176. SANDERS 1993, 264. ARMSTRONG 1993, 313. ARMSTRONG 1996, 356. ΠΑΠΑΝΙΚΟΛΑ-ΜΠΑΚΙΡΤΖΗ, ΜΑΥΡΙΚΙΟΥ, ΜΠΑΚΙΡΤΖΗΣ 1999, 86. VIONIS 2001, 89. ΠΟΥΛΟΥ-ΠΑΠΑΔΗΜΗΤΡΙΟΥ 2013, 98.

¹³⁹⁴ MEGAW 1972, 333. MEGAW 1975, 37. MEGAW 1984, 339, αρ. 5. ARMSTRONG 1996, 356. VIONIS 2001, 89.

¹³⁹⁵ ARMSTRONG 1991, 335-339.

¹³⁹⁶ ARMSTRONG 1991, 345-346.

¹³⁹⁷ MEGAW 1975, 35. ΠΑΠΑΝΙΚΟΛΑ-ΜΠΑΚΙΡΤΖΗ, ΜΑΥΡΙΚΙΟΥ, ΜΠΑΚΙΡΤΖΗΣ 1999, 86.

¹³⁹⁸ VIONIS 2001, 89.

¹³⁹⁹ ARMSTRONG 1993, 332.

¹⁴⁰⁰ VROOM 2003, 163.

¹⁴⁰¹ ARMSTRONG 1989, 45-46.

¹⁴⁰² ARMSTRONG 1991, 346 και υποσημ. 17. SANDERS 1993, 264.

¹⁴⁰³ ΓΙΑΓΚΑΚΗ 2008, 201-204.

¹⁴⁰⁴ ΠΟΥΛΟΥ-ΠΑΠΑΔΗΜΗΤΡΙΟΥ 2013, 97-99.

¹⁴⁰⁵ MEGAW 1975, 36-39.

¹⁴⁰⁶ MEGAW 1975, 38: «medallion scheme».

¹⁴⁰⁷ MEGAW 1975, 39: «free-field type».

Στην ομάδα τύπου «μεταλλίου» ο πυθμένας των αγγείων κοσμεείται είτε από γραμμικά θέματα, όπως ρόμβους με χιαστί διαγραμμισή ή ακτινωτές κυματοειδείς γραμμές, είτε από μορφές ζώων, όπως λαγών ή ελάφων. Ο διάκοσμος αυτός περιβάλλεται συνήθως από οριζόντιες διαγραμμίσεις κάτω από χείλος του αγγείου, οι οποίες κατά τόπους διακόπτονται από κάθετες γραμμές που ξεχωρίζουν για τον λεπτότερο τρόπο απόδοσής τους¹⁴⁰⁸. Εξίσου συχνές είναι και οι πλατιές ταινίες, οι οποίες γεμίζουν από κυματοειδείς γραμμές, ομόκεντρους κύκλους ή ημικύκλια¹⁴⁰⁹.

Παρόμοια θεματολογία παρατηρείται και στην ομάδα με διάκοσμο σε ελεύθερη διάταξη, στην οποία απαντούν επίσης χιαστί διαγραμμισμένοι ρόμβοι ή κύκλοι, επάλληλοι δακτύλιοι, κυματοειδείς βραχίονες καθώς και μορφές ζώων, κυρίως πτηνών¹⁴¹⁰. Και στις δύο ομάδες η καλύπτουσα εφύαλωση είναι κατά κύριο λόγο κίτρινου χρώματος¹⁴¹¹.

ΚΑΤΑΛΟΓΟΣ ΕΥΡΗΜΑΤΩΝ

112. Τμήμα από το χείλος και το άνω σώμα πινακίου (εικ. 112, 112α, σχ. 41)

Αρ. Καταγρ.: Α'3/3/1

Διαστάσεις: Μέγ. σωζ. Μ. χείλους: 5,56 εκ. Μέγ. σωζ. Μ.: 4,8 εκ. Μέγ. σωζ. Πλ.: 4,83 εκ.
Πηλός: 1α3. Σκληρός. Αρκετοί κόκκοι ασημίζουσας μαρμαρυγίας. Συχνοί ανομοιόμορφοι πόροι.

Περιγραφή: Τα τοιχώματα του σώματος είναι ελαφρώς γωνιώδη και το χείλος στενό οριζόντιο.

Επίχρισμα: Παχύρρευστο λευκό επίχρισμα εσωτερικά και εξωτερικά μέχρι κάτω από το χείλος με απολεπίσεις κατά τόπους. Στην υπόλοιπη εξωτερική επιφάνεια υπολείμματα λεπτόρρευστου καστανέρυθρου επιχρίσματος.

Εφύαλωση: Παχύρρευστη κίτρινη εφύαλωση εσωτερικά και εξωτερικά στο χείλος. Κατά τόπους (ιδιαίτερα στις εγχαράξεις) φέρει φυσαλίδες αέρα.

Διακόσμηση: Στο χείλος παρατηρούνται υπολείμματα αδρεγγάρακτης διακόσμησης. Ρομβοειδή μοτίβα χιαστί διαγραμμισμένα και κάπως αδέξια αποδομένα τοποθετούνται μέσα σε διάχωρα, τα οποία σχηματίζονται από ομάδες διπλών κάθετων παράλληλων γραμμών.

Χρονολόγηση:

Βιβλιογραφία/Παρατηρήσεις: Κόρινθος: MORGAN 1942, 151, αρ. 1531, εικ. 129, (β' μισό 12ου αιώνα). Το ίδιο αναδημοσιεύεται στο: PAPANIKOLA-BAKIRTZI 1999, 179, αρ. 206 (I.

Tzoukou-Herbst, χρονολ. 1180-1210). Κύπρος: MEGAW 1975, 39 (Aegean Ware), εικ. 15.2 (τέλη 12ου αιώνα/αρχές 13ου). Καισάρεια: PRINGLE 1985, 190, αρ. 57, εικ. 11 (Early

¹⁴⁰⁸ ARMSTRONG 1991, 345.

¹⁴⁰⁹ MEGAW 1975, 39. ARMSTRONG 1991, 342.

¹⁴¹⁰ MEGAW 1975, 39. ARMSTRONG 1991, 342.

¹⁴¹¹ MEGAW 1975, 36-37. ARMSTRONG 1991, 340.

thirteenth-century Aegean Ware). Κόρινθος: WILLIAMS II 1978, 34, αρ. C-1977-4, πίν. 6 (μετά το β' μισό 12ου αιώνα). Φωκίδα: ARMSTRONG 1989, 13, 15, αρ. 6 (Aegean Ware), εικ. 9 (όψιμος 12ος-πρώιμος 13ος αιώνας), 18, αρ. 30, πίν. 7, 23, αρ. 15, εικ. 14, 32, αρ. 41, εικ. 19 (μέσα 12ου-αρχές 13ου αιώνα). Σκόπελος: ARMSTRONG 1991, 335-336, αρ. 2,3, εικ. 1,2 (ύστερος 12ος αιώνας). Θήβα: ΚΟΙΛΑΚΟΥ 1997, 115, πίν. 55.δ. Μουσείο Μπενάκη: ΠΑΠΑΝΙΚΟΛΑ-ΜΠΑΚΙΡΤΖΗ, ΜΑΥΡΙΚΙΟΥ, ΜΠΑΚΙΡΤΖΗΣ 1999, 86, αρ. 194 (τέλη 12ου-αρχές 13ου αιώνα). Θήβα: ΡΑΡΑΝΙΚΟΛΑ-ΒΑΚΙΡΤΖΙ 1999, 49, αρ. 36 (Ch. Koilakou, ύστερος 12ος αιώνας), 54, αρ. 44 (Ch. Koilakou, πρώιμος 13ος αιώνας). Ναυάγιο Καστελλορίζου: ΡΑΡΑΝΙΚΟΛΑ-ΒΑΚΙΡΤΖΙ 1999, 152, αρ. 179 (M. Michailidou, πρώιμος 13ος αιώνας).

113. Τμήμα από το σώμα πινακίου ή λεκανίδας (εικ. 113, 113α)

Αρ. Καταγρ.: Α'3/3/3

Διαστάσεις: Μέγ. σωζ. Μ.: 7,25 εκ. Πλ.: 5,17 εκ.

Πηλός: 3γ2. Αραιοί κόκκοι ασημίζουσας μαρμαρυγίας. Εξωτερικά γρατζουνιές.

Περιγραφή: Τα τοιχώματα του σώματος είναι λοξά και ιδιαίτερα παχιά.

Επίχρισμα: Λευκό επίχρισμα στο εσωτερικό.

Εφυάλωση: Παχύρρευστη και κατά τόπους κρακελαρισμένη πράσινη εφυάλωση εσωτερικά. Εξωτερικά καταλειβάδα κιτρινωπής εφυάλωσης.

Διάκοσμος: Εσωτερικά υπολείμματα αδρεγγάρακτου γραμμικού διακόσμου. Σε γυμνό κάμπο αποδίδεται ρόμβος, ο οποίος εγγράφεται σε κύκλο από τον οποίο ξεκινούν καμπυλούμενες "παραφυάδες"/ κυματοειδείς βραχίονες (Free Style κατά Morgan).

Χρονολόγηση:

Βιβλιογραφία/Παρατηρήσεις: Καισάρεια: PRINGLE 1985, 190, αρ. 56, εικ. 11 (Early thirteenth-century Aegean Ware). Ναυάγιο Καστελλορίζου: ΦΙΛΟΘΕΟΥ-ΜΙΧΑΗΛΙΔΟΥ 1986, 281, 283, αρ. 23, σχ. 9, 28, πίν. 64α, 285, αρ. 28, σχ. 11, 300-301, αρ. 112, σχ. 24, 29, πίν. 71β (προχωρημένος 12ος αιώνας). Σκόπελος: ARMSTRONG 1991, 335, αρ. 1, εικ. 1 (ύστερος 12ος αιώνας). Ναυάγιο Καστελλορίζου: ΠΑΠΑΝΙΚΟΛΑ-ΜΠΑΚΙΡΤΖΗ, ΜΑΥΡΙΚΙΟΥ, ΜΠΑΚΙΡΤΖΗΣ 1999, 98, αρ. 192 (προχωρημένος 12ος-αρχές 13ου αιώνα). BÖHLENDORF-ARSLAN 2004, 354-355, αρ. 107, πίν. 63 (Ägäische Ware, όψιμος 12ος-α' μισό 13ου αιώνα).

114. Τμήμα από το χείλος και το σώμα πινακίου (εικ. 114, 114α)

Αρ. Καταγρ.: Α'4/4/1

Διαστάσεις: Μέγ. σωζ. Μ. χείλους: 0,94 εκ. Μέγ. σωζ. Μ.: 6,1 εκ. Πλ.: 5,42 εκ

Πηλός: 3γ2. Αραιοί κόκκοι ασημίζουσας μαρμαρυγίας. Στο εξωτερικό γρατζουνιές.

Περιγραφή: Τα τοιχώματα του σώματος είναι ελαφρώς γωνιώδη και το χείλος ταινιωτό με κλίση προς τα έξω.

Επίχρισμα: Παχύρρευστο λευκό επίχρισμα εσωτερικά και εξωτερικά στο χείλος με απολεπίσεις κατά τόπους. Στην υπόλοιπη εξωτερική επιφάνεια λεπτόρρευστο καστανέρυθρο επίχρισμα.

Εφυάλωση: Παχύρρευστη, στιλπνή και κρακελαρισμένη πράσινη εφυάλωση εσωτερικά και εξωτερικά στο χείλος με απολεπίσεις κατά τόπους και καταλειβάδες στην πλευρά. Η εφαρμογή της δεν είναι απολύτως επιτυχής, καθώς παρουσιάζει διχρωμίες και φουσαλίδες αέρα.

Διακόσμηση: Στο χείλος υπολείμματα αδρεγγάρακτου διακόσμου διατεταγμένου σε τρίγλυφα και μετώπες. Σώζονται τρεις λοξές γραμμές και τμήμα ρόμβου με χιαστί διαγράμμιση (Medallion Style κατά Morgan).

Χρονολόγηση:

Βιβλιογραφία/Παρατηρήσεις: Μουσείο Μπενάκη: ΠΑΠΑΝΙΚΟΛΑ-ΜΠΑΚΙΡΤΖΗ, ΜΑΥΡΙΚΙΟΥ, ΜΠΑΚΙΡΤΖΗΣ 1999, 99, αρ. 194 (προχωρημένος 12ος-αρχές 13ου αιώνα).

115. Επτά θραύσματα από το χείλος και το σώμα μεγάλης βαθιάς κούπας (εικ. 115, 115α, σχ. 42)

Αρ. Καταγρ.: Α'4/4/4 α έως ε

Διαστάσεις: α) Μέγ. σωζ. Μ. χείλους: 12,00 εκ. Μ.:18,3 εκ. Πλ.: 9,65 εκ. β) Μ.: 4, 83 εκ. Πλ.: 4,00 εκ. γ) Μ.: 3,31 εκ. Πλ.: 2,92 εκ. δ) Μ.: 4,14 εκ. Πλ.: 3, 14 εκ. ε) Μέγ. σωζ. Μ. χείλους: 3,7 εκ. Πλ.: 2, 93 εκ.

Πηλός: 1β3. Στον πυρήνα ανοιχτός ερυθρός 2.5 YR, 7/6 (light red) κατά Munsell. Δεν παρατηρούνται ερυθρές προσμείξεις. Εξωτερικά γρατζουνιές.

Περιγραφή: Τα τοιχώματα του σώματος είναι κυρτά και το χείλος κάθετο και απλό.

Επίχρισμα: Παχύρρευστο υπορόδινο επίχρισμα εσωτερικά και υπολείμματά του εξωτερικά μέχρι κάτω από το χείλος. Στην υπόλοιπη εξωτερική επιφάνεια υπολείμματα λεπτόρρευστου υπόλευκου επιχρίσματος.

Εφυάλωση: Λεπτόρρευστη, κρακελαρισμένη κίτρινη εφυάλωση εσωτερικά και σε αρκετά σημεία απολεπισμένη.

Διακόσμηση: Εσωτερικά στο άνω σώμα υπολείμματα αδρεγγάρακτου διακόσμου. Παρατηρούνται τμήματα πέντε παράλληλων δακτυλίων, οι οποίοι διακόπτονται κατά διαστήματα από λοξές εγχαράξεις δίνοντας την εντύπωση του πλέγματος (τύπος μεταλλίου κατά Megaw).

Χρονολόγηση:

Βιβλιογραφία/Παρατηρήσεις: Κύπρος: MEGAW 1972, 333, εικ. 33 (α' τέταρτο 13 αιώνα). Χαλκίδα: ΓΕΩΡΓΟΠΟΥΛΟΥ-ΜΕΛΑΔΙΝΗ 1973-1974, 504, πίν. 327.β (τέλη 12ου αιώνα). Θήβα: ARMSTRONG, 1993, 306, αρ. 73 (Aegean Ware), εικ. 7, πίν. 32, 311, 313, αρ. 131 (Aegean Ware), σχ. 9. 131, πίν. 33 (τέλη 12ου-αρχές 13ου αιώνα).

• Σύνοψη / Συμπεράσματα

Τα θραύσματα εφυαλωμένης κεραμικής του «αιγαιακού χώρου», από την ανασκαφή του Ελαιώνα Μεγάρων είναι σχετικά λίγα. Τα υπό εξέταση θραύσματα αυτής της κατηγορίας φέρουν διακόσμηση στην εσωτερική επιφάνειά τους ενώ για την απόδοση της διακόσμησης έχει γίνει χρήση φαρδιάς ακίδας, με αποτέλεσμα τον σχηματισμό αδρεγγάρακτων θεμάτων.

Λόγω της αποσπασματικότητάς τους, η ταξινόμησή τους με βάση τον τύπο της διακόσμησης δεν είναι ασφαλής. Εξαίρεση αποτελεί ένα μόνο δείγμα, στο οποίο ο

διάκοσμος είναι οργανωμένος σύμφωνα με τον τύπο του -μεταλλίου- κατά Megaw¹⁴¹².

Η διακόσμηση των θραυσμάτων της συγκεκριμένης κατηγορίας περιλαμβάνει κυρίως ρομβοειδή σχήματα με χιαστί διαγράμμιση στο χείλος, τα οποία χωρίζονται μεταξύ τους με κάθετες ταινίες¹⁴¹³. Στο σώμα των αγγείων παρατηρούνται οφιοειδή θέματα ή κυματοειδείς βραχίονες¹⁴¹⁴, όπως επίσης και πλέγματα¹⁴¹⁵, τα οποία είναι και χαρακτηριστικά της ομάδας τύπου μεταλλίου.

Ως προς το σχήμα τους, τα θραύσματα από την ανασκαφή του Ελαιώνα ανήκουν αποκλειστικά σε ανοιχτά αγγεία, κυρίως πινάκια και μία μεγάλη βαθιά κούπα.

Τα πινάκια παρουσιάζουν ελαφρώς γωνιώδη τοιχώματα και ταινιωτά χείλη είτε οριζόντια¹⁴¹⁶ είτε ελαφρώς επικλινή¹⁴¹⁷.

Η κούπα έχει κυρτά τοιχώματα και απλό χείλος κάθετα τοποθετημένο προς αυτά¹⁴¹⁸.

Το υπό εξέταση υλικό χαρακτηρίζεται από ιδιαίτερη ομοιογένεια σε ό,τι αφορά την ποιότητα του πηλού.

Δύο από τα όστρακα έχουν πανομοιότυπο πηλό, ο οποίος είναι ρόδινος (pink 7.5YR7/4), με σκληρή υφή, αραιούς κόκκους ασημίζουσας μαρμαρυγίας και συχνές λευκές και έγχρωμες προσμείξεις¹⁴¹⁹. Τα δυο άλλα δείγματα παρουσιάζουν παρεμφερή πηλό, κοκκινωπό με κίτρινη απόχρωση (reddish yellow 7.5YR7/6)¹⁴²⁰ ή πορτοκαλόχρωμο (reddish yellow 5YR7/6)¹⁴²¹, με σχετικά σκληρή υφή, αραιούς κόκκους ασημίζουσας μαρμαρυγίας και αρκετές λευκές και έγχρωμες προσμείξεις.

¹⁴¹² Αρ. Καταγρ. Α' 4/4/4.

¹⁴¹³ Αρ. Καταγρ. Α' 3/3/1, Α' 4/4/1.

¹⁴¹⁴ Αρ. Καταγρ. Α' 3/3/3.

¹⁴¹⁵ Αρ. Καταγρ. Α' 4/4/4.

¹⁴¹⁶ Αρ. Καταγρ. Α' 3/3/1.

¹⁴¹⁷ Αρ. Καταγρ. Α' 4/4/1.

¹⁴¹⁸ Αρ. Καταγρ. Α' 4/4/4.

¹⁴¹⁹ Αρ. Καταγρ. Α' 3/3/3, Α' 4/4/1.

¹⁴²⁰ Αρ. Καταγρ. Α' 3/3/1.

¹⁴²¹ Αρ. Καταγρ. Α' 4/4/4.

Τα περισσότερα δείγματα έχουν λευκό επίχρισμα, συνήθως παχύρρευστο, το οποίο καλύπτει την εσωτερική επιφάνεια¹⁴²² και εξωτερικά την περιοχή του χείλους, όπου αυτό σώζεται¹⁴²³. Ένα μόνο δείγμα έχει παχύρρευστο υπορόδινο επίχρισμα αντί για λευκό, το οποίο απλώνεται στο εσωτερικό του αγγείου και εξωτερικά στο χείλος¹⁴²⁴. Στα περισσότερα θραύσματα η εξωτερική επιφάνεια καλύπτεται επίσης από στρώμα λεπτόρρευστου επιχρίσματος, το οποίο είτε είναι υπόλευκο¹⁴²⁵ είτε καστανέρυθρο¹⁴²⁶.

Η εφύαλωση, κίτρινη¹⁴²⁷ ή πράσινη¹⁴²⁸, είναι συνήθως παχύρρευστη και κρακελαρισμένη.

Ως γνωστόν, η κεραμική του «αιγιακού χώρου» χρονολογείται στον προχωρημένο 12ο και στις αρχές του 13ου αιώνα¹⁴²⁹.

Όσον αφορά στα κέντρα παραγωγής της κατηγορίας αυτής κεραμικής, ο Megaw υποστήριξε ότι αποτελεί προϊόν ενός ή περισσότερων εργαστηρίων του αιγιακού χώρου¹⁴³⁰. Η σύγχρονη έρευνα ανέδειξε ως σημαντική θέση παραγωγής της κεραμικής αυτής την Κόρινθο, όπου χρησιμοποιείται κυρίως πορτοκαλόχρωμος (reddish yellow 5YR6/6) αλλά και ερυθρός (red 2.5YR5/8)¹⁴³¹ ή ρόδιος (5YR7/4-7.5Y/4)¹⁴³² πηλός. Άλλο κέντρο παραγωγής έχει εντοπιστεί στη Σπάρτη, όπου επίσης ενδημεί ο ερυθρός πηλός (red 2.5YR5/8)¹⁴³³, ενώ είναι πολύ πιθανό τα αγγεία της κατηγορίας αυτής να κατασκευάζονταν και στην Κύπρο, όπου παρατηρείται ερυθρός και καστανοκίτρινος (light red 10R6/6, brownish yellow 10YR6/6)¹⁴³⁴ πηλός. Θεωρείται, επίσης, πιθανή η ύπαρξη εργαστηρίων κατασκευής της κατηγορίας αυτής

¹⁴²² Αρ. Καταγρ. Α' 3/3/3.

¹⁴²³ Αρ. Καταγρ. Α' 3/3/1, Α' 4/4/1.

¹⁴²⁴ Αρ. Καταγρ. Α' 4/4/4.

¹⁴²⁵ Αρ. Καταγρ. Α' 4/4/4.

¹⁴²⁶ Αρ. Καταγρ. Α' 3/3/1, Α' 4/4/1.

¹⁴²⁷ Αρ. Καταγρ. Α' 3/3/1, Α' 4/4/4.

¹⁴²⁸ Αρ. Καταγρ. Α' 3/3/3, Α' 4/4/1.

¹⁴²⁹ ΡΗΙΛΟΤΗΕΟΥ, ΜΙΧΑΗΛΙΔΟΥ 1989, 175-176. SANDERS 1993, 264. ΠΑΠΑΝΙΚΟΛΑ-ΜΠΑΚΙΡΤΖΗ, ΜΑΥΡΙΚΙΟΥ, ΜΠΑΚΙΡΤΖΗΣ 1999, 86. VIONIS 2001, 89. ΠΟΥΛΟΥ-ΠΑΠΑΔΗΜΗΤΡΙΟΥ 2013, 98.

¹⁴³⁰ MEGAW 1975, 40, 43.

¹⁴³¹ SANDERS 1999, 162. ΠΟΥΛΟΥ-ΠΑΠΑΔΗΜΗΤΡΙΟΥ 2013, 97.

¹⁴³² ΒΑΣΙΛΕΙΟΥ 2014, I, 278.

¹⁴³³ SANDERS 1993, 264.

¹⁴³⁴ ΠΑΠΑΝΙΚΟΛΑ-ΜΠΑΚΙΡΤΖΗ 1996, 57. ARMSTRONG, HATCHER 1997, 5. VIONIS 2001, 89. STERN 2008, 457.

και σε άλλες θέσεις του αιγαιακού χώρου, για τις οποίες χρειάζεται περαιτέρω διερεύνηση¹⁴³⁵.

Όσον αφορά στην προέλευση των αγγείων των Μεγάρων, μόνο υποθέσεις μπορούν να διατυπωθούν. Πλησιέστερος στον πηλό των αγγείων των Μεγάρων φαίνεται να είναι εκείνος της Κορίνθου, υποδεικνύοντας ενδεχομένως την παραγωγή τους στην περιοχή αυτή.

Πίν. 15

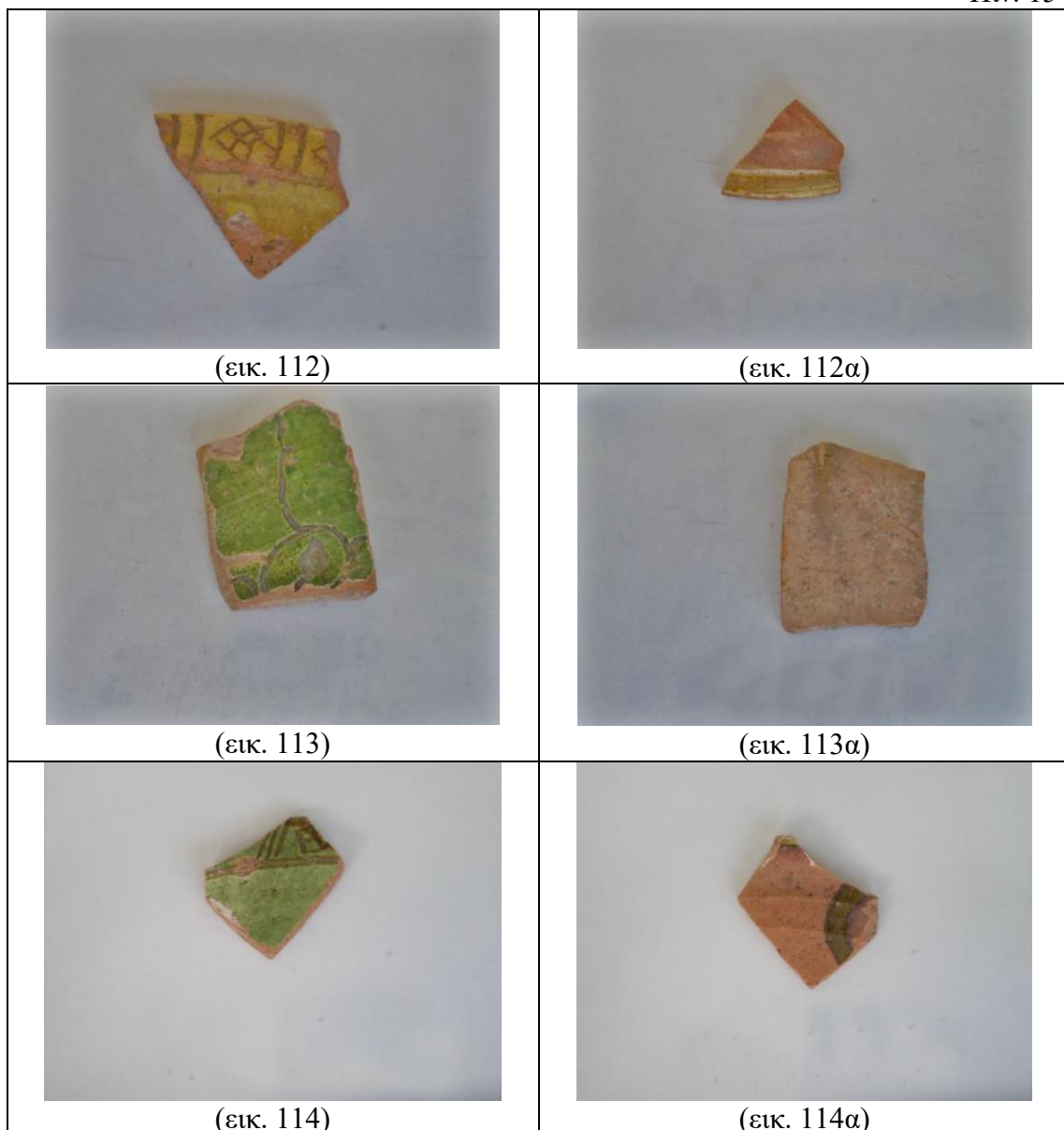

¹⁴³⁵ ARMSTRONG 1991 346. ΠΟΥΛΟΥ-ΠΑΠΑΔΗΜΗΤΡΙΟΥ 2013, 98.



(εικ. 115)



(εικ. 115α)

Πίν. 16

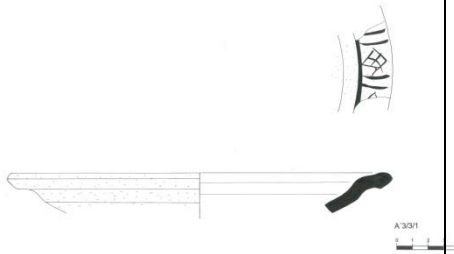

(σχ. 41)

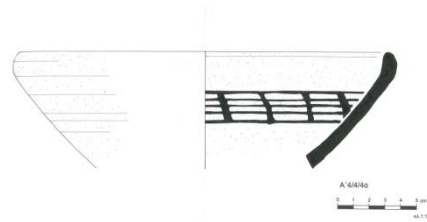

(σχ. 42)

3.3.5. Ενδεικτική κεραμική 13ου-14ου αιώνα

Σημαντικά μεν σε αριθμό αλλά λιγότερα σε σχέση με τα μεσοβυζαντινά είναι τα θραύσματα κεραμικής από την ανασκαφή στον Ελαιώνα Μεγάρων, τα οποία χρονολογούνται κατά τον 13ο και τον 14ο αιώνα. Εξ αυτών τα όστρακα με εγχάρακτο διάκοσμο υπερέχουν αριθμητικά σε σχέση με εκείνα με γραπτό διάκοσμο ενώ υπολογίσιμα είναι και τα παραδείγματα εισηγμένης από τη Δύση κεραμικής. Τα υπό εξέταση όστρακα εκπροσωπούν διάφορες κατηγορίες κεραμικής. Από την κεραμική με γραπτό διάκοσμο απαντώνται παραδείγματα της γραπτής δι' επιχρίσματος¹⁴³⁶ και της γραπτής με πράσινο και καστανό χρώμα¹⁴³⁷. Ακόμη, απαντά ένα παράδειγμα της κατηγορίας γνωστής στη βιβλιογραφία ως *Drip Glazed Ware*, η οποία παράγεται αποκλειστικά κατά την υστεροβυζαντινή περίοδο¹⁴³⁸. Από την κεραμική με εγχάρακτο διάκοσμο τα περισσότερα παραδείγματα ανήκουν στην κατηγορία της όψιμης εγχάρακτης κεραμικής¹⁴³⁹. Ανάμεσα σε αυτά ξεχωρίζει ένα παράδειγμα, του οποίου ο διάκοσμος παραπέμπει σε μία ξεχωριστή ομάδα της όψιμης εγχάρακτης κεραμικής, η οποία είναι γνωστή στη βιβλιογραφία ως *Monochrome Sgraffito Ware (from Corinth?)*¹⁴⁴⁰. Ακόμη, απαντά ένα παράδειγμα της έγχρωμης εγχάρακτης κεραμικής με καστανό και πράσινο υαλώδες χρώμα, στην οποία συνδυάζεται ο γραπτός με τον εγχάρακτο τρόπο διακόσμησης¹⁴⁴¹. Τέλος, τα εισηγμένα από τη Δύση κεραμικά ανήκουν στην κατηγορία της πρωτομαγιόλικης κεραμικής, η οποία παράγεται στην Ιταλία και διαδίδεται στην ανατολική Μεσόγειο από τον 13ο αιώνα και μετά¹⁴⁴².

¹⁴³⁶ Για την κατηγορία αυτή κατά τον 13ο αιώνα βλ. MORGAN 1942, 101, 103 (*Slip Painted Ware. The Thirteenth Century*). VROOM 1998, 525 (*Late Slip Painted Ware*). ΠΑΠΑΝΙΚΟΛΑ-ΜΠΑΚΙΡΤΖΗ, ΜΑΥΡΙΚΙΟΥ, ΜΠΑΚΙΡΤΖΗΣ 1999, 53. VROOM 2003, 167. ΠΟΥΛΟΥ-ΠΑΠΑΔΗΜΗΤΡΙΟΥ 2008, 37.

¹⁴³⁷ Για την κατηγορία αυτή κατά τον 13ο αιώνα βλ. MORGAN 1942, 80-83 (*Green and Brown Painted Ware. Group V. Thirteenth Century*). ΠΟΥΛΟΥ-ΠΑΠΑΔΗΜΗΤΡΙΟΥ 2008, 41-42.

¹⁴³⁸ WILLIAMS II, ZERVOS 1995, 21.

¹⁴³⁹ Για την κατηγορία αυτή βλ. MORGAN 1942, 157. SANDERS 1993, 256-257 (*Late Sgraffito Ware*). VROOM 1998, 521. ΠΑΠΑΝΙΚΟΛΑ-ΜΠΑΚΙΡΤΖΗ, ΜΑΥΡΙΚΙΟΥ, ΜΠΑΚΙΡΤΖΗΣ 1999, 125-127 (*Κεραμικά Εγχάρακτα Παλαιολόγεια. Β.3.α. Απλά εγχάρακτα*). VROOM 2003, 164-165 (*"Zeuxippus Ware" Subtypes: Monochrome Sgraffito Ware and One Colour Sgraffito Ware*). ΓΙΑΓΚΑΚΗ 2012, 57-60 (*Υστερη εγχάρακτη κεραμική με μονόχρωμη εφύαλωση*). ΠΟΥΛΟΥ-ΠΑΠΑΔΗΜΗΤΡΙΟΥ 2013, 99-101. ΒΑΣΙΛΕΙΟΥ 2014, 159-162.

¹⁴⁴⁰ VROOM 2003, 165. VROOM 2005, 113.

¹⁴⁴¹ Για την κατηγορία αυτή κατά τον 13ο αιώνα βλ. MORGAN 1942, 142-145. VROOM 1998, 526-528 (*Brown and Green Sgraffito Ware*). ΚΑΛΟΠΙΣΗ-ΒΕΡΤΗ 2003, 95-99. ΠΑΠΑΝΙΚΟΛΑ-ΜΠΑΚΙΡΤΖΗ 1999, 23 (*Coloured Sgraffito*).

¹⁴⁴² Για την κατηγορία αυτή βλ. MORGAN 1942, 105-114 (*Proto-Majolica Wares*). VROOM 1998, 531-533 (*Italian Maiolica*). VROOM 2005, 127. ΚΑΛΟΠΙΣΗ-ΒΕΡΤΗ 2003, 103-104. ΓΙΑΓΚΑΚΗ 2008, 215-217 (*Πρωτομαγιόλικη κεραμική*).

116. Τμήμα από τη βάση και τον πυθμένα ανοιχτού αγγείου -ίσως κούπας- (εικ. 116, 116α)

Αρ. Καταγρ.: Γ' 1/1/3

Διαστάσεις: Δ. Β.: 5,1 εκ. Μέγ. σωζ. Πλ.: 8,42 εκ. Μέγ. σωζ. Υ.: 3,1 εκ.

Πηλός: 1β2. Επιπλέον αραιές σκουρόχρωμες προσμείξεις μικρές έως μέτριες αποστρωγγυλεμένες σφαιρικές.

Περιγραφή: Η βάση είναι δακτυλιόσχημη με τον δακτύλιο ελαφρώς υπερυψωμένο και αποκλίνοντα προς τα έξω. Τα τοιχώματα του σώματος είναι λοξά.

Επίχρισμα: Αραιό ρόδινο επίχρισμα εσωτερικά.

Εφυάλωση: Παχύρρευστη, κρακελαρισμένη υποπράσινη εφυάλωση εσωτερικά και καταλειβάδες εξωτερικά.

Διακόσμηση: Υπολείμματα γραπτού διακόσμου αποδομένου με πυκνό λευκό επίχρισμα στο εσωτερικό. Τμήματα γλωσσίδων και παχιάς καμπυλούμενης ταινίας εσωτερικά. Κηλίδες από αραιότερο επίχρισμα εξωτερικά (γραπτή δι' επίχρισματος κεραμική).

Χρονολόγηση: προχωρημένος 13ος/14ος αιώνας.

Βιβλιογραφία/Παρατηρήσεις: Μουσείο Βυζαντινού Πολιτισμού: PAPANIKOLA-BAKIRTZI 1999, 189 εικ. 2 (β' μισό 13ου/14ου αιώνας, εργαστήριο Θεσσαλονίκης).

117. Δύο συνανήκοντα θραύσματα από το χείλος και το σώμα κούπας (εικ. 117, 117α, σχ. 43)

Αρ. Καταγρ.: Δ' 2/2/2

Διαστάσεις: Μέγ. σωζ. Μ.: 7,7 εκ. Μέγ. σωζ. Πλ.: 6,8 εκ.

Πηλός: 1β1. Στα τοιχώματα γκριζωπός από την υπερόπτηση.

Περιγραφή: Το χείλος είναι ταινιωτό ελαφρώς έξω νεύον και τα τοιχώματα του σώματος κυρτά.

Επίχρισμα: Κρεμώδες επίχρισμα εσωτερικά και εξωτερικά στο χείλος. Στην υπόλοιπη εξωτερική επιφάνεια γκριζωπό επίχρισμα.

Εφυάλωση: Στιλπνή, λεπτόρρευστη κιτρινωπή εφυάλωση εσωτερικά και απολεπισμένη εξωτερικά στο χείλος.

Διακόσμηση: Γλωσσίδες πράσινου υαλώδους χρώματος με κατεύθυνση από το χείλος προς το σώμα και οριζόντια ταινία κίτρινου υαλώδους χρώματος στο εσωτερικό. Στο σώμα δύο διαμπερείς οπές για το πέρασμα μεταλλικών συνδέσμων (γραπτή με πράσινο και καστανό χρώμα κεραμική).

Χρονολόγηση:

Βιβλιογραφία/Παρατηρήσεις: Κόρινθος: STILLWELL-MACKAY 2003, 409, εικ. 24.5 (β' τρίτο/μέσα 13ου αιώνα)

118. Τμήμα από τη βάση και τον πυθμένα ανοιχτού αγγείου (εικ. 118)

Αρ. Καταγρ.: Β' 3/3/5

Διαστάσεις: Δ. Β.: 6,3 εκ. Μέγ. σωζ. Μ.: 6,91 εκ. Μέγ. σωζ. Υ.: 2,0 εκ..

Πηλός: 1β2.

Περιγραφή: Η βάση είναι δακτυλιόσχημη και τα τοιχώματα του σώματος κυρτά.

Επίχρισμα: Πυκνό λευκό επίχρισμα εσωτερικά και κηλίδες επιχρισματος κατά τόπους εξωτερικά.

Εφυάλωση:

Διακόσμηση: Η διακόσμηση αποδίδεται με καστανοκίτρινη εφυάλωση, η οποία έχει αφηρημένα ρεύσει στο μεγαλύτερο μέρος της επιφάνειας (Drip Glazed Ware).

Χρονολόγηση: τέλη 13ου/αρχές 14ου αιώνα.

Βιβλιογραφία/Παρατηρήσεις: Κόρινθος: WILLIAMS II, ZERVOS 1995, 21, πίν. 13.e (γ' τέταρτο 13ου αιώνα). STILLWELL-MACKAY 2003, 413, εικ. 24.7 (ύστερος 13ος-πρώιμος 14ος αιώνας).

119. Τμήμα από τη βάση και τον πυθμένα κούπας (εικ. 119, σχ. 44)

Αρ. Καταγρ.: Γ' 1/1/5

Διαστάσεις: Δ. Β.: 4,83 εκ. Μέγ. σωζ. Πλ.: 6,4 εκ. Μέγ. σωζ. Υ.: 2,8 εκ.

Πηλός: 1β3.

Περιγραφή: Η βάση είναι δακτυλιόσχημη και στο μέσον της εξωτερικά ανάγλυφο κομβίο. Τα τοιχώματα κυρτά.

Επίχρισμα: Λευκό επίχρισμα εσωτερικά.

Εφυάλωση: Παχύρρευστη, θαμπή και κρακελαρισμένη κίτρινη εφυάλωση στο εσωτερικό.

Διακόσμηση: Στον πυθμένα δύο ομόκεντρα δακτύλιοι αποδομένη με αδρή χάραξη. Σώζεται αποτύπωμα από τη χρήση του διαβήτη (όψιμη εγχάρακτη κεραμική/Late Sgraffito Ware).

Χρονολόγηση: 13ος αιώνας.

Βιβλιογραφία/Παρατηρήσεις: Αθήνα: WAAGÉ 1933, 316-318, εικ. 13. e,f (Late Sgraffito Ware, 14ος-16ος αιώνας). Κόρινθος: MORGAN 1942, 137-138, 140 (13ος-14ος αιώνας). Βυζαντινό Μουσείο Χίου: ΒΑΒΥΛΟΠΟΥΛΟΥ-ΧΑΡΙΤΩΝΙΔΟΥ 1988, 192, αρ. 126, εικ. 7.126 (13ος αιώνας). Βοιωτία: ARMSTRONG 1993, 314, αρ. 152, 321, πίν. 33.α, 152, εικ. 10.152 (μέσα 13ου αιώνα). Βυζαντινό Μουσείο Θεσσαλονίκης: ΡΑΠΑΝΙΚΟΛΑ-ΒΑΚΙΡΤΖΙ 1999, 221, αρ. 258 (τέλη 13ου-14ος αιώνας). Βοιωτία: VROOM 2003, 164, 205, αρ. W. 16.1. Ακροναυπλία: ΓΙΑΓΚΑΚΗ 2012, 58, 86, αρ. 48, εικ. 44 (13ος αιώνας).

120. Πέντε συνανήκοντα θραύσματα από το χείλος και το σώμα κούπας (εικ. 120)

Αρ. Καταγρ.: Γ' 1/1/1

Διαστάσεις: Μέγ. σωζ. Μ. χείλους: 10,3 εκ. Μέγ. σωζ. Μ.: 10,1 εκ.

Πηλός: 1β2.

Περιγραφή: Το χείλος είναι κάθετο ταινιωτό και τα τοιχώματα του σώματος γωνιώδη.

Επίχρισμα: Υπόλευκο επίχρισμα εσωτερικά και εξωτερικά στο χείλος.

Εφυάλωση: Στιλπνή, κρακελαρισμένη κίτρινη εφυάλωση εσωτερικά και εξωτερικά στο χείλος και στην υπόλοιπη επιφάνεια καταλειβάδες.

Διακόσμηση: Υπολείμματα αδρεγγάρακτου διακόσμου στο εσωτερικό. Στο χείλος τμήματα παράλληλων δακτυλίων και στο σώμα τμήμα σπείρας ή επάλληλων κύκλων βιαστικά αποδομένων (όψιμη αδρεγγάρακτη κεραμική /Late Sgraffito Ware).

Χρονολόγηση: 13ος αιώνας.

Βιβλιογραφία/Παρατηρήσεις: Κόρινθος: MORGAN 1942, 137-138, 140 (13ος-14ος αιώνας). Φωκίδα: ARMSTRONG 1989, 5, πίν. 6.33 (uncatalogued pottery, 13ος αιώνας). Ελεύθερα: ΠΟΥΛΟΥ-ΠΑΠΑΔΗΜΗΤΡΙΟΥ 2008, 49, 93, αρ. 26, πίν. 47.26 (13ος αιώνας).

121. Τμήμα από τη βάση και τον πυθμένα κούπας (εικ. 121, 121α, σχ. 45)

Αρ. Καταγρ.: Α' 1/1/6

Διαστάσεις: Δ. Β.: 7,27 εκ. Μέγ. σωζ. Μ.: 6,06 εκ. Μέγ. σωζ. Πλ.: 3,56 εκ. Μέγ. σωζ. Υ.: 3,4 εκ.

Πηλός: 3γ3.

Περιγραφή: Η βάση είναι δακτυλιόσχημη με τον δακτύλιο ελαφρώς έξω νεύοντα. Εσωτερικά στον πυθμένα χαμηλό έξαρμα. Τα τοιχώματα του σώματος είναι κυρτά.

Επίχρισμα: Λεπτόρρευστο λευκό επίχρισμα εσωτερικά.

Εφυάλωση: Στο εσωτερικό στιλπνή, κρακελαρισμένη λαδοκίτρινη εφυάλωση με κατά τόπους φυσαλίδες αέρα. Καταλειβάδες εξωτερικά.

Διακόσμηση: Στο εσωτερικό υπολείμματα αδρεγγάρακτου διακόσμου. Στον πυθμένα τμήμα από δύο ομόκεντρους δακτυλίους (όψιμη αδρεγγάρακτη κεραμική /Late Sgraffito Ware).

Χρονολόγηση: 13ος αιώνας.

Βιβλιογραφία/Παρατηρήσεις: Βυζαντινό Μουσείο Χίου: ΒΑΒΥΛΟΠΟΥΛΟΥ-ΧΑΡΙΤΩΝΙΔΟΥ 1988, 192, αρ. 126, εικ. 7.126 (13ος αιώνας). Ακροναυπλία: ΓΙΑΓΚΑΚΗ 2012, 59-60, 86, αρ. 51, εικ. 47 (13ος αιώνας).

122. Τμήμα από το χείλος και το άνω σώμα ανοιχτού αγγείου (εικ. 122, 122α)

Αρ. Καταγρ.: Α' 1/1/3

Διαστάσεις: Μέγ. σωζ. Μ. χείλους: 1,72 εκ. Μέγ. σωζ. Μ.: 3,96 εκ. Μέγ. σωζ. Πλ.: 3,83 εκ.

Πηλός: 4β. Δεν παρατηρείται μαρμαρυγία.

Περιγραφή: Τα τοιχώματα του σώματος είναι λοξά και το χείλος ελαφρώς έξω νεύον.

Επίχρισμα: Λευκό επίχρισμα εσωτερικά και εξωτερικά στο χείλος. Στην υπόλοιπη εξωτερική επιφάνεια λεπτόρρευστο υπόλευκο επίχρισμα.

Εφυάλωση: Πυκνή, στιλπνή και κρακελαρισμένη σκούρα πράσινη εφυάλωση εσωτερικά και εξωτερικά στο χείλος με καταλειβάδες στην υπόλοιπη επιφάνεια.

Διακόσμηση: Υπολείμματα αδρεγγάρακτης διακόσμησης στο εσωτερικό. Κάτω από το χείλος τμήμα δύο παράλληλων δακτυλίων και χαμηλότερα τμήματα από ψευδό-σπειρες (όψιμη αδρεγγάρακτη κεραμική /Late Sgraffito Ware).

Χρονολόγηση: προχωρημένος 13ος αιώνας.

Βιβλιογραφία/Παρατηρήσεις: Βοιωτία: VROOM 1998, 522-523, αρ. 1.5, εικ. 7 (Late Green-glazed Sgraffito Ware, 14ος αιώνας). Θράκη: ZEKOS 2003, 461, 465, εικ. 16 (13ος αιώνας/1220-1280). ΡΑΠΑΝΙΚΟΛΑ-ΒΑΚΙΡΤΖΙ 1999, 89, αρ. 102 (N. Zikos, χρονολ. μέσα 13ου αιώνα).

123. Τμήμα από τη βάση και τον πυθμένα ανοιχτού αγγείου -ίσως κούπας- (εικ. 123, 123α, σχ. 46)

Αρ. Καταγρ.: Γ' 1/1/2

Διαστάσεις: Δ. Β.: 7,5 εκ. Μέγ. σωζ. Υ.: 2,1 εκ.

Πηλός: 3γ2.

Περιγραφή: Χαμηλή δακτυλιόσχημη βάση. Στο μέσον αυτής χαμηλό ανάγλυφο κομβίο.

Επίχρισμα: Πυκνό λευκό επίχρισμα εσωτερικά και αραιό καστανέρυθρο επίχρισμα εξωτερικά.

Εφυάλωση: Στιλπνή, κρακελαρισμένη πρασινίζουσα εφυάλωση εσωτερικά.

Διακόσμηση: Στον πυθμένα υπολείμματα αδρεγγάρακτου διακόσμου. Περιληπτικά αποδομένο πτηνό και φυτικό θέμα (όψιμη εγγάρακτη κεραμική/Late Sgraffito Ware). Σώζεται αποτύπωμα τριποδίσκου ψησίματος.

Χρονολόγηση: προχωρημένος 13ος/14ος αιώνας.

Βιβλιογραφία/Παρατηρήσεις: SHEAR 1997, 527, υποσημ. 61.α, πίν. 104.α (β' τρίτο 13ου αιώνα/προ του 1280. Σε σχέση με αυτό στο Γ'1/1/2 η απόδοση του πτηνού είναι ακόμα πιο απλουστευμένη και αφαιρετική). ΚΑΛΟΠΣΗ-ΒΕΡΤΗ 2003, 126, αρ. Γ 13 (14ος αιώνας).

124. Τμήμα από τη βάση και τον πυθμένα ανοιχτού αγγείου -ίσως πινακίου- (εικ. 124, σχ. 47)

Αρ. Καταγρ.: Γ' 2/2/1

Διαστάσεις: Δ. Β.: 7,0 εκ. Μέγ. σωζ. Μ.: 7,2 εκ. Μέγ. σωζ. Υ.: 2.65 εκ.

Πηλός: 4β.

Περιγραφή: Η βάση είναι χαμηλή δακτυλιόσχημη και τα τοιχώματα του σώματος λοξά.

Επίχρισμα: Λευκό επίχρισμα εσωτερικά.

Εφυάλωση: Παχύρρευστη πράσινη εφυάλωση εσωτερικά.

Διακόσμηση: Στον πυθμένα τμήματα δυο καμπυλούμενων γραμμών αποδομένων με αδρή χάραξη (όψιμη αδρεγγάρακτη κεραμική /Late Sgraffito Ware).

Χρονολόγηση: προχωρημένος 13ος/αρχές 14ου αιώνα.

Βιβλιογραφία/Παρατηρήσεις: Βοιωτία: VROOM 2003, 164, εικ. 6.25, αρ. W 16.5 (13ος-14ος αιώνας). Ακροναυπλία: ΓΙΑΓΚΑΚΗ 2012, 58, αρ. 51, εικ. 47 (13ος αιώνας).

125. Τμήμα από τη βάση και τον πυθμένα κούπας (εικ. 125, σχ. 48)

Αρ. Καταγρ.: Α' 1/1/5

Διαστάσεις: Δ. Β.: 6,32 εκ. Μέγ. σωζ. Μ.: 9,37 εκ. Μέγ. σωζ. Πλ.: 5,93 εκ..

Πηλός: 1α1.

Περιγραφή: Η βάση είναι δακτυλιόσχημη με τον δακτύλιο ελαφρώς αποκλίνοντα προς τα έξω και τα τοιχώματα του σώματος κυρτά.

Επίχρισμα: Λεπτόρρευστο καστανό επίχρισμα σε όλη την εξωτερική επιφάνεια και κατά πάσα πιθανότητα και στην εσωτερική.

Εφυάλωση: Θαμπή λαδοπράσινη εφυάλωση εσωτερικά και κηλίδες εφυάλωσης κατά τόπους εξωτερικά.

Διακόσμηση: Υπολείμματα αδρεγγάρακτου διακόσμου στο εσωτερικό. Τμήματα λογχοειδών φύλλων με σπείρες ή λοξές εγχαράξεις στο εσωτερικό τους (όψιμη αδρεγγάρακτη κεραμική /Late Sgraffito Ware).

Χρονολόγηση: τέλη 13ου αιώνα.

Βιβλιογραφία/Παρατηρήσεις: Κόρινθος: WILLIAMS Π, ZERVOS 1995, 28, αρ. 24, πίν. 7.24. Μουσείο Μπενάκη: ΠΑΠΑΝΙΚΟΛΑ-ΜΠΑΚΙΡΤΖΗ, ΜΑΥΡΙΚΙΟΥ, ΜΠΑΚΙΡΤΖΗΣ 1999, 113, 121, αρ. 251 (κεραμική Ζευξίππου, κατηγορία Ic, 13ος αιώνας). Θράκη: ΖΕΚΟΣ 2003, 461, 465, εικ. 14, 15, 17 (13ος αιώνας/1220-1280). Ακροναυπλία: ΓΙΑΓΚΑΚΗ 2012, 67-68, 92-93, αρ. 72, εικ. 63 (υστεροβυζαντινή κεραμική με εγχάρακτο διάκοσμο: παραγωγή Θεσσαλονίκης, τέλη 13ου/14ος αιώνας).

126. Τμήμα από τη βάση και τον πυθμένα κούπας (εικ. 126, 126α, σχ. 49)

Αρ. Καταγρ.: Α' 1/1/4

Διαστάσεις: Δ. Β.: 7,55 εκ. Μέγ. σωζ. Μ.: 9,87 εκ. Μέγ. σωζ. Πλ.: 8,4 εκ. Μέγ. σωζ. Υ.: 4, 5 εκ..

Πηλός: 1β2.

Περιγραφή: Η βάση είναι δακτυλιόσχημη με τον δακτύλιο αποκλίνοντα προς τα έξω. Τα τοιχώματα του σώματος κυρτά με ραβδώσεις από την κατεργασία στον τροχό.

Επίχρισμα: Λεπτόρρευστο λευκό επίχρισμα εσωτερικά.

Εφυάλωση: Λεπτόρρευστη, θαμπή πράσινη εφυάλωση στο εσωτερικό με απολεπίσεις κατά τόπους.

Διακόσμηση: Στο μέσον του πυθμένα ψευδό-σπειρα αποδομένη με αδρή χάραξη (monochrome sgraffito ware -from Corinth?- κατά VROOM 2005, 113).

Χρονολόγηση: β' μισό 13ου/14ου αιώνας.

Βιβλιογραφία/Παρατηρήσεις: Κόρινθος: WILLIAMS II, ZERVOS 1995, 28, αρ. 25, πίν. 8.25 (τοπικής παραγωγής Κόρινθου. Τέλη 13ου/αρχές 14ου αιώνα). Βοιωτία: VROOM 2003, 165, εικ. 6.26, αρ. W 17.1. VROOM 2005, 113, εικ. 3.2 (β' μισό 13ου/14ου αιώνας).

127. Τμήμα από τη βάση και τον πυθμένα μικρής κούπας (εικ. 127, 127α)

Αρ. Καταγρ.: Α' 1/1/7

Διαστάσεις: Δ. Β.: 4,56 εκ. Μέγ. σωζ. Μ.: 4,12 εκ. Μέγ. σωζ. Πλ.: 4,64 εκ.

Πηλός: 3γ1. Δεν παρατηρείται μαρμαρυγία.

Περιγραφή: Η βάση είναι δακτυλιόσχημη και τα τοιχώματα του σώματος λοξά.

Επίχρισμα: Πυκνό λευκό επίχρισμα εσωτερικά.

Εφυάλωση: Παχύρρευστη κρακελαρισμένη κίτρινη εφυάλωση (με σκουρόχρωμα στίγματα) κατά τόπους απολεπισμένη.

Διακόσμηση: Στο εσωτερικό υπολείμματα αδρεγχάρακτου διακόσμου. Στον πυθμένα τμήμα ομόκεντρων κύκλων αποδομένων με προχειρότητα (όψιμη αδρεγχάρακτη κεραμική/Late Sgraffito Ware).

Χρονολόγηση: πρώιμος 14ος αιώνας.

Βιβλιογραφία/Παρατηρήσεις: Ακροναυπλία: ΓΙΑΓΚΑΚΗ 2012, 59-60, 87, αρ. 55, εικ. 51 (αρχές ή και μέσα 14ου αιώνα).

128. Δύο συνανήκοντα θραύσματα από το χείλος και το σώμα ανοιχτού αγγείου (εικ. 128, 128α)

Αρ. Καταγρ.: Δ' 2/2/1

Διαστάσεις: Μέγ. σωζ. Μ. χείλους: 4,54 εκ. Μέγ. σωζ. Μ.: 5,8 εκ. Μέγ. σωζ. Πλ. άνω τμήματος: 4,25 εκ. Μέγ. σωζ. Πλ. κάτω τμήματος: 3,86 εκ.

Πηλός: 1α1.

Περιγραφή: Το χείλος είναι έξω νεύον και κάτω από αυτό εξωτερικά έντονη κυρτότητα. Τα τοιχώματα του σώματος κυρτά.

Επίχρισμα: Παχύρρευστο λευκό επίχρισμα εσωτερικά και εξωτερικά στο χείλος. Στην υπόλοιπη εξωτερική επιφάνεια αραιό καστανό επίχρισμα.

Εφυάλωση: Λεπτόρρευστη άχρωμη εφυάλωση εσωτερικά.

Διακόσμηση: Υπολείμματα αδρεγχάρακτου διακόσμου στο εσωτερικό, ο οποίος συμπληρώνεται από γραπτό διάκοσμο με παχύρρευστο υαλώδες σκούρο πράσινο χρώμα. Κάτω από το χείλος τμήμα δυο εγχάρακτων δακτυλίων και στο σώμα τμήμα από ομόκεντρες εγχάραξεις που σχημάτιζαν κύκλους. Σώζεται αποτύπωμα από τη χρήση διαβήτη. Το πράσινο χρώμα συμπληρώνει αφηρημένα τα εγχάρακτα θέματα (έγχρωμη εγχάρακτη κεραμική με καστανό και πράσινο υαλώδες χρώμα/Coloured Sgraffito Ware).

Χρονολόγηση: 14ος αιώνας.

Βιβλιογραφία/Παρατηρήσεις: Αθήνα: WAAGÉ 1933, 316-318, εικ. 13.k, (14ος-16ος αιώνας). Κόρινθος: MORGAN 1942, 142-144 (Painted Sgraffito/Late Byzantine, Group II), αρ.

1418 (β' μισό 13ου–αρχές 14ου αιώνα). Βοιωτία: ARMSTRONG 1993, 314-315 (painted incised ware), αρ. 158, 160, 162 (13ος-15ος αιώνας), 322, αρ. 252, 257 (υστεροβυζαντινά/πρώιμα μεταβυζαντινά). Αθήνα: ΚΑΛΟΠΙΣΗ-BERTH 2003, 100, αρ. Α 82 (14ος-αρχές 15ου αιώνα).

129. Τμήμα από το χείλος και το άνω σώμα πινακίου (εικ. 129, σχ. 50)

Αρ. Καταγρ.: Γ' 4/4/5

Διαστάσεις: Μέγ. σωζ. Μ.: 6,6 εκ.. Μέγ. σωζ. Πλ.: 4,22 εκ.

Πηλός: 1γ1. Σχετικά μαλακή υφή. Αρκετοί κόκκοι ασημίζουσας μαρμαρυγίας.

Περιγραφή: Τα τοιχώματα του σώματος είναι λοξά και το χείλος αποτελεί την χωρίς ιδιαίτερη διαμόρφωση απόληξή τους. Η άκρη του χείλους είναι αποκεκρουσμένη.

Επίχρυσμα:

Εφύάλωση: Κασσιτερούχος, αδιαφανής λευκή εφύάλωση στο εσωτερικό.

Διακόσμηση: Στο εσωτερικό γραπτός διάκοσμος αποδομένος με καστανό, καστανοκίτρινο και κυανό χρώμα. Στο χείλος φολίδες από καστανό χρώμα. Κάτω από αυτό επάλληλοι δακτύλιοι ίδιου χρώματος, οι οποίοι συμπληρώνονται από τριγωνικό θέμα, το οποίο γεμίζει από μικρές στιγμές. Στο σώμα υπολείμματα κυανών κύκλων, οι οποίοι περικλείουν καστανές/καστανοκίτρινες κουκίδες (κατηγορία: Πρωτομαγιόλικη κεραμική/Proto-Maiolica).

Χρονολόγηση: 13ος αιώνας

Βιβλιογραφία/Παρατηρήσεις: Κόρινθος: MORGAN 1942, 111 (Group III), αρ. 906, πίν. XXXVII.j (13ος αιώνας).

130. Τμήμα από το χείλος και το άνω σώμα ανοιχτού αγγείου (εικ. 130)

Αρ. Καταγρ.: Γ' 1/1/9

Διαστάσεις: Μέγ. σωζ. Μ.: 3,42 εκ.. Μέγ. σωζ. Πλ.: 2,72 εκ.

Πηλός: πολύ ανοιχτός καστανός (very pale brown 10YR8/3). Μαλακός, λεπτόκοκκος με κανονικό σπάσιμο. Σχεδόν καθαρός.

Περιγραφή: Τα τοιχώματα του σώματος είναι λοξά και το χείλος αποτελεί την χωρίς ιδιαίτερη διαμόρφωση απόληξή τους.

Επίχρυσμα:

Εφύάλωση: Κασσιτερούχος, αδιαφανής λευκή εφύάλωση στο εσωτερικό.

Διακόσμηση: Στο εσωτερικό υπολείμματα γραπτού διακόσμου αποδομένου με καστανό και κυανό χρώμα. Στο χείλος τμήματα επάλληλων δακτυλίων καστανού χρώματος και χαμηλότερα επάλληλες γωνίες κυανού χρώματος σε οριζόντιο προσανατολισμό (κατηγορία: Πρωτομαγιόλικη κεραμική/Proto-Maiolica).

Χρονολόγηση: 13ος αιώνας

Βιβλιογραφία/Παρατηρήσεις: Κόρινθος: MORGAN 1942, 105-107 (Group I), αρ. 819, 822, πίν. XXXVI.b (13ος αιώνας). Κόρινθος: WILLIAMS II, ZERVOS 1996, 10-11, αρ. 2, πίν.6.2. Ακροναυπλία: ΓΙΑΓΚΑΚΗ 2012, 98-99, 148, αρ. 81 (13ος αιώνας).

131. Τμήμα από το χείλος και το άνω σώμα ανοιχτού αγγείου (εικ. 131, 131α)

Αρ. Καταγρ.: Α' 3/3/8

Διαστάσεις: Μέγ. σωζ. Μ. χείλους: 3,12 εκ. Μέγ. σωζ. Μ.: 4,67 εκ. Μέγ. σωζ. Πλ.: 2,5 εκ.

Πηλός: ανοιχτός κίτρινος (pale yellow 2.5Y8/3). Μαλακός, λεπτόκοκκος με κανονικό σπάσιμο. Αραιοί κόκκοι ασημίζουσας μαρμαρυγίας. Αρκετές άσπρες μικρές

αποστρωγγλυμένες σφαιρικές προσμείξεις. Αραιές ερυθρές μεγάλες αποστρωγγλυμένες σφαιρικές και αραιές σκουρόχρωμες μικρές αποστρωγγλυμένες πεπλατυσμένες προσμείξεις.

Περιγραφή: Τα τοιχώματα του σώματος είναι λοξά και το χείλος αποτελεί την χωρίς ιδιαίτερη διαμόρφωση απόληξή τους.

Επίχρυσμα:

Εφυάλωση: Κασσιτερούχος, αδιαφανής λευκή εφυάλωση εσωτερικά και εξωτερικά στο χείλος.

Διακόσμηση: Υπολείμματα γραπτού διακόσμου αποδομένου με καστανό, κιτρινωπό και κυανό χρώμα στο εσωτερικό. Κάτω από το χείλος τμήμα καστανού δακτυλίου και χαμηλότερα τμήμα δύο παράλληλων γραμμών κιτρινωπού και κυανού χρώματος. Πάνω σε αυτές αποδίδονται επάλληλοι κύκλοι καστανού χρώματος σε οριζόντια διάταξη προσανατολισμό (κατηγορία: Πρωτομαγιόλικη κεραμική/Proto-Maiolica)..

Χρονολόγηση: 13ος αιώνας.

Βιβλιογραφία/Παρατηρήσεις: Κόρινθος: WILLIAMS, SNYDER, BARNES, ZERVOS 1998, 236-237, 256-257, 261, πίν. 44.b (μέσα 13ου/β' τρίτο 13ου αιώνα). Μεσσηνία: KONTOGIANNIS 2008, 513, αρ. 7, εικ. 15.7 (13ος αιώνας).

Πίν.17

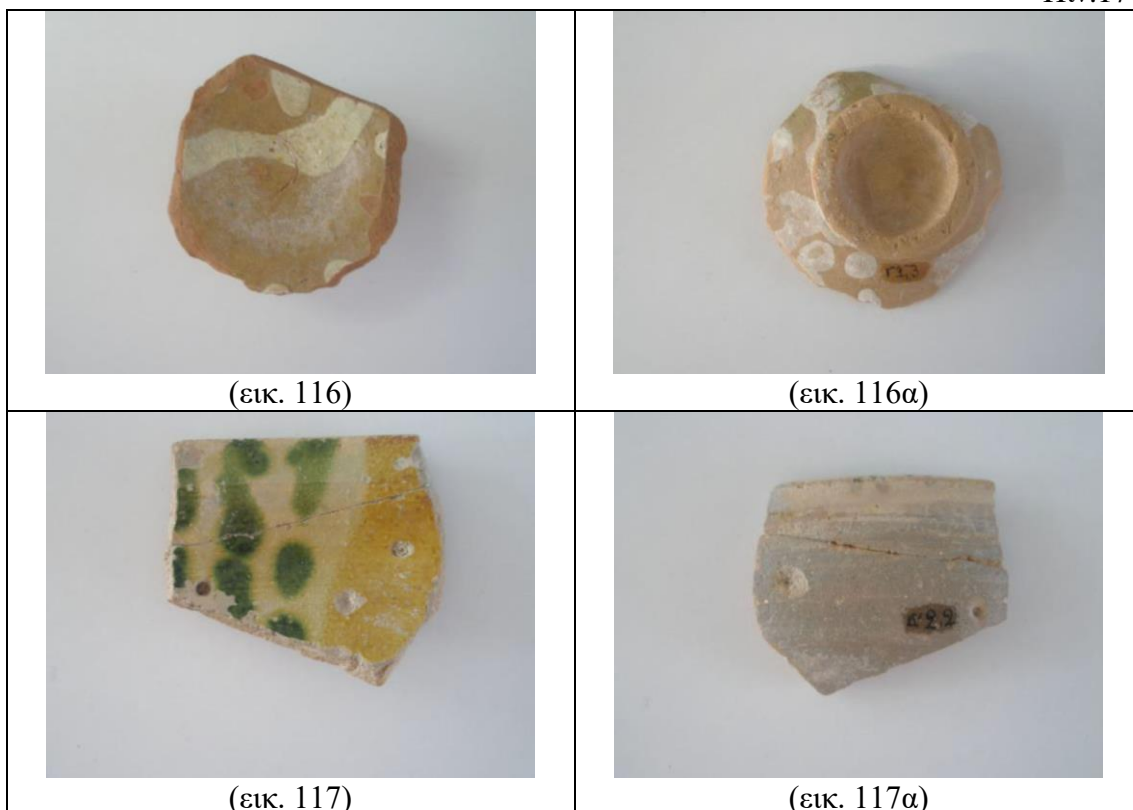



(εικ. 118)



(εικ. 119)



(εικ. 120)



(εικ. 121)



(εικ. 121α)



(εικ. 122)



(εικ. 122α)



(εικ. 123)



(εικ. 123α)



(εικ. 124)



(εικ. 125)



(εικ. 126)



(εικ. 126α)



(εικ. 127)



(εικ. 127α)



(εικ. 128)



(εικ. 128α)



(εικ. 129)



(εικ. 130)



(εικ. 131)



(εικ. 131α)



(σχ. 43)



(σχ. 44)

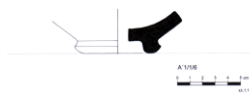

(σχ. 45)

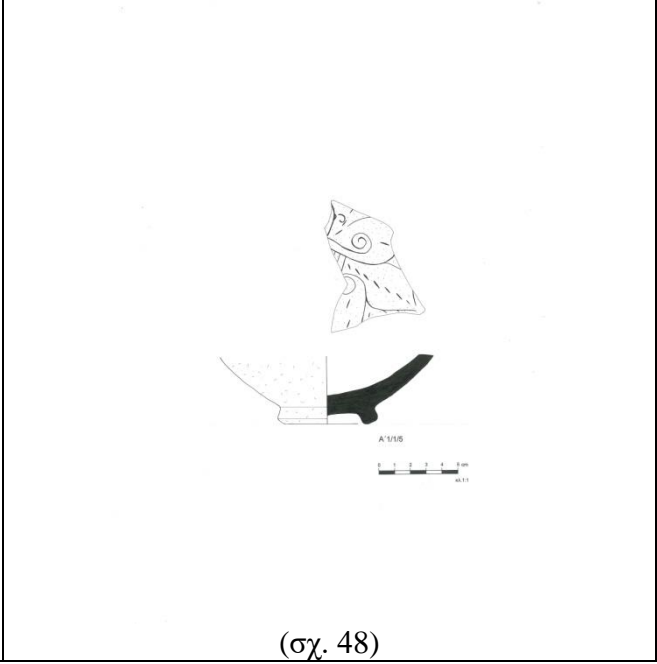
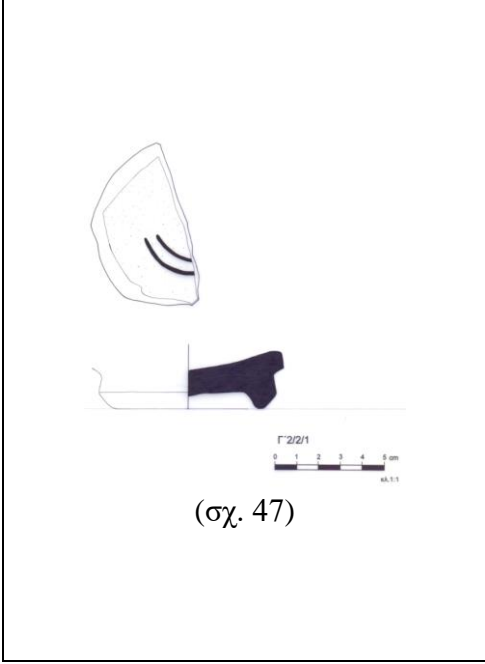
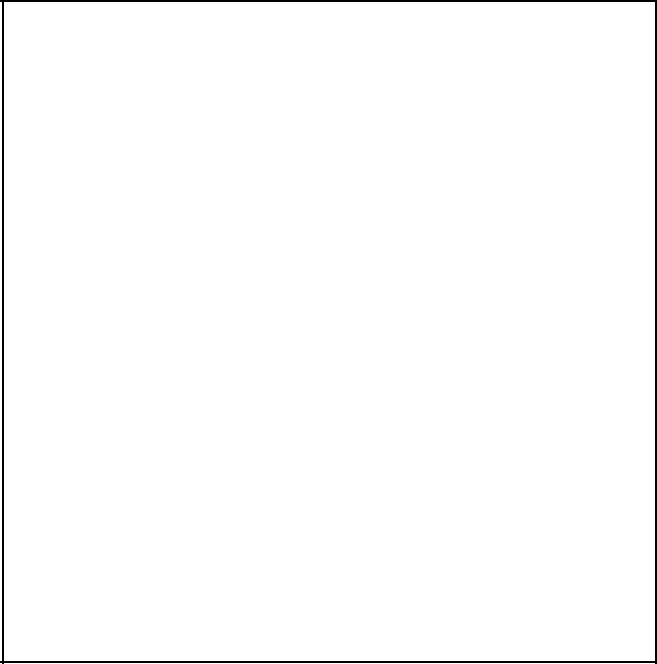
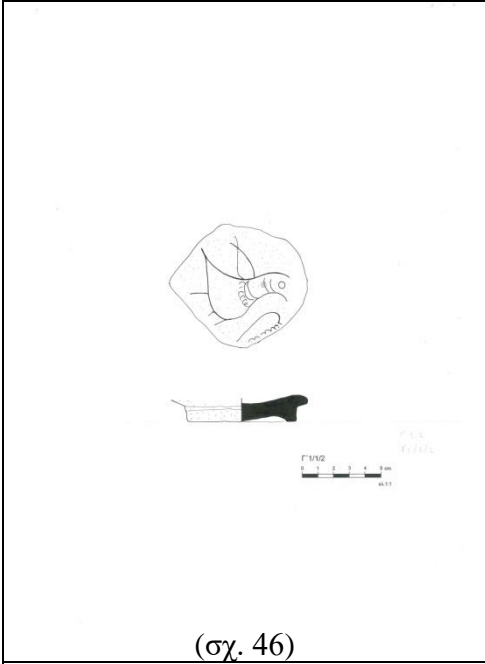

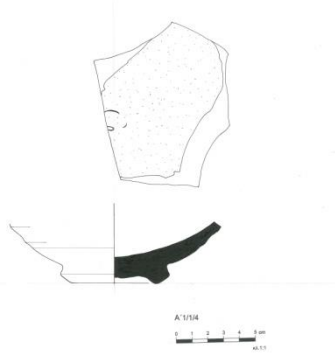
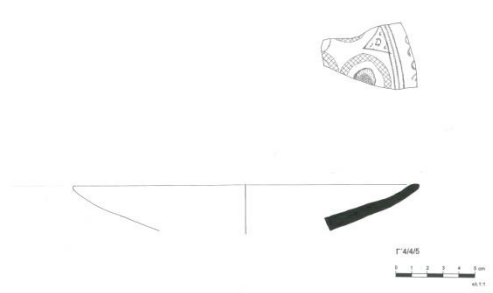
 <p>(σχ. 49)</p>	 <p>(σχ. 50)</p>

Συμπερασματικά, η περιοχή του Ελαιώνα βρίσκεται βόρεια της πόλης των Μεγάρων και αναπτύσσεται από τον 10ο αιώνα και μετά, όταν οι κάτοικοι αναζητούν μια νέα θέση εγκατάστασης πρόσφορη για βιοπορισμό και μακριά από τους κινδύνους της θάλασσας. Συγκεκριμένα, κατά τον 10ο αιώνα η έξαρση της πειρατείας οδηγεί στην εγκατάλειψη των επικίνδυνων παραθαλάσσιων περιοχών και στην δημιουργία νέων οικιστικών πυρήνων¹⁴⁴³. Η θέση του Ελαιώνα είναι κομβική, καθώς βρίσκεται πολύ κοντά στον κεντρικό δρόμο που συνδέει την Κόρινθο και την Αθήνα με τη Θήβα μέσω του περάσματος των Ελευθερών ανάμεσα στα όρη Πάστρα και Κιθαιρώνα¹⁴⁴⁴. Ακόμη, δεν απέχει μακριά από τον δρόμο, ο οποίος μέσω των Γερανίων οδηγεί στον Ισθμό, αφού προηγουμένως περάσει από το Αλεποχώρι (αρχ. Παγαί), όπου κατά την υπό εξέταση περίοδο λειτουργεί λιμάνι για μεταφορές μέσω του Κορινθιακού κόλπου.

Την ύπαρξη του οικισμού κατά τον 10ο αιώνα μπορούμε να συμπεράνουμε από την εύρεση των σύγχρονων παραδειγματάτων χυτρών μαζί με την αποκάλυψη των πρώιμων εφυσωμένων κεραμικών χωρίς επίχρυσμα με χαρακτηριστικότερο παράδειγμα το θραύσμα από σαλτσάριο της περιόδου αυτής. Το σαλτσάριο είναι αυτοθερμαινόμενο σκεύος σε σχήμα ανεστραμμένου κώνου με θέση για τα κάρβουνα στο κάτω μέρος και βαθύ πινάκιο στο άνω για την τοποθέτηση της τροφής¹⁴⁴⁵. Η εύρεση του αποτελεί ένδειξη ότι στα Μέγαρα ακολουθούνται οι διατροφικές συνήθειες της εποχής, σύμφωνα με τις οποίες προσφιλές έδεσμα είναι ο γάρος, ο οποίος μαγειρεύεται και σερβίρεται στο σαλτσάριο. Πρόκειται για μια συνοδευτική σάλτσα για ψάρια και λαχανικά, βασικό συστατικό της οποίας είναι τα εντόστια ψαριού¹⁴⁴⁶. Η εύρεση της πρώτης ύλης για τη δημιουργία της σάλτσας είναι εύκολη, καθώς η περιοχή δεν βρίσκεται πολύ μακριά από τη θάλασσα.

Όπως προαναφέρθηκε ο οικισμός έχει αγροτικό χαρακτήρα, ο οποίος καταδεικνύεται από τα πολυάριθμα θραύσματα κυψελών¹⁴⁴⁷ ενώ με την καθημερινή ζωή σε αυτόν συνδέονται και τα είδη υφαντικής, τα οποία αποκαλύφθηκαν κατά την ανασκαφή.

¹⁴⁴³ ΑΝΑΓΝΩΣΤΑΚΗΣ 2007, 124-126. CURTA 2011, 146-147.

¹⁴⁴⁴ ΣΤΑΪΝΧΑΟΥΕΡ 2009, 43.

¹⁴⁴⁵ *Ωρες Βυζαντίου* 2001, 103, εικ. 120.

¹⁴⁴⁶ ΜΠΑΚΙΡΤΖΗΣ 2003, 55.

¹⁴⁴⁷ Αρ. Καταγρ. Α' 1/1/11, Α' 2/2/10, Α' 2/2/11, Β' 2/2/7, Γ' 5/5/7, Δ' 5/5/5.

Πρόκειται για μια κουβαρίστρα/πηνίο και δύο αγνύθες, από τα οποία συμπεραίνεται η επεξεργασία και χρήση νημάτων στον οικισμό¹⁴⁴⁸.

Με βάση την εφυαλωμένη κεραμική φαίνεται ότι ο οικισμός γνωρίζει μεγάλη ανάπτυξη κατά τον 12ο αιώνα και συνεχίζει να κατοικείται καθ' όλη τη διάρκεια του 13ου αιώνα και μέχρι και τις αρχές του 14ου. Αναλυτικά, ο αριθμός των εφυαλωμένων κεραμικών κατά τον 12ο αιώνα πολλαπλασιάζεται ενώ για τη διακόσμησή τους υιοθετείται τόσο η γραπτή όσο και η εγχάρακτη τεχνική είτε μεμονωμένα είτε σε συνδυασμό. Τα σχήματα των αγγείων, τα οποία απαντώνται κατά τον 12ο αιώνα, είναι κυρίως τα ρηχά πινάκια¹⁴⁴⁹ και οι μεγάλες βαθιές κούπες¹⁴⁵⁰.

Σχεδόν εξίσου πολυάριθμη είναι και η κεραμική του 13ου αιώνα. Ανάμεσα στα κεραμικά αυτά παρατηρούνται και θραύσματα από εισηγμένα από την Ιταλία αγγεία

¹⁴⁴⁸ Τμήμα από αγνύθα

Αρ. Καταγρ.: Α' 2/2/8

Διαστάσεις: Πάχος: 2,07 εκ.

Πηλός: 1β4.

Περιγραφή: Δισκοειδές όστρακο με οπή στο μέσον για ανάρτηση.

Επίχρυσμα:

Διακόσμηση:

Χρονολόγηση:

Βιβλιογραφία/Παρατηρήσεις: ΜΑΚΡΗ 2002, 363, αρ. 430.

Τμήμα από αγνύθα

Αρ. Καταγρ.: Δ' 3/3/13

Διαστάσεις: Διάμετρος: 5,88 εκ. Μέγ. Σωζ. Πάχος: 2,01 εκ.

Πηλός: 1β2. Μαλακή υφή.

Περιγραφή:

Επίχρυσμα: Όστρακο σε σχήμα ημισελήνου, το οποίο προοριζόταν για ανάρτηση στον αργαλειό (:).

Διακόσμηση:

Χρονολόγηση:

Βιβλιογραφία/Παρατηρήσεις:

Τμήμα από κουβαρίστρα/πηνίο

Αρ. Καταγρ.: Γ' 3/3/30

Διαστάσεις: Μέγ. σωζ. Μ.: 4,24. Πάχος στο μέσον: 2,7 εκ. Διάμετρος στα άκρα: 3,5 εκ.

Πηλός: 3η.

Περιγραφή: Κεντρικός κύλινδρος και εκατέρωθεν αυτού παραμορφωμένες δισκοειδείς απολήξεις.

Επίχρυσμα:

Διακόσμηση:

Χρονολόγηση:

Βιβλιογραφία/Παρατηρήσεις:

¹⁴⁴⁹ Αρ. Καταγρ.: Α' 3/3/1, Α' 3/3/4, Α' 4/4/2, Α' 4/4/8, Α' 4/4/5, Α' 4/4/12, Β' 3/3/1, Δ' 4/4/1, Δ' 4/4/3, Δ' 4/4/4.

¹⁴⁵⁰ Αρ. Καταγρ.: Α' 3/3/5, Α' 5/5/1, Α' 5/5/3, Β' 3/3/6, Β' 4/4/1, Β' 4/4/2, Β' 4/4/3, Β' 5/5/2, Γ' 4/4/2, Γ' 4/4/3, Γ' 4/4/7, Γ' 4/4/12, Δ' 3/3/6, Δ' 2/2/9, Δ' 3/3/9.

(κεραμική Μαγιόλικα/Maiolica¹⁴⁵¹), καθώς και θραύσματα, για τη διακόσμηση των οποίων ακολουθούνται οι τεχνικές διακόσμησης της υστεροβυζαντινής περιόδου (όψιμη εγχάρακτη κεραμική/Late Sgraffito Ware¹⁴⁵², drip-glazed ware¹⁴⁵³). Το πιο συνηθισμένο σχήμα αγγείου της περιόδου αυτής είναι η μικρής διαμέτρου βαθιά κούπα¹⁴⁵⁴.

Η αλλαγή στο σχήμα των αγγείων οφείλεται σε μια εξέλιξη στις διατροφικές συνήθειες της εποχής. Κατά το 12ο αιώνα τα ρηγά πινάκια και οι μεγάλες κούπες χρησιμεύουν, ώστε να σερβίρεται το φαγητό στο μέσον του τραπέζιου και από εκεί να λαμβάνεται από τους συνδαιτυμόνες¹⁴⁵⁵. Ως εκ τούτου συμπεραίνεται ότι την ώρα του γεύματος οι συνδαιτυμόνες καλούνται να συγκεντρωθούν γύρω από το τραπέζι, καθώς δεν συνηθίζεται ακόμα να τρώνε μεμονωμένα¹⁴⁵⁶. Κατά τον 13ο αιώνα προτιμώνται οι βαθιές κούπες, οι οποίες έχουν ατομική χρήση και πιθανώς προορίζονται για υδαρή φαγητά, όπως ζωμούς, σούπες και φαγητά με σάλτσα¹⁴⁵⁷, τα οποία συμπεριλαμβάνονται στο τοπικό διαιτολόγιο κατόπιν επίδρασης των δυτικών κατακτητών¹⁴⁵⁸.

Με βάση τη μελέτη του πηλού φαίνεται ότι στη Μεγαρίδα λειτουργεί κατά τη μεσοβυζαντινή περίοδο τοπικό εργαστήριο κεραμικής, στο οποίο χρησιμοποιείται παρόμοιος πηλός όπως και στους ντόπιους πρωτοβυζαντινούς αμοφρείς. Την υπόθεση αυτή ενισχύει και η εύρεση ημίεργων αγγείων, τα οποία δεν κυκλοφορούν πέρα από την τοπική αγορά παρά μόνο στην ευρύτερη περιοχή του εργαστηρίου. Ακόμη, τα ίχνη τριποδίσκου στον πυθμένα κάποιων αγγείων, τα οποία αποδίδονται σε τοπικά εργαστήρια, υποδηλώνουν ότι και στη Μεγαρίδα υιοθετείται ο νέος τρόπος ψησίματος αγγείων. Από τον 13ο αιώνα επιτυγχάνεται το μαζικό ψήσιμο εφυσωμένων ανοιχτών αγγείων, καθώς με την τοποθέτηση πήλινων τριποδίσκων ως διαχωριστικών στη βάση των αγγείων επιτρέπεται το οριζόντιο στοίβαγμά τους στον κλίβανο και η εξοικονόμηση επιπλέον χώρου¹⁴⁵⁹.

¹⁴⁵¹ για την κατηγορία ενδεικτικά βλ.: VROOM 2003, 172-173. ΓΙΑΓΚΑΚΗ 2012, 97-100.

¹⁴⁵² για την κατηγορία ενδεικτικά βλ.: ΠΑΠΑΝΙΚΟΛΑ-ΜΠΑΚΙΡΤΖΗ, ΜΑΥΡΙΚΙΟΥ, ΜΠΑΚΙΡΤΖΗΣ 1999, 125-127. SANDERS 2000, 166. ΒΑΣΙΛΕΙΟΥ 2014, 159-162.

¹⁴⁵³ για την κατηγορία ενδεικτικά βλ.: WILLIAMS-ZERVOS 1995, 21.

¹⁴⁵⁴ Αρ. Καταγρ.: Α' 1/1/4, Α' 1/1/5, Α' 1/1/6, Α' 1/1/7, Γ' 1/1/1, Γ' 1/1/5, Γ' 3/3/35.

¹⁴⁵⁵ ΠΑΠΑΝΙΚΟΛΑ-ΜΠΑΚΙΡΤΖΗ 2005, 119.

¹⁴⁵⁶ VROOM 2000α, 201, 203, 206. VROOM 2003, 238.

¹⁴⁵⁷ VROOM 2000α, 203, 204, 212. ΠΑΠΑΝΙΚΟΛΑ-ΜΠΑΚΙΡΤΖΗ 2003, 63. ΠΑΠΑΝΙΚΟΛΑ-ΜΠΑΚΙΡΤΖΗ 2005, 122

¹⁴⁵⁸ VROOM 2000α, 212.

¹⁴⁵⁹ VROOM 2000, 254. VROOM 2000α, 204. ΚΑΛΟΠΙΣΗ-ΒΕΡΤΗ 2003, 115, εικ. 62.

Η εύρεση πληθώρας εφυαλωμένης κεραμικής αλλά και αρκετών μαγειρικών σκευών υποδηλώνει την ύπαρξη ενός εύρωστου οικονομικά οικισμού. Τα εφυαλωμένα αγγεία λόγω του διακόσμου, του υαλώματος αλλά και ιδιαίτερα λόγω του δεύτερου ψησίματος, το οποίο απαιτείται για την ολοκλήρωσή τους, έχουν διπλάσια τιμή από τα αντίστοιχα αβαφή σκεύη¹⁴⁶⁰. Το συμπέρασμα αυτό επαληθεύεται από το γεγονός ότι σε κάποια αγγεία¹⁴⁶¹ παρατηρούνται οπές για μεταλλικούς συνδέσμους, με σκοπό τη συνένωση των θραυσμάτων μετά το σπάσιμο των αγγείων και την παράταση της χρήσης τους¹⁴⁶². Σε περίπτωση, ακόμη, που ο διάκοσμός του αγγείου είναι ιδιαίτερα περίτεχνος, τότε το κόστος του ανεβαίνει σημαντικά και πέρα από χρηστικό το σκεύος θεωρείται και αντικείμενο επίδειξης¹⁴⁶³.

Η τιμή ανεβαίνει ακόμη περισσότερο στα εισηγμένα από το εξωτερικό εφυαλωμένα αγγεία, όπως για παράδειγμα συμβαίνει με τα ιταλικά κεραμικά της κατηγορίας Maiolica¹⁴⁶⁴. Τα κεραμικά αυτά θεωρούνται τόσο πολύτιμα που σε νοταριακά έγγραφα μεταγενέστερων περιόδων αναφέρονται ως αντικείμενα αξίας, τα οποία συναποτελούν μαζί με άλλα την περιουσία του ιδιοκτήτη τους¹⁴⁶⁵.

Αντιθέτως, στα φτωχότερα νοικοκυριά είναι συνηθέστερα τα ξύλινα οικιακά σκεύη¹⁴⁶⁶ ενώ ακριβό απόκτημα μπορούν να θεωρηθούν και οι πήλινες χύτρες. Παρ' όλο που αυτές έχουν χαμηλότερη τιμή από τις αντίστοιχες χάλκινες, μακροπρόθεσμα αποδεικνύονται πιο ασύμφορες λόγω της ευθραυστότητας τους αλλά και του περιορισμένου χρόνου χρήσης τους, ο οποίος επιβάλλεται για λόγους υγιεινής, δεδομένου ότι η πορώδης πήλινη επιφάνεια δεν μπορεί να καθαριστεί επαρκώς μετά το μαγείρεμα κρέατος ή γαλακτοκομικών¹⁴⁶⁷. Εξίσου ακριβότερες είναι και οι πήλινες κυψέλες σε σχέση με τις αντίστοιχες ξύλινες από κορμούς δέντρων, καθώς προϋποθέτουν τη μεσολάβηση του κεραμέα και απαιτούν περισσότερο χρόνο και κόπο για την κατασκευή τους¹⁴⁶⁸.

¹⁴⁶⁰ SANDERS υπό δημοσίευση, 8-9.

¹⁴⁶¹ Αρ. Καταγρ.: Α' 3/3/5. Δ' 2/2/2.

¹⁴⁶² ΠΑΠΑΝΙΚΟΛΑ-ΜΠΑΚΙΡΤΖΗ 2003, 64.

¹⁴⁶³ VROOM 2000α, 202. VROOM 2003, 238.

¹⁴⁶⁴ SANDERS υπό δημοσίευση, 10.

¹⁴⁶⁵ ΠΟΥΛΟΥ-ΠΑΠΑΔΗΜΗΤΡΙΟΥ 2008α, 174-175.

¹⁴⁶⁶ SANDERS υπό δημοσίευση, 7.

¹⁴⁶⁷ SANDERS υπό δημοσίευση, 11-12.

¹⁴⁶⁸ ΓΕΡΜΑΝΙΔΟΥ 2016, 88.

Κεραμική του προχωρημένου 14ου αιώνα και μετά δεν βρέθηκε στην ανασκαφή υποδεικνύοντας την εγκατάλειψη του οικισμού και τη μετακίνηση των κατοίκων σε άλλη περιοχή. Η υπόθεση αυτή μπορεί να υποστηριχθεί και από την ύπαρξη των ναών στην περιοχή του Ελαιώνα, η ανέγερση των οποίων γίνεται στο χρονικό διάστημα από τον 12ο έως και τον 13ο αιώνα (βλέπε ενότητα 2.2) με εξαίρεση τον μονόχωρο τρίκογχο ναό της αγίας Βαρβάρας, η ίδρυση του οποίου συμπίπτει με την τελευταία περίοδο κατοίκησης του οικισμού στα τέλη του 13ου και στο πρώτο μισό του 14ου αιώνα¹⁴⁶⁹.

Ο οικισμός στον Ελαιώνα εγκαταλείπεται πιθανότατα λόγω της κατάληψης της Αττικής από τους Καταλανούς (1311) και της αλλαγής του πολιτικού σκηνικού¹⁴⁷⁰. Πλέον αναζητούνται νέες θέσεις εγκατάστασης, οι οποίες θα μπορούν να καλύψουν τις ανάγκες της εποχής.

Ένας οικιστικός πυρήνας, ο οποίος αναπτύσσεται την περίοδο αυτή μετά την καταλανική κατάκτηση βρίσκεται στα ορεινά και συγκεκριμένα στην περιοχή του Πανάκτου επάνω από το οροπέδιο των Σκούρτων. Εκεί το προϋπάρχον κλασικό φρούριο καλύπτει τις ανάγκες των κατοίκων για οχύρωση ενώ με την παρακείμενη πηγή εξασφαλίζεται η επάρκεια σε νερό¹⁴⁷¹. Επιπλέον, η θέση είναι κατάλληλη και λόγω του κομβικού χαρακτήρα της, καθώς απέχει εξίσου από τη Θήβα, την Αθήνα και την πόλη των Μεγάρων¹⁴⁷².

Σύμφωνα με την έρευνα η μεσαιωνική φάση του οικισμού του Πανάκτου έχει διάρκεια ενός περίπου αιώνα, καθώς ξεκινάει κατά τον πρώιμο 14ο αιώνα και ολοκληρώνεται πριν την οθωμανική κατάκτηση¹⁴⁷³. Τα ευρήματα κεραμικής από τον οικισμό αυτό είναι περιορισμένα υποδηλώνοντας ότι λόγω ένδειας οι κάτοικοι χρησιμοποιούν σκεύη από άλλα υλικά, τα οποία είτε είναι πιο οικονομικά είτε πιο ανθεκτικά στο χρόνο¹⁴⁷⁴. Ενδεχομένως μάλιστα κατά τη μετακίνηση τους προς το νέο τόπο εγκατάστασης να θεωρήθηκε προτιμότερο να μεταφερθούν τα λιγότερο εύθραυστα σκεύη.

¹⁴⁶⁹ ΣΤΟΥΦΗ-ΠΟΥΛΗΜΕΝΟΥ 2007, 161, 179.

¹⁴⁷⁰ KODER, HILD 1976, 73.

¹⁴⁷¹ GERSTEL, MUNN κ.ά. 2003, 152. ΚΟΝΤΟΓΕΩΡΓΟΠΟΥΛΟΥ 2011, 353.

¹⁴⁷² GERSTEL, MUNN κ.ά. 2003, 147. ΚΟΝΤΟΓΕΩΡΓΟΠΟΥΛΟΥ 2011, 353.

¹⁴⁷³ GERSTEL, MUNN κ.ά. 2003, 151.

¹⁴⁷⁴ SANDERS υπό δημοσίευση, 7.

Ανάμεσα στα κτίσματα, κατάλοιπα των οποίων εντοπίζονται στο Πάνακτο, συγκαταλέγεται η κεντρική εκκλησία του οικισμού -γνωστή στην περιοχή ως Σωτήρα¹⁴⁷⁵-, στην οποία υπάρχουν ενσωματωμένα σε δεύτερη χρήση θραύσματα γλυπτών του 12ου αιώνα. Πιο συγκεκριμένα, τα γλυπτά αυτά, ως επί το πλείστον τμήματα από επιστύλια, φανερώνουν άμεση εξάρτηση, όσον αφορά στη θεματολογία και την τεχνοτροπία του διακόσμου, από τα γλυπτά της μονής του οσίου Μελετίου και των παραλαυρίων της, τα οποία χρονολογούνται την ίδια περίοδο. Φαίνεται, επομένως, πιθανό ότι στη θέση του μεσαιωνικού οικισμού προϋπήρχε ένας παλαιότερος του 12ου αιώνα, ο οποίος αναπτύσσεται ταυτόχρονα με τη γειτονική μονή του οσίου Μελετίου και δέχεται από αυτήν επιρροές. Κατόπιν, ο μεσοβυζαντινός οικισμός εγκαταλείπεται και πάνω στα ερείπια αυτού ανυψώνεται επόμενος του 14ου αιώνα χρησιμοποιώντας ως δομικό υλικό ό,τι είχε απομείνει από τον προηγούμενο¹⁴⁷⁶.

¹⁴⁷⁵ ΚΟΝΤΟΓΕΩΡΓΟΠΟΥΛΟΥ 2011, 354. ΚΟΝΤΟΓΕΩΡΓΟΠΟΥΛΟΥ 2016, 205.

¹⁴⁷⁶ GERSTEL, MUNN κ.ά. 2003, 149, 189-195.

3.3.6. Συμπεράσματα

Η Μεγαρίδα κατοικείται απρόσκοπτα κατά τη μεσοβυζαντινή περίοδο διατηρώντας προϋπάρχοντες από την πρωτοβυζαντινή περίοδο οικιστικούς πυρήνες, όπως την πόλη των Μεγάρων και τα Αιγόσθυνα αλλά και αναπτύσσοντας νέους, όπως στον Ελαιώνα και στην ευρύτερη περιοχή του Κιθαιρώνα. Στην παρούσα εργασία αντικείμενο μελέτης αποτελεί ο ανασκαμμένος οικισμός του Ελαιώνα, για τον οποίο αντλούνται στοιχεία μέσα από την εξέταση της αποκαλυφθείσας από την ανασκαφή κεραμικής.

Ο Ελαιώνας φαίνεται ότι επιλέγεται λόγω της γεωγραφικής του θέσης μακριά από τη θάλασσα, η οποία κατά τη περίοδο θεμελίωσης του οικισμού τον 10ο αιώνα αποτελεί άντρο των πειρατών¹⁴⁷⁷. Επιπλέον, η επιλογή της συγκεκριμένης θέσης ενισχύεται από την ύπαρξη του εύφορου κάμπου για την καλλιέργεια της ελιάς, για την οποία πληροφορούμαστε από τον βίο του οσίου Μελετίου ότι αποτελεί βασικό προϊόν τοπικής παραγωγής¹⁴⁷⁸.

Ο οικισμός του Ελαιώνα φαίνεται ότι έχει αγροτικό χαρακτήρα ενώ τουλάχιστον κατά τον 12ο αιώνα παρουσιάζεται ως οικονομικά ανεπτυγμένος με βάση την πληθώρα των εφυσωμένων κεραμικών ευρημάτων. Παρόμοια εικόνα σχηματίζεται και για τον 13ο αιώνα, καθώς στον οικισμό απαντώνται πλέον και εισηγμένα από την Ιταλία κεραμικά, τα οποία και αποτελούν δείγματα οικονομικής ευρωστίας. Ο οικισμός παύει να κατοικείται στις αρχές του 14ου αιώνα μετά την καταλανική κατάκτηση, αφού προκύπτει η ανάγκη εύρεσης ενός οχυρού τόπου εγκατάστασης. Για το λόγο αυτό η κατοίκηση μεταφέρεται στο όρος του Πανάκτου, το οποίο λόγω φυσικής οχύρωσης αλλά και λόγω του προϋπάρχοντος αρχαίου φρουρίου καλύπτει τις ανάγκες για ασφάλεια.

Όσον αφορά στη Μεγαρίδα, χάρη στη γεωγραφική της θέση αποτελεί σταυροδρόμι για τις επικοινωνίες και τις μετακινήσεις. Για το λόγο αυτό αρκετές φορές κατά τη μεσοβυζαντινή περίοδο βρέθηκε και στο σταυροδρόμι των ιστορικών γεγονότων. Κατά τον 10ο αιώνα φαίνεται ότι δεν ξεφεύγει από τη δράση των πειρατών, οι οποίοι λυμαίνονται τα γειτονικά νησιά του Σαρωνικού κόλπου ενώ ισχυρό πλήγμα φαίνεται

¹⁴⁷⁷ CURTA 2011, 146-147.

¹⁴⁷⁸ ΝΙΚΟΛΑΟΣ ΜΕΘΩΝΗΣ, *Βίος οσίου Μελετίου*, 60.

ότι δέχεται στα τέλη του 10ου αιώνα μετά τη δράση του βουλγάρου τσάρου Σαμουήλ στη Στερεά Ελλάδα και τη βόρειο Πελοπόννησο. Η υπόθεση αυτή ενισχύεται και από την ανασκαφική μαρτυρία, καθώς στρώμα καταστροφής με έντονα ίχνη καύσης της ίδιας περιόδου εντοπίζεται και στην ανασκαφή του Ελαιώνα. Η επόμενη τεταμένη περίοδος για τη Μεγαρίδα τοποθετείται στο β' μισό του 12ου αιώνα, όταν από την πλευρά της θαλασσας έχει να αντιμετωπίσει τους Γενουάτες πειρατές, οι οποίοι την περιτριγυρίζουν τόσο από τον Σαρωνικό όσο και από τον Κορινθιακό κόλπο. Από την ξηρά, επίσης, την ίδια περίοδο αντιμετωπίζει τις επεκτατικές διαθέσεις του άρχοντα του Ναυπλίου Λέοντα Σγουρού, οι οποίες καταλήγουν σε καταστροφές και δηώσεις, κατάλοιπα των οποίων απαντώνται σε σύγχρονο στρώμα καταστροφής στην ανασκαφή του Ελαιώνα.

Όσον αφορά στη διοικητική οργάνωση των Μεγάρων, παρ' όλο που η περιοχή ανήκει στο θέμα Ελλάδος αποτελεί ταυτόχρονα και μία *επίσκεψη*. Όπως φαίνεται από τις πηγές, τα Μέγαρα αποτελούν τουλάχιστον κατά τον προχωρημένο 11ο και τον 12ο αιώνα τμήμα της κτηματικής περιουσίας του αυτοκράτορα και ως εκ τούτου τα έσοδα από τα κτήματα αυτά τα καρπώνεται άμεσα το στέμμα. Ο αυτοκράτορας Αλέξιος Α΄ Κομνηνός αποφασίζει στα τέλη του 11ου αιώνα να παραχωρήσει τμήμα των εσόδων αυτών στον όσιο Μελέτιο. Ο όσιος ασκητεύει στη Μεγαρίδα, είναι ηγούμενος της μονής Συμβόλου (μετέπειτα μονή οσίου Μελετίου) στον Κιθαιρώνα και κατ' ουσία αποτελεί τον αναδιοργανωτή του μοναχικού βίου στη Μεγαρίδα. Ο αυτοκράτορας παραχωρεί το προνόμιο αυτό σε ένδειξη ευγνωμοσύνης προς τον όσιο για τις θαυματουργές προσευχές του, μέσω των οποίων ξέφυγε από μια ολέθρια μάχη. Το προνόμιο αυτό διατηρεί η μονή και κατά τον 12ο αιώνα καταφέρνοντας με αυτό τον τρόπο να συντηρήσει τους πολυάριθμους μοναχούς, οι οποίοι λόγω των δυσμενών κοινωνικών και οικονομικών συνθηκών καταφεύγουν στη μονή, και ταυτόχρονα να προβεί σε μία σειρά από έργα ανοικοδόμησης μικρότερων ναών γύρω από την κεντρική λαύρα.

Πέρα από τους ναούς, οι οποίοι ανεγείρονται στον Κιθαιρώνα, ναοί ανοικοδομούνται και στην περιοχή του Ελαιώνα, οι οποίοι χρονολογούνται τον 12ο αιώνα και από την έρευνα υποστηρίζεται ότι λειτουργούν ως ιδιωτικοί για την κάλυψη των λατρευτικών

αναγκών των κατοίκων της περιοχής¹⁴⁷⁹. Από την άποψη της αρχιτεκτονικής ακολουθούν τα πρότυπα της ελλαδικής σχολής, έχουν τις περισσότερες φορές επαρχιακό χαρακτήρα και για την κατασκευή τους χρησιμοποιείται ντόπιο υλικό μαζί με αρχαιότερο δομικό υλικό σε δεύτερη χρήση.

Κύριο αντικείμενο μελέτης της παρούσας εργασίας αποτελεί η κεραμική, η οποία αποκαλύφθηκε κατά την ανασκαφή στον Ελαιώνα Μεγάρων. Από την εξέταση της κεραμικής αυτής προκύπτει ότι κυρίως κατά τον 12ο αιώνα γίνεται χρήση πολυάριθμων εφυσωμένων αγγείων στην περιοχή, στα οποία μάλιστα υιοθετούνται διάφορες τεχνικές διακόσμησης (γραπτή, εγχάρακτη), όπως αντίστοιχα συμβαίνει και στα μεγαλύτερα κέντρα, όπως στην Κόρινθο. Ενδιαφέρον είναι ότι από τη μελέτη του πηλού αλλά και από την εξέταση των ημίεργων οστράκων μπορεί να υποστηριχθεί η λειτουργία στη Μεγαρίδα ενός τοπικού εργαστηρίου παραγωγής κεραμικών κατά τη μεσοβυζαντινή περίοδο, στο οποίο χρησιμοποιείται ντόπιος πηλός, ο οποίος παρατηρείται και στους τοπικής παραγωγής υστερορρωμαϊκούς αμφορείς (πορτοκαλόχρωμος 5YR7/6-7/8).

Συνοψίζοντας, η Μεγαρίδα κατά τη μεσοβυζαντινή περίοδο βρίσκεται μέσα στη δίνη των ιστορικών γεγονότων, παρακολουθεί τις εξελίξεις ενώ αναπτύσσει ταυτόχρονα μία δική της πορεία μέσα από τη δράση εξεχουσών προσωπικοτήτων, οι οποίες δραστηριοποιούνται σε αυτή, όπως χαρακτηριστικά είναι ο όσιος Μελέτιος. Ακόμη, καθ' όλη τη διάρκεια της περιόδου προσελκύει κατοίκους, οι οποίοι συμβάλλουν στην οικονομική ανάπτυξή της με την καλλιέργεια της γης αλλά και την ενασχόληση με άλλους τομείς, όπως είναι η παραγωγή κεραμικών, η ανέγερση ναών και η εξόρυξη λίθων (λατομείο στο Κακονησκήρι).

¹⁴⁷⁹ ΣΤΟΥΦΗ-ΠΟΥΛΗΜΕΝΟΥ 2007, 296.

Χάρτης 1: Δρόμοι στο εσωτερικό της Μεγαρίδας

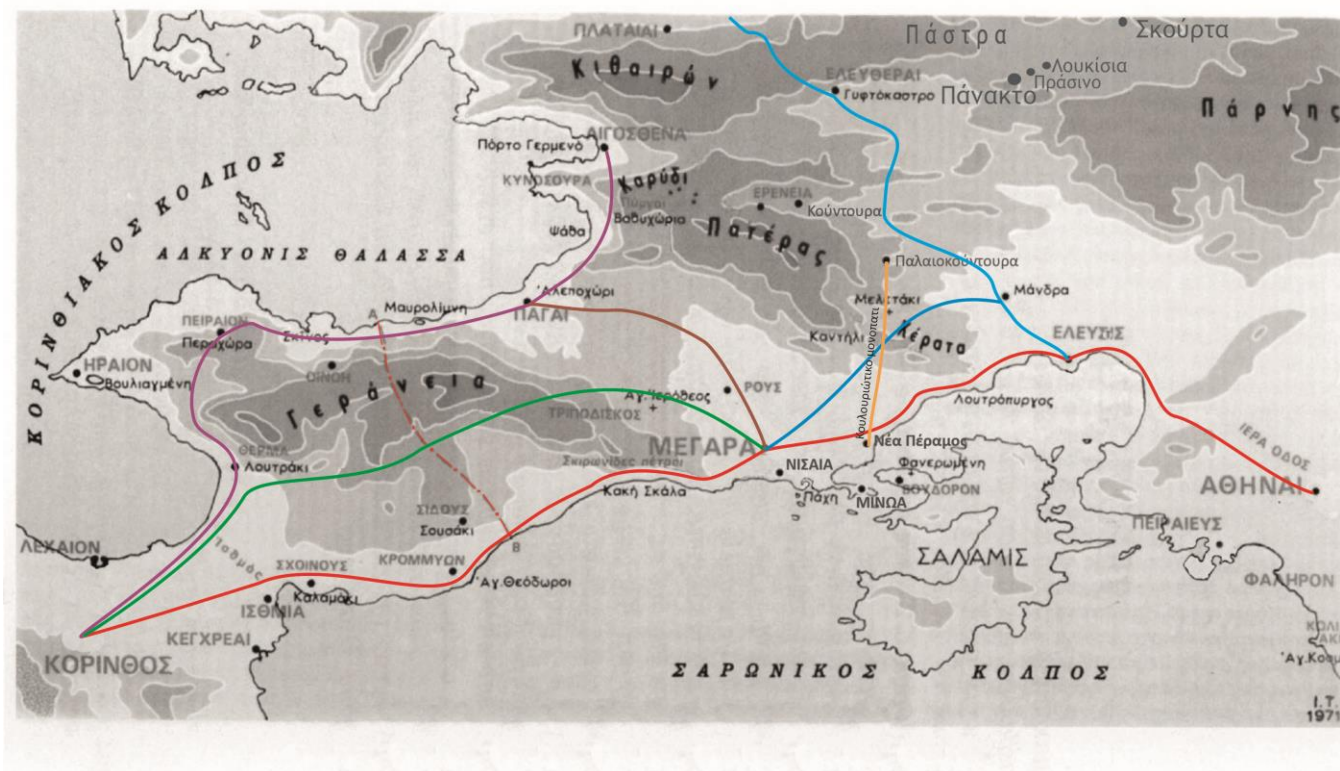

- Με την κόκκινη γραμμή ορίζεται ο δρόμος 1.
- Με την πράσινη γραμμή ορίζεται ο δρόμος 2.
- Με την κυανή γραμμή ορίζεται ο δρόμος 3.
- Με την καστανή γραμμή ορίζεται ο δρόμος 4.
- Με τη μωβ γραμμή ορίζεται ο δρόμος 5.
- Με την κίτρινη γραμμή ορίζεται ο δρόμος 6.
- Με τη διακεκομμένη κόκκινη γραμμή ορίζονται τα όρια μεταξύ Μεγαρίδας και Κορινθίας.

Χάρτης 2: Προτοβυζαντινά μνημεία Μεγαρίδας





1. Βασιλική αγίων Τεσσάρων Μαρτύρων στα Μέγαρα
2. Μαρτύριο αγίων έξι Μαρτύρων στα Μέγαρα
3. Βασιλική Αιγιοσθένων
4-5. Θεμέλια βασιλικών στις Ελευθερές

Χάρτης 3: Μεσοβυζαντινά μνημεία Μεγαρίδας



1. Ναός αγ. Ιωάννη Προδρόμου <i>Χορευταρά</i> στα Μέγαρα	1. Καθολικό Μονής οσίου Μελετίου στον Κιθαιρώνα
2. Ναός αγ. Αθανασίου στον Ελαιώνα Μεγάρων	2. Ναός Ζωοδόχου Πηγής στο Δερβενοσάλεσι
3. Ναός Σωτήρα Χριστού στον Ελαιώνα Μεγάρων	3. Ευκτήριο Σωτήρος
4. Ναός αγ. Γεωργίου στον «Ορκό» Μεγάρων	4. Παραλαύριο Παναγίας
5. Καθολικό αγ. Ιεροθέου έξω από τα Μέγαρα	5. Παραλαύριο αγ. Γεωργίου στη θέση Πουρνάρι
6. Ναός αγ. Παρασκευής στο Πάνακτο	6. Παραλαύριο αγ. Παρασκευής στη θέση Πουρνάρι
7. Μονή Μυρρινίου	7. Παραλαύριο αγ. Θεοδώρων στην Πάστρα
8. Ναός Θεοτόκου ή Αγ. Άννας στα Αιγίσθηνα	

 : μεσοβυζαντινά μνημεία της Μεγαρίδας.

 : μεσοβυζαντινά μνημεία της Μεγαρίδας, τα οποία συνδέονται με τον όσιο Μελέτιο.

Χάρτης 4: Υστεροβυζαντινά μνημεία Μεγαρίδας



1. Ναός αγίας Βαρβάρας στον Ελαιώνα
2. Ναός αγίου Νικολάου στη θέση «Άκρες»
3. Ναός αγίου Βλασίου στη θέση «Λάκκα Καλογήρου»
4. Ναός αγίου Δημητρίου στην θέση «Καρδατά»
5. Ναός προφήτη Ηλία στη θέση «Σώρα»
6. Ναός Σωτήρα στις Παγές/Αλεποχώρι
7. Ναός αγίου Νικολάου στα Αιγόσθενα
8. Κατάλοιπα ναού -Σωτήρα- στο Πάνακτο



: Μνημεία 13ου αιώνα.



: Μνημεία 13ου-14ου αιώνα.



: Μνημεία 14ου αιώνα.

ΒΙΒΛΙΟΓΡΑΦΙΑ	
ΣΥΝΤΟΜΟΓΡΑΦΙΕΣ	
ΑΑΑ	Αρχαιολογικά Ανάλεκτα εξ Αθηνών
ΑΕ	Αρχαιολογική Εφημερίς
ΑΕΘΣΕ	Αρχαιολογικό Έργο Θεσσαλίας και Στερεάς Ελλάδας
ΑΔ	Αρχαιολογικό Δελτίο
ΑJA	American Journal of Archaeology
BCH	Bulletin de Correspondance Hélienne
BCH suppl.	Bulletin de Correspondance Hélienne, supplement
BNJ	Byzantinisch-Neugriechische Jahrbücher
BSA	The Annual of the British School at Athens
BZ	Byzantinische Zeitschrift
CSCA	California Studies in Classical Antiquity
DACL	Dictionnaire d' Archéologie Chrétienne et de la liturgie
ΔΧΑΕ	Δελτίον Χριστιανικής και Αρχαιολογικής Εταιρείας
DOP	Dumbarton Oaks Papers
ΕΕΒΣ	Επετηρίς Εταιρείας Βυζαντινών Σπουδών
FM	Fontes Minores
JÖB	Jahrbuch der Österreichischen Byzantinistik
ΙΕΕ	Ιστορία Ελληνικού Έθνους
ODB	The Oxford Dictionary of Byzantium
OJA	Oxford Journal of Archaeology
ΠΑΑ	Πρακτικά της Ακαδημίας Αθηνών
ΠΑΕ	Πρακτικά της εν Αθήναις Αρχαιολογικής Εταιρείας
PG	Patrologia Graeca, ed. MIGNE J.-P.
RE	Paulys Realencyclopädie der classischen Altertumswissenschaft
RDAC	Report of the Department of Antiquities, Cyprus
ODB	<i>The Oxford Dictionary of Byzantium</i> , AL.P. KAZHDAN, AL.-M. TALBOT, ANT. CUTLER, TH.E. GREGORY κ.ά. (επιμ.), Oxford 1991.
REB	Révue des études byzantines
SBS	Studies in Byzantine Sigillography
TM	Travaux et Mémoires
ΠΗΓΕΣ	
<i>Actes d' Iviron</i>	LEFORT J, OIKONOMIDÈS N., PAPACHRYSSANTHOU D., MÉTRÉVÉLI-KAVARI V., <i>Actes d' Iviron, Actes de l' Athos</i> , XIV & XVI, Paris 1985-90.
<i>Actes de Kastamonitou</i>	OIKONOMIDÈS N., <i>Actes de Kastamonitou, Archives de l' Athos</i> , IX, Paris, 1978
ANNA KOMNHNH, <i>Αλεξιάς</i>	ANNAE COMNENAE, <i>Alexias, Corpus fontium historiae Byzantinae</i> 40/1, D.R. REINSCH, A. KAMBYLIS (επιμ.), Berlin-New York, 2001

BENIAMIN EK TOYΔEΛHΣ, <i>Το Βιβλίο των Ταξιδιών</i>	BENIAMIN EK TOYΔEΛHΣ, <i>Το Βιβλίο των Ταξιδιών. Στην Ευρώπη, την Ασία και την Αφρική (1159-1173)</i> , εισαγωγή-σχόλια: Κ. ΜΕΓΑΛΟΜΜΑΤΗΣ, ΑΛ. ΣΑΒΒΙΔΗΣ, μετάφρ.: Φ. ΒΛΑΧΟΠΟΥΛΟΥ, Αθήνα 1994
<i>Βίος Κυρίλλου Φιλεώτη</i>	SARGOLOGOS E., <i>La Vie de Saint Cyrille le Philéote Moine Byzantin (+1110)</i> , <i>Subsidia Hagiographica</i> 39, Brussels 1964.
<i>Βίος αγίου Θεοδώρου Κυθήρων</i>	«Ο Βίος του Αγίου Θεοδώρου Κυθήρων (10ος αι.)», Ν. ΟΙΚΟΝΟΜΙΔΗΣ (επιμ.), στο Φ. ΜΠΟΥΜΠΟΥΛΙΔΗΣ, Μ. ΝΥΣΤΑΖΟΠΟΥΛΟΥ, <i>Πρακτικά Τρίτου Πανιωνίου Συνεδρίου</i> , τόμος Ι, Αθήνα 1967, 264-291.
<i>Βίος οσίας Θεοδόρας Θεσσαλονίκης</i>	«Life of St. Theodora of Thessalonike», στο AL.M. TALBOT, <i>Holy Women of Byzantium</i> , Washington 1996, 159-237.
<i>Βίος οσίου Λουκά</i>	<i>Όσιος Λουκάς. Ο Βίος του</i> , Δ.Ζ. ΣΟΦΙΑΝΟΣ (επιμ.), Αθήνα 2007.
<i>Βίος οσίου Νίκωνος Μετανοείτε</i> , επιμ. ΛΑΜΨΙΔΗΣ	<i>Ο εκ Πόντου Όσιος Νίκων ο Μετανοείτε</i> , ΟΔ. ΛΑΜΨΙΔΗ (επιμ.), Αθήνα 1982.
<i>Βίος οσίου Νίκωνος Μετανοείτε</i> , επιμ. SULLIVAN	<i>The Life of Saint Nikon</i> , F. SULLIVAN (επιμ.), Brookline, Massachusetts 1987.
<i>De Thematibus</i>	COSTANTINO PORFIROGENITO, <i>De Thematibus</i> , A. PERTUSI (επιμ.), Citta' Del Vaticano, 1952.
<i>DOSeals II</i>	<i>Catalogue of Byzantine Seals at Dumbarton Oaks and in the Fogg Museum of Art</i> , II, J. NESBITT, Ν. ΟΙΚΟΝΟΜΙΔΗΣ (επιμ.), Washington, D.C.1994.
ΕΦΡΑΙΜ ΑΙΝΙΟΣ, <i>Χρονογραφία</i>	ΕΦΡΑΙΜ ΑΙΝΙΟΣ, <i>Χρονογραφία</i> , ΟΔ. ΛΑΜΨΙΔΗΣ (επιμ.), Αθήνα 1985.
<i>Έγγραφα Πάτμου</i>	ΒΡΑΝΟΥΣΗΣ Ε., <i>Βυζαντινά Έγγραφα της Μονής Πάτμου</i> , Αθήνα, 1980.
ΓΚΡΕΓΚΟΡΟΒΙΟΥΣ, <i>Ιστορία Αθηνών</i>	ΓΚΡΕΓΚΟΡΟΒΙΟΥΣ Φ., <i>Μεσαιωνική Ιστορία των Αθηνών</i> , ΑΓ. ΤΣΑΡΑΣ (επιμ.), Αθήνα 1990-1994.
IACOBI BULGARIAE, <i>Collectanea Byzantina</i>	IACOBI BULGARIAE, <i>Archiepiscopi Opuscula</i> , S.MERCATI (επιμ.), <i>Collectanea Byzantina</i> , I, Bari 1970, 93-97.
IDRÎSÎ, <i>La première géographie</i>	IDRÎSÎ, <i>La première géographie de l' occident</i> , H. BRESC, AN. NEF (επιμ.), Paris 1999.
ΙΩΑΝΝΗΣ ΣΚΥΛΙΤΖΗΣ, <i>Σύνοψις Ιστοριῶν</i>	ΙΩΑΝΝΗΣ SCYLITAZAE, <i>Synopsis Historiarum</i> , I. THURN (επιμ.), <i>Corpus fontium historiae Byzantinae</i> 5, Berlin 1973.
ΙΩΣΗΦ ΓΕΝΕΣΙΟΣ, <i>Regum Libri</i>	IOSEPHI GENESII, <i>Regum Libri Quattuor</i> , A. LESMUELLER-WERNER, I. THURN (επιμ.), Berolini-Novi Eboraci 1978
ΚΕΑΡΗΝΟΣ, <i>Corpus Scriptorum</i>	GEORGIUS CEDRENIUS, <i>Corpus Scriptorum Historiae Byzantinae</i> , B.G. NIEBUHRII (επιμ.), Bonnae 1839
ΚΙΝΝΑΜΟΣ, <i>Έργα Ιωάννη και Μανουήλ Κομνηνού</i>	KINNAMOS J., <i>Deeds of John and Manuel Comnenus</i> , M.CH. BRAND (επιμ.), New York, Columbia University Press 1976.
ΚΡΙΤΟΒΟΥΛΟΣ, <i>Ιστορίαι</i>	<i>Critobuli Imbriotae Historiae</i> , R.D. REINSCH (επιμ.),

	Berlin-N. York 1983.
LAURENT, <i>Bulles Métriques</i>	LAURENT V., <i>Les Bulles Métriques dans la Sigillographie Byzantine</i> , Athènes 1932.
LAURENT, <i>Corpus II</i>	LAURENT V., <i>Le Corpus des Sceaux de l' Empire Byzantin</i> , II, Paris 1965-1981.
ΜΙΧΑΗΛ ΑΤΤΑΛΕΙΑΤΗΣ, <i>Ιστορία</i>	MICHAEL ATTALEIATES, <i>The History</i> , ANT. KALDELLIS, D. KRALLIS (επιμ.), Cambridge 2012.
ΜΙΧΑΗΛ ΧΩΝΙΑΤΗΣ, <i>Τα Σωζόμενα</i>	Μιχαήλ Ακομινάτου του Χωνιάτου τα Σωζόμενα, ΣΠ. ΛΑΜΠΡΟΣ (επιμ.), τ. Ι,ΙΙ, Αθήναι 1879-1880 (ανατ. Groningen 1968).
ΝΙΚΗΦΟΡΟΣ ΒΡΥΕΝΝΙΟΣ, <i>Ιστορία</i>	NICÉPHORE BRYENNIOS, <i>Histoire</i> , P. GAUTIER (επιμ.), Bruxelles 1975.
ΝΙΚΗΤΑΣ ΧΩΝΙΑΤΗΣ, <i>Ιστορία</i>	NICETAE CHONIATAE, <i>Historia</i> , J.A. VAN DIETEN (επιμ.), Berolini–Novi Eboraci 1975.
ΝΙΚΟΛΑΟΣ ΜΕΘΩΝΗΣ, <i>Βίος οσίου Μελετίου</i>	ΠΑΠΑΔΟΠΟΥΛΟΣ ΧΡ., <i>Συμβολαί εις την Ιστορίαν του μοναχικού βίου εν Ελλάδι: Ο Όσιος Μελέτιος ο Νέος. Α΄. Βίος του Οσίου πατρός ημών Μελετίου του εν τω όρει της Μνουπόλεως ασκήσαντος. συγγραφείς παρά Νικολάου επισκόπου Μεθώνης</i> , Αθήνα 1935, 34-66.
<i>Partitio Romaniae</i>	CARILE A., «Partitio Terrarum Imperii Romaniae», <i>Studi Veneziani</i> , VII (1965), 125-305.
SCHLUMBERGER, <i>Sigillographie</i>	SCHLUMBERGER G., <i>Sigillographie de l' Empire Byzantine</i> , Paris 1884.
ΣΚΥΛΙΤΖΗΣ, <i>Σύνοψις Ιστοριών</i>	IOANNIS SCYLITZAE, <i>Synopsis Historiarum</i> , I. THURN (επιμ.), Berolini–Novi Eboraci 1973.
ΣΤΕΦΑΝΟΣ ΒΥΖΑΝΤΙΟΣ, <i>Εθνικά</i>	STEPHANI BYZANTII, <i>Ethnicorum quae supersunt</i> , A. MEINEKE (επιμ.), Βερολίνο 1849.
ΘΕΟΔΩΡΟΣ ΠΡΟΔΡΟΜΟΣ, <i>Βίος οσίου Μελετίου</i>	ΠΑΠΑΔΟΠΟΥΛΟΣ ΧΡ., <i>Συμβολαί εις την Ιστορίαν του μοναχικού βίου εν Ελλάδι: Ο Όσιος Μελέτιος ο Νέος. Β΄. Βίος του Οσίου πατρός ημών Μελετίου του Νέου, εκτεθείς παρά Θεοδώρου του Προδρόμου</i> , Αθήνα 1935, 67-91.
ΤΗΕΟΡΗΥΛΑΚΤΕ D' ACHRIDA, <i>Lettres</i>	ΤΗΕΟΡΗΥΛΑΚΤΕ D' ACHRIDA, <i>Lettres, Corpus fontium historiae Byzantinae</i> 16/2, P. GAUTIER (επιμ.), Thessalonique 1986.
ΖΩΝΑΡΑΣ, <i>Corpus Scriptorum</i>	IOANNES ZONARAS, <i>Corpus Scriptorum Historiae Byzantinae</i> , tomus III, B.G. NIEBUHRII (επιμ.), Bonnae 1828.
ΜΟΝΟΓΡΑΦΙΕΣ-ΑΡΘΡΑ	
AHRWEILER-GLYKATZI 1960	AHRWEILER-GLYKATZI H., «Recherches sur Administration de l' Empire Byzantin aux IXe–XIe Siècles», <i>BCH LXXXIV</i> (1960), 1-111.
AHRWEILER 1966	AHRWEILER H., <i>Byzance et la mer. La marine de guerre, la politique et les institutions maritimes de Byzance aux VII-XVe siècles</i> [Bibliothèque Byzantine, Etudes 5], Paris 1966.
AMANTOS 1951	AMANTOS K., «Η Οικογένεια Βατάτζη», <i>ΕΕΒΣ ΚΑ΄</i>

	(1951), 174-178.
ΑΝΑΓΝΩΣΤΑΚΗΣ 2002	ΑΝΑΓΝΩΣΤΑΚΗΣ ΗΛ. «Μέγαρα και Βυζάντιο. Αμπελοοινική ιστορία της Μεγαρίδος κατά τους Μέσους Χρόνους, 4ος-13ος αι.», στο Γ.Α. ΠΙΚΟΥΛΑΣ, <i>Οίνον ιστορώ</i> II, Αθήνα 2002, 55-71.
ΑΝΑΓΝΩΣΤΑΚΗΣ 2002α	ΑΝΑΓΝΩΣΤΑΚΗΣ ΗΛ. «Η Παροιμία των Βαλκανίων: η Μέθη του Πολέμου και το Ποτήρι του Κρούμου» στο <i>Τέχνη και Τεχνική στα Αμπέλια και τους Οινεώνες της Β. Ελλάδας, Θ' Τριήμερο Εργασίας (Αδριανή Δράμας, 25-27 Ιουνίου 1999 ΠΠΙ ΕΤΒΑ)</i> , Αθήνα 2002, 138-167.
ΑΝΑΓΝΩΣΤΑΚΗΣ 2007	ΑΝΑΓΝΩΣΤΑΚΗΣ ΗΛ. «Η Βυζαντινή Μεσσηνία. 4ος-12ος αιώνας» στο <i>Μεσσηνία, Τόπος-Χρόνος-Άνθρωποι</i> , Αθήνα 2007, 105-137.
ANGOLD 1984	ANGOLD M., <i>The Byzantine Aristocracy IX to XIII centuries</i> , B.A.R. 221, Oxford 1984.
ANGOLD 1988	ANGOLD M., <i>The Byzantine Empire 1025-1204. A Political History</i> , New York 1988.
ANGOLD 1995	ANGOLD M., <i>Church and Society in Byzantium under the Comneni 1081-1261</i> , Cambridge-New York 1995.
ADAMSHECK 1979	ADAMSHECK B., <i>Kenchreai,, Eastern Port of Corinth IV: The Pottery</i> , Leiden 1979
ARMSTRONG 1989	ARMSTRONG P., «Some Byzantine and Later Settlements in Eastern Phokis» <i>BSA</i> 84, 1-47.
ARMSTRONG 1991	ARMSTRONG P., «A Group of Byzantine Bowls from Skopelos», <i>OJA</i> 10, 335-347.
ARMSTRONG 1993	ARMSTRONG P., «Byzantine Thebes: Excavations on the Kadmeia, 1980», <i>BSA</i> 88, 295-335.
ARMSTRONG 1996	ARMSTRONG P., «The Byzantine and Later Pottery», στο R.C.S. FELSCH (επιμ.), <i>Kalapodi: Ergebnisse der Ausgrabungen im Heiligtum der Artemis und des Apollon von Hyampolis in der antiken Phokis</i> , I, Mainz 1996, 335-363.
ARMSTRONG 1996α	ARMSTRONG P., «Alexios Komnenos, holy men and monasteries», στο M. MULLET, D. SMYTHE, <i>Alexios I Komnenos</i> , Belfast 1996, 219-231.
ARMSTRONG, HATCHER 1997	ARMSTRONG P., HATCHER H., «Byzantine and Allied Pottery, Phase 2: Past Work on Materials Analysis and Future Prospects» στο H. MAGUIRE (επιμ.), <i>Materials Analysis of Byzantine Pottery</i> , Washington, D.C, 1997, 125-140.
ARMSTRONG, KIRBY	ARMSTRONG P., KIRBY A., «Text and stone: Evergetis, Christodoulos, and Meletios», στο M. MULLETT, A. KIRBY, <i>The Theotokos Evergetis and eleventh-century monasticism</i> , Belfast 1994, 146-161.
ASHER 1840	ASHER A, <i>The Itinerary of Rabbi Benjamin of Tudela</i> , vol. I, London-Berlin 1840.
ΑΒΡΑΜΕΑ 1974	ΑΒΡΑΜΕΑ Α.Π., <i>Η Βυζαντινή Θεσσαλία μέχρι του 1204</i> , Αθήνα 1974.

AVRAMEA 1997	AVRAMEA A., <i>Le Péloponnèse du IVe au VIIIe Siècle. Changements et Persistances</i> , Paris 1997.
AVRAMEA 2001	AVRAMEA A., «Les Slaves dans le Péloponnèse», στο <i>Οι Σκοτεινοί Αιώνες του Βυζαντίου (7ος-9ος αι.)</i> , Εθνικό Ίδρυμα Ερευνών, Αθήνα 2001, 293-302.
BAKIRTZIS, PAPANIKOLA-BAKIRTZIS 1981	BAKIRTZIS CH. PAPANIKOLA-BAKIRTZIS D., «De la céramique byzantine en glaçure à Thessalonique», <i>Byzantinobulgarica</i> 7, 421-436.
BALARD 1978α	BALARD M., «L'Évolution de la politique Génoise dans l' Orient Byzant» στο M. Balard (επιμ.), <i>La Romanie Génoise XIIe –début du XVe s.</i> , I, Rome 1978, 17-104.
BALARD 1978β	BALARD M., «Les Transports Maritimes» στο M. Balard, <i>La Romanie Génoise XIIe –début du XVe s.</i> , II, Rome 1978, 533-598.
ΒΑΡΑΛΗΣ 2016	ΒΑΡΑΛΗΣ Ι., «Η Γλυπτική του 12ου αιώνα στην Άνδρο. Ζητήματα Προέλευσης και Εργαστηρίων», στο Γ. ΠΑΛΛΗΣ (επιμ.), <i>Η Βυζαντινή Άνδρος (4ος-12ος αιώνας). Νεότερα από τη Αρχαιολογική Έρευνα και τις Αποκαταστάσεις των Μνημείων. Πρακτικά Επιστημονικής Συνάντησης (Αθήνα 20 Μαρτίου 2015), Ανδριακά Χρονικά</i> 43 (2016), 155-171.
BARNEA 1986	BARNEA I., «Noi Contribuți la Istoria Themei Paristrion (Paradunavon)», <i>Studii Și Cercetări de Istorie Veche Și Archeologie/SCIVA</i> 37/3 (1986), 268-274.
BARNEA 1990	BARNEA I., «Les Sceaux Byzantins Mis au Jour à Noviodunum», <i>SBS</i> 2 (1990), 153-161.
BARTUSIS 1991	BARTUSIS M., λήμμα <i>Episkepsis</i> στο <i>ODB</i> , 1991
ΒΑΡΖΟΣ 1984	ΒΑΡΖΟΣ Κ., <i>Η Γενεαλογία των Κομνηνών</i> , I-II, Θεσσαλονίκη 1984.
ΒΑΣΙΛΑΤΟΣ 1995	ΒΑΣΙΛΑΤΟΣ Ν., <i>Κάστρα και Οχυρώσεις της Αττικής</i> , Αθήνα 1995.
ΒΑΣΙΛΕΙΟΥ 2014	ΒΑΣΙΛΕΙΟΥ ΑΝ., <i>Μεσοβυζαντινή εφυαλωμένη κεραμική από την πόλη του Άργους</i> , Αδημοσίευτη Διδακτορική Διατριβή, Αθήνα 2014.
BASS 1982	BASS G. F., «The Pottery» στο BASS G. F., VAN DOORNINCK FR. H., <i>Yassi Ada</i> , I, Texas 1982, 155-188.
ΒΑΒΥΛΟΠΟΥΛΟΥ-ΧΑΡΙΤΩΝΙΔΟΥ 1982	ΒΑΒΥΛΟΠΟΥΛΟΥ-ΧΑΡΙΤΩΝΙΔΟΥ Α., «Κεραμικά ευρήματα Βυζαντινής και Μεταβυζαντινής εποχής από την ανασκαφή "Νοτίως της Ακροπόλεως", 1955-1960», <i>ΑΔ</i> 37 Α', Μελέτες, 127-138
ΒΑΒΥΛΟΠΟΥΛΟΥ-ΧΑΡΙΤΩΝΙΔΟΥ 1984	ΒΑΒΥΛΟΠΟΥΛΟΥ-ΧΑΡΙΤΩΝΙΔΟΥ Α., «Βυζαντινή Κεραμική στην Άρτα», <i>ΔΧΑΕ</i> περ. Δ', 12 (1984), 453-472.
ΒΑΒΥΛΟΠΟΥΛΟΥ-ΧΑΡΙΤΩΝΙΔΟΥ 1988	ΒΑΒΥΛΟΠΟΥΛΟΥ-ΧΑΡΙΤΩΝΙΔΟΥ Α., «Βυζαντινά Κεραμικά από τη Συλλογή του Βυζαντινού Μουσείου

	Χίου» <i>AAA</i> 21 (1988), 185-197
BEES 1944	BEES N.A., «Zum Bericht des L. Chalkokondylis über den Feldzug Murads II gegen Morea», <i>BNJ</i> 17 (1944), 234-241.
ΒΙΓΓΟΠΟΥΛΟΥ 2002	ΒΙΓΓΟΠΟΥΛΟΥ Ι., «Οδοιπορώντας στη Μεγαρίδα: Όψεις και απόψεις περιηγητών» στο Γ.Α. ΠΙΚΟΥΛΑΣ, <i>Οίνον ιστορώ</i> II, Αθήνα 2002, 145-155.
ΒΛΑΧΟΠΟΥΛΟΥ 2002	ΒΛΑΧΟΠΟΥΛΟΥ Φ.Θ., <i>Λέων Σγουρός. Ο βίος και η πολιτεία του βυζαντινού άρχοντα της βορειοανατολικής Πελοποννήσου στις αρχές του 13ου αι.</i> , Θεσσαλονίκη 2002.
ΒΟΓΙΑΤΖΗΣ 1995	ΒΟΓΙΑΤΖΗΣ Σ., «Παρατηρήσεις στην οικοδομική ιστορία της Μονής Σαγματά στη Βοιωτία», <i>ΔΧΑΕ</i> περ. Δ' Τόμος ΙΗ' (1995), 49-70.
ΒΟΓΙΑΤΖΗΣ 1996-1997	ΒΟΓΙΑΤΖΗΣ Σ., «Ο γλυπτός διάκοσμος της μονής Σαγματά στη Βοιωτία», <i>ΑΔ</i> 51-52 (1996-1997), Μελέτες, 304-332.
ΒΟΓΚΛΗ 2016	ΒΟΓΚΛΗ Μ., «Κεραμική από την Ανασκαφή του Αγίου Ιωάννη Θεολόγου στο Κόρθι» στο ΠΑΛΛΗΣ Γ. (επιστ. Επιμ.), <i>Η Βυζαντινή Άνδρος (4ος-12ος αιώνας). Νεότερα από τη Αρχαιολογική Έρευνα και τις Αποκαταστάσεις των Μνημείων. Πρακτικά Επιστημονικής Συνάντησης (Αθήνα 20 Μαρτίου 2015)</i> , <i>Ανδριακά Χρονικά</i> 43 (2016), 95-115.
BÖHLENDORF-ARSLAN 2004	BÖHLENDORF-ARSLAN B., <i>Glasierte byzantinische Keramik aus der Türkei</i> , Teil II, Istanbul 2004.
BON 1951	BON A., <i>Le Péloponnèse byzantin jusqu' en 1204</i> , Paris 1951.
BOURAS 1977-1979	BOURAS CH., «Twelfth and Thirteenth Century Variations of the single Domed Octagon Plan», <i>ΔΧΑΕ</i> περ. Δ'-Τόμος Θ' (1977-1979), 21-34.
BRAND 1968	BRAND C.M., <i>Byzantium Confronts the West 1180-1204</i> , Cambridge, Massachusetts 1968.
BRAND 1991	BRAND C.M., λήμμα Leon Sgouros, στο <i>ODB</i> , III, 1886.
BROUSCARI 1988	BROUSCARI E., «Collection Paul Canellopoulos», <i>BCH</i> 112, II, Études, Chroniques et Rapports, 503-517.
CARAHER 2008	CARAHER W.R., «Constructing Memories: Hagiography, Church Architecture, and Religious Landscape of Middle Byzantine Greece: The Case of St. Theodore of Kythera», στο W.R. CARAHER, L. JONES-HALL, R. SCOTT-MOORE (επιμ.), <i>Archaeology and History in Roman, Medieval and Post-Medieval Greece</i> , Ashgate 2008, 267-280.
CASEAU 2011	CASEAU B., «Saint Mark, a Family Saint? The Iconography of the Xeroi Seals» στο C. STAVRAKOS, B. PAPAPOPOULOU (επιμ.), <i>Ήπειρόνδε, Proceedings of the 10th International Symposium of Byzantine</i>

	<i>Sigillography</i> (Ioannina, 1-3 October 2009), Leiden: Brill, 2011, 81-110.
CHARANIS 1970	CHARANIS P., «Observations on the History of Greece During the Early Middle Ages», <i>Balkan Studies</i> 11 (1970), 1-34.
CHARANIS 1971	CHARANIS P., «The Monk as an Element of Byzantine Society», <i>DOP</i> 25, 61-84.
ΧΑΤΖΗΔΑΚΗΣ 1966	ΧΑΤΖΗΔΑΚΗΣ Μ., «Ναός Μεταμορφώσεως Σωτήρος Ελαιώνος», <i>ΑΔ</i> 21 (1966) Β' 1 Χρονικά, 20.
ΧΑΤΖΗΔΑΚΗΣ 1973-1974	ΧΑΤΖΗΔΑΚΗΣ Μ., «Μονή Οσίου Μελετίου», <i>ΑΔ</i> 29 (1973-1974), Β' 1 Χρονικά, 193.
ΧΑΤΖΗΔΑΚΗΣ 1980	ΧΑΤΖΗΔΑΚΗΣ Μ., «Μνημειακή Ζωγραφική», <i>ΙΕΕ</i> Θ' (1980), 408.
CHEYNET 1985	CHEYNET J.CL., «Du Stratège de Thème au Duc: Chronologie de l'Évolution au Cours du XIe Siècle», <i>TM</i> 9 (1985), 181-194.
CHEYNET 1998	CHEYNET J.CL., «Claudia Sode, Byzantinische Bleisiegel in Berlin II, mit Unterstützung durch Paul Speck, bearbeitet von Claudia Sode [compte rendu]», <i>REB</i> 56 (1998), 335-336.
CHEYNET 2002	CHEYNET J.CL., «Épiskeptitai et autres gestionnaires des biens publics (d'après les sceaux de l'IFEB)», <i>SBS</i> 7 (2002), 87-117.
CHEYNET 2006	CHEYNET J.CL., <i>The Byzantine Aristocracy and its Military Function</i> , Ashgate 2006.
CHEYNET 2008	CHEYNET J.CL., <i>La Société Byzantine. L'Apport des Sceaux</i> 1, Paris 2008.
CHEYNET, MORRISSON 1995	CHEYNET J.CL., MORRISSON C., «Texte et image sur les sceaux byzantins: les raisons d'un choix iconographique», <i>SBS</i> 4 (1995), 9-32.
CHEYNET, MORRISSON, SEIBT 1991	CHEYNET J.CL., MORRISSON C., SEIBT W., <i>Les Sceaux Byzantins de la Collection Henri Seyrig</i> , Paris 1991.
CHRISTIDES 1981	CHRISTIDES V., «The Raids of the Moslems of Crete in the Aegean Sea. Piracy and Conquest», <i>Byzantion</i> 51 (1981), 76-111.
CHRISTIDES 1984	CHRISTIDES V., <i>The Conquest of Crete by the Arabs ca. 824. A Turning Point in the Struggle between Byzantium and Islam</i> , Athens 1984
CHRYSOS 1966	CHRYSOS E., <i>Die Bischofslisten des V. Ökumenischen Konzils (553)</i> , Bonn 1966.
CURTA 2011	CURTA F., <i>The Edinburgh History of the Greeks, c. 500 to 1050: The Early Middle Ages</i> , Edinburgh 2011.
ĆURČIĆ 2010	ĆURČIĆ SL., <i>Architecture in the Balkans from Diocletian to Süleyman the Magnificent</i> , New Haven, London 2010.
DA COSTA-LOUILLET	DA COSTA-LOUILLET G., «Saints de Grèce aux VIIIe, IXe et Xe siècles», <i>Byzantion</i> XXXI (1961), 309-369.

DARROUZÈS 1970	DARROUZÈS J., <i>Georges et Dèmètrios Tornikes. Lettres et Discours</i> , Paris 1970.
DARROUZÈS 1976	DARROUZÈS J., «Le Mouvement des Fontations Monastiques au XIe siècle», <i>TM</i> 6 (1976), 159-176.
DARROUZÈS 1981	DARROUZÈS J., <i>Notitiae Episcopatum Ecclesiae Constantinopolitanae</i> , Paris 1981.
ΔΕΛΗΝΙΚΟΛΑΣ 1983	ΔΕΛΗΝΙΚΟΛΑΣ Ν., Άγιος Νικόλαος, «Αγρόσθενα», <i>ΑΔ</i> 38 (1983), Β'1 Χρονικά, 66-67.
DELIYANNI-DORIS 1975	DELIYANNI-DORIS H., <i>Die Wandmalereien der Lite der Klosterkirche von Hosios Meletios</i> , München 1975.
ΔΕΝΔΡΙΝΟΣ 1992	ΔΕΝΔΡΙΝΟΣ Γ., «Το Υπομνηστικόν του Μιχαήλ Χωνιάτη. Εισαγωγή-Νεοελληνική απόδοση-Σχόλια», <i>Βυζαντινός Δόμος</i> 5-6 (1992), 189-207.
DÉROCHE, SPIESER 1989	DÉROCHE V., SPIESER J.M. (επιμ.), <i>Recherches sur la céramique byzantine, Actes du Colloque organisé par l' École Française d' Athènes et l' Université de Strasbourg II, Athènes 8-10 avril 1987</i> , BCH Suppl. 18, Athènes 1989.
ΔΗΜΗΤΡΟΚΑΛΛΗΣ 1990	ΔΗΜΗΤΡΟΚΑΛΛΗΣ Γ., <i>Άγνωστοι βυζαντινοί ναοί Ιεράς Μητροπόλεως Μεσσηνίας</i> , Αθήνα 1990.
ΔΗΜΗΤΡΟΥΚΑΣ 1997	Δημητρούκας Ι., «Παρατηρήσεις σχετικά με το ταξίδι της επιστροφής του Λιουτπράνδρου» <i>Σύμμεικτα</i> 11 (1997), 63-82.
ΔΗΜΗΤΡΟΥΚΑΣ 1998	Δημητρούκας Ι., «Ενδείξεις για τη Διάρκεια των Χερσαίων Ταξιδιών και Μετακινήσεων στο Βυζάντιο (6ος-11ος αιώνας)», <i>Σύμμεικτα</i> 12 (1998), 7-42.
DIACONU 1992	DIACONU P., «Contribution à la connaissance de l' histoire de la Dobroudja en base de quelques sceaux», <i>Dacia. Revue d' archéologie et d' histoire ancienne</i> 36 (1992), 179-186.
DIMITROUKAS 1997	DIMITROUKAS I., <i>Reisen und Verkehr im Byzantinischen Reich vom Anfang des 6. Bis zur Mitte des 11.Jhs.</i> , I, II, Αθήνα 1997.
DJURIĆ 1976	DJURIĆ V. J., «La peinture murale byzantine: XIIe et XIIIe siècles», <i>Actes du XVe Congrès International d' Études Byzantines, I, Art et Archéologie</i> , Athènes 1976, 159-252.
ΔΟΑΝΙΔΟΥ 1980	ΔΟΑΝΙΔΟΥ Σ.Ι., <i>Η Φραγκοκρατία στην Πόλη των Αθηνών (1205-1456)</i> , Αθήνα 1980.
DÖLGER 1927	DÖLGER F., <i>Beiträge zur Geschichte der byzantinischen Finanzverwaltung, besonders des 10. und 11. Jahrhunderts</i> (Byz. Archiv 9), Stuttgart 1927.
DÖLGER 1976	DÖLGER F., <i>Regesten der Kaiserurkunden des Oströmischen Reiches von 565-1453</i> , Hildesheim 1976.
ΔΩΡΗΣ 2000	ΔΩΡΗΣ Μ., <i>Πρόταση για την τυπολογία των σταυρεπίστεγων ναών</i> , Αθήνα 2000.

FEDALTO 1988	FEDALTO G., <i>Hierarchia Ecclesiastica Orientalis. I. Patriarchatus Constantinopolitanus</i> , Padova 1988.
FRANÇOIS 1997	FRANÇOIS V., «Les ateliers de céramique byzantine de Nicée/Iznik et leur production (Xe-début XIVE siècle)», <i>BCH</i> 121, 411-442.
FRANÇOIS 2010,	FRANÇOIS V. 2010, «Cuisine et Pots de Terre à Byzance», <i>BCH</i> 134 (2010), 317-382.
FRANTZ 1938	FRANTZ A.M., «Middle Byzantine Pottery in Athens», <i>Hesperia</i> 7, 429-467.
ΓΑΛΑΒΑΡΗΣ 1995	ΓΑΛΑΒΑΡΗΣ Γ., <i>Ελληνική Τέχνη. Ζωγραφική Βυζαντινών Χειρογράφων</i> , Αθήνα 1995.
GAUTIER 1971	GAUTIER P., «Le Synode des Blachernes (fin 1094). Étude Prosopographique», <i>REB</i> 29 (1971), 213-284.
GAUTIER 1981	GAUTIER P., «La Diataxis de Michel Attaleiate», <i>REB</i> 39 (1981), 5-143.
GAUTIER 1985	GAUTIER P., Le typikon de la Théotokos Kécharitôméné, <i>REB</i> 43 (1985), 5-165.
GELL 1827	GELL W., <i>The Itinerary of Greece</i> , London 1827.
GERLAND, LAURENT 1936	GERLAND E., LAURENT V., <i>Corpus Notitiarum Episcopatum Ecclesiae Orientalis Graecae. Les Listes Conciliaires, Socii Assumptionistae Chalcedonenses</i> , 1936.
ΓΕΡΜΑΝΙΔΟΥ 2011	ΓΕΡΜΑΝΙΔΟΥ Σ., <i>Εκδηλώσεις Αγροτικών Δραστηριοτήτων στην Τέχνη και στον Υλικό Πολιτισμό του Βυζαντίου: το Παράδειγμα της Μελισσοκομίας</i> . (Διατριβή επί Διδακτορία), Αθήνα 2011.
ΓΕΡΜΑΝΙΔΟΥ 2016	ΓΕΡΜΑΝΙΔΟΥ Σ., <i>Βυζαντινός Μελίρρυτος Πολιτισμός. Πηγές-Τέχνη-Ευρήματα</i> , Εθνικό Ίδρυμα Ερευνών, Ινστιτούτο Ιστορικών Ερευνών, Τομέας Βυζαντινών Ερευνών, 7. Το Βυζάντιο Σήμερα, Αθήνα 2016
ΓΕΡΟΥΜΑΤΟΥ 1997	ΓΕΡΟΥΜΑΤΟΥ Μ., «Η Θήβα. Κέντρο Εμπορίου και Επικοινωνιών τον 12ο αιώνα», <i>Σύμμεικτα</i> 11 (1997), 97-112.
ΓΕΡΟΥΜΑΤΟΥ 2004	ΓΕΡΟΥΜΑΤΟΥ Μ., «Πελοποννησιακές Μονές και Εξουσία (10ος-11ος αι.)» στο Β. ΚΟΝΤΗ (επιμ.), <i>Ο Μοναχισμός στην Πελοπόννησο 4ος-15ος αι.</i> , Αθήνα 2004, 37-53.
ΓΕΡΟΥΜΑΤΟΥ 2005	ΓΕΡΟΥΜΑΤΟΥ Μ., «Βασιλικά Κτήματα, Βασιλικά Εργοδόσια. Σχετικά με την Τροφοδοσία και τον Ανεφοδιασμό του Ιερού Παλατίου (9ος-11ος αι.)», <i>Σύμμεικτα</i> 17 (2005), 87-110.
ΓΕΩΡΓΟΠΟΥΛΟΥ-ΜΕΛΑΔΙΝΗ 1973-1974	ΓΕΩΡΓΟΠΟΥΛΟΥ-ΜΕΛΑΔΙΝΗ Μ., «Κεραμική» στο «Μεσαιωνικά Μνημεία Ευβοίας», <i>ΑΔ</i> 29 Β'2, Χρονικά, 499-512.
GERSTEL 1996	GERSTEL S.E.J, «An Introduction to Medieval Panakton», <i>Boeotia Antiqua</i> 6, 143-151.
GERSTEL, MUNN κ.ά. 2003	GERSTEL S.E.J, MUNN M., BARNES E., ROHN A., KIEL

	M. «A Late Medieval Settlement at Panakton», <i>Hesperia</i> 72 (2003), 147-234.
ΓΙΑΓΚΑΚΗ 2008	ΓΙΑΓΚΑΚΗ Α.Ι., «Η Κεραμική από το Βυζαντινό κτήριο στο Πυργί της Ελεύθερνας», στο Θ. ΚΑΛΠΑΞΗΣ, Ν. ΠΟΥΛΟΥ, Α. ΓΙΑΓΚΑΚΗ, Μ. ΞΑΝΘΟΠΟΥΛΟΥ, Λ. ΜΑΝΤΑΛΑΡΑ, Δ. ΜΥΛΩΝΑ, <i>Ελεύθερνα. Τομέας ΙΙ. 3. Βυζαντινό Σπίτι στην Αγία Άννα</i> , Ρέθυμνο 2008, 189-307.
ΓΙΑΓΚΑΚΗ 2012	ΓΙΑΓΚΑΚΗ Α.Γ., <i>Εφραλωμένη Κεραμική από τη θέση «Άγιοι Θεόδωροι» στην Ακροναυπλία (11ος-17ος αι.)</i> , Αθήνα 2012.
ΓΚΙΝΗ-ΤΣΟΦΟΠΟΥΛΟΥ 2002	ΓΚΙΝΗ-ΤΣΟΦΟΠΟΥΛΟΥ Ε., στο <i>Ώρες Βυζαντίου. Έργα και Ημέρες στο Βυζάντιο. Αθήνα-Θεσσαλονίκη-Μυστράς. Η Καθημερινή Ζωή στο Βυζάντιο</i> , Αθήνα 2002, 135.
ΓΚΙΟΛΕΣ 1992	ΓΚΙΟΛΕΣ Ν., <i>Βυζαντινή Ναοδομία (600-1204)</i> , Αθήνα 1992.
ΓΚΙΟΛΕΣ 2002	ΓΚΙΟΛΕΣ Ν., «Οι Δέκα Άγιοι Μάρτυρες των Μεγάρων, η Εποχή Επανεμφάνισής τους και τα Κατάλοιπα των Παλαιοχριστιανικών Μαρτυριών τους», <i>ΔΧΑΕ</i> , περ. Δ', τόμος ΚΓ' (2002), 83-98.
GRABAR 1976	GRABAR A., <i>Sculptures Byzantines du Moyen Age, II (XIe- XIVe siècle)</i> , Paris 1976.
GOUILLARD 1985	GOUILLARD J., «Le procès officiel de Jean I' Italien. Les Actes et leurs sous-entendus», <i>TM</i> 9 (1985), 133-174.
GRABAR 1976	GRABAR A., <i>Sculptures Byzantines du Moyen Age, II (XIe- XIVe siècle)</i> , Paris 1976.
ΓΡΗΓΟΡΙΟΥ-ΙΩΑΝΝΙΔΟΥ 1995	ΓΡΗΓΟΡΙΟΥ-ΙΩΑΝΝΙΔΟΥ Μ., «Γύρω από την πρώτη μνεία θεμάτων στον Θεοφάνη», <i>Βυζαντιακά</i> 15 (1995), 225-245.
GRIGORIADOU 1972	GRIGORIADOU H., «Affinités Iconographiques de Décors Peintsen Chypre et en Grèce au XIIe siècle», στο <i>Πρακτικά του Πρώτου Διεθνούς Κυπριολογικού Συνεδρίου</i> , Λευκωσία 14-19/4/1969, Λευκωσία 1972, II, 37-41.
GUILLAND 1971	GUILLAND R., «Les Logothètes: Etudes sur l' histoire administrative de l' Empire byzantin», <i>REB</i> 29 (1971), 5-115.
HAMMOND 1954	HAMMOND G. L., «The main road from Boeotia to the Peloponnese through the northern Megarid», <i>BSA</i> 49 (1954), 103-122.
HANDERMANN-MISGUICH 1976	HANDERMANN-MISGUICH L., «La peinture monumentale tardo-comnène et les prolongements au XIIIe siècle», <i>Actes du XVe Congrès International d' Études Byzantines, I, Art et Archéologie</i> , Athènes 1976, 255-284.
HARVEY 1993	HARVEY A., «The Land and Taxation in the Reign of Alexios I Komnenos: The Evidence of Theophylakt of

	Ochridè», <i>REB</i> 51 (1993), 139-154.
HARVEY 1997	HARVEY A., <i>Οικονομική Ανάπτυξη στο Βυζάντιο 900-1200</i> , Αθήνα 1997.
HARVEY 2003	HARVEY AL., «Competition for Economic Resources: the State, Landowners and Fiscal Privileges», στο <i>Η Αυτοκρατορία σε Κρίση (;). Το Βυζάντιο τον 11ο αιώνα (1025-1081). ΕΙΕ/ΙΒΕ Διεθνή Συμπόσια 11</i> , Αθήνα 2003, 169-177.
HAYES 1992	HAYES J.W., <i>Excavations at Saraçhane in Istanbul: the Pottery</i> , Princeton, N.J. 1992.
HENDY 1985	HENDY M.F., <i>Studies in the Byzantine Monetary Economy c. 300-1450</i> , Cambridge 1985.
HERRIN 1975	HERRIN J, «Realities of Byzantine Provincial Government: Hellas and Peloponnesos, 1180-1205», <i>DOP</i> , 29 (1975), 253-284.
HERRIN 1976	HERRIN J., «The Ecclesiastical Organisation of Central Greece at the Time of Michael Choniates. New Evidence from the Codex Atheniensis 1371», στο <i>Actes du XVe Congrès International des Études Byzantines</i> , Athènes 1976, 131-137.
HERRIN 2013	HERRIN J., <i>Margins and Metropolis. Authority across the Byzantine Empire</i> , Princeton 2013.
HOBHOUSE 1813	HOBHOUSE J.C., <i>A Journey through Albania</i> , London 1813.
HOFFMANN 1974	HOFFMANN J., <i>Rudimente von Territorialstaaten im Byzantinischen Reich (1071-1210)</i> , München 1974.
HOHLWEG 1965	HOHLWEG AR. <i>Beiträge zur Verwaltungsgeschichte des Öströmischen Reiches unter den Komnenen</i> , München 1965.
HOLMES 2005	HOLMES C., <i>Basil II and the Governance of Empire (976-1025)</i> , Oxford 2005.
HONIGMANN 1939	HONIGMANN ER., <i>Le Synekdèmos d' Hiéroklos et l' Opusculé Géographique de Georges de Chypre</i> , Bruxelles 1939
HONIGMANN 1942-1943	HONIGMANN ER. «The Original Lists of the Members of the Council of Nicea, the Robert- Synod and the Council of Chalcedon», <i>Byzantion</i> XVI (1942-1943), 20-80.
HUNGER 1990	HUNGER H. «Athen in Byzanz: Traum und Realität», <i>JÖB</i> 40 (1990), 43-61
IDRÎSÎ 1999	IDRÎSÎ <i>La première géographie de l' occident</i> , BRESC H.-NEF AN. (επιμ.), Paris 1999
ILIEVA 1990	ILIEVA AN., «The Phenomenon Leo Sgouros» <i>Études Balkaniques</i> , (1990.3), 31-51.
ILIEVA 1991	ILIEVA AN., <i>Frankish Morea (1205-1262). Socio-cultural Interaction Between the Franks and the Local Population</i> , Athens 1991.
JACOBY 1975	JACOBY D., «Les Archontes Grecs et la Féodalité en

	Morée Franque» στο D. JACOBY, <i>Société et démographie à Byzance et en Romanie latine, Variorum Reprints</i> , London 1975.
JENKINS 1966	JENKINS R., <i>Byzantium. The Imperial Centuries 610-1071</i> , London 1966.
JORDANOV, <i>Corpus I</i>	JORDANOV IV., <i>Corpus of Byzantine Seals from Bulgaria</i> , vol. I, Sofia 2003.
JORDANOV, <i>Corpus II</i>	JORDANOV IV., <i>Corpus of Byzantine Seals from Bulgaria</i> , vol. II, <i>Byzantine Seals with Family Names</i> , Sofia 2006.
JORDANOV, <i>Corpus III</i>	JORDANOV IV., <i>Corpus of Byzantine Seals from Bulgaria</i> , vol. III, Sofia 2009.
ΚΑΛΑΪΤΖΑΚΗΣ 1995-1997	ΚΑΛΑΪΤΖΑΚΗΣ Φ., «Ούγγροι Τούρκοι στον Ελλαδικό Χώρο κατά τον 10ο αιώνα», <i>Βυζαντινός Δόμος</i> 8/9 (1995-1997), 211-216.
KALDELLIS 2009	KALDELLIS A., <i>The Christian Parthenon. Classicism and Pilgrimage in Byzantine Athens</i> , Cambridge 2009.
ΚΑΛΟΓΕΡΟΠΟΥΛΟΣ 1935	ΚΑΛΟΓΕΡΟΠΟΥΛΟΣ Ν. «Βυζαντινά μνημεία Μεγαρικής», <i>Νέα Εστία</i> , 18 (1935), 758-767.
ΚΑΛΟΠΙΣΗ-ΒΕΡΤΗ 2003	ΚΑΛΟΠΙΣΗ-ΒΕΡΤΗ Σ., <i>Διδακτική Συλλογή Βυζαντινής και Μεταβυζαντινής Κεραμικής</i> , Πανεπιστήμιο Αθηνών-Τμήμα Ιστορίας και Αρχαιολογίας. Μουσείο Αρχαιολογίας και Ιστορίας της Τέχνης, Αθήνα 2003.
KALOPISSI-VERTI 1984	KALOPISSI-VERTI S., «Tendenze Stilistiche della Pittura Monumentale in Grecia Durante il XIII Secolo», στο <i>Estratto da XXXI Corso di Cultura sull'Arte Ravennate e Bizantina</i> , Ravenna, 7/14 aprile 1984, 221-253.
KAPLAN 1992	KAPLAN M., <i>Les Hommes et la Terre à Byzance du VIe au XIe siècle. Propriété et Exploitation du Sol</i> , Paris 1992.
KAPLAN 2001	KAPLAN M., <i>Le sacré et son inscription dans l'espace à Byzance et en Occident, Série Byzantina Sorbonensia 18</i> , Paris 2001.
ΚΑΡΙΝΟΥ-ΚΟΛΟΒΟΥ 1979	ΚΑΡΙΝΟΥ-ΚΟΛΟΒΟΥ Φ., <i>Ιστορικός και Αρχαιολογικός οδηγός των Μεγάρων</i> , Αθήνα 1979.
ΚΑΤΣΑΡΟΣ 1988	ΚΑΤΣΑΡΟΣ Β., <i>Ιωάννης Κασταμονίτης. Συμβολή στη Μελέτη του Βίου, του Έργου και της Εποχής του</i> , Θεσσαλονίκη 1988.
ΚΑΖΑΝΑΚΗ-ΛΑΪΠΙΑ 2006	ΚΑΖΑΝΑΚΗ-ΛΑΪΠΙΑ Μ., «Μεσαιωνική Αθήνα», στο Α. ΛΑΪΟΥ (επιμ.), <i>Οικονομική Ιστορία του Βυζαντίου από τον 7ο έως τον 15ο αιώνα</i> , τόμος Β', Αθήνα 2006, 385-395.
ΚΑΖΗΔΑΝ 1991	ΚΑΖΗΔΑΝ ΑΛ., λήμμα <i>Episkeptites</i> στο <i>ODB</i> , 1991.
ΚΑΖΗΔΑΝ, WHARTON-EPSTEIN 1985	ΚΑΖΗΔΑΝ ΑΛ.Ρ., WHARTON-EPSTEIN Α., <i>Change in Byzantine Culture in the Eleventh and Twelfth Centuries</i> , University of California 1985.

KODER 1977	KODER J., Der schutzbrieff des Papstes Innozenz III für die kirche Athens, <i>JÖB</i> 26 (1977), 129-141.
KODER 1998	KODER J., <i>Aigaion Pelagos. Die Nördliche Ägäis. Tabula Imperii Byzantini X</i> , Wien 1998.
KODER 2005	KODER J., <i>Το Βυζάντιο ως Χώρος</i> , Θεσσαλονίκη 2005.
KODER, HILD 1976	KODER J., HILD F., <i>Hellas und Thessalia. Tabula Imperii Byzantini, I</i> , Wien 1976.
ΚΟΙΛΑΚΟΥ 1992	ΚΟΙΛΑΚΟΥ Χ., «Θήβα», <i>ΑΔ</i> 47, Β' 1 Χρονικά, 72-83.
ΚΟΙΛΑΚΟΥ 1993	ΚΟΙΛΑΚΟΥ Χ., «Θήβα», <i>ΑΔ</i> 48, Β' 1 Χρονικά, 77-83.
ΚΟΙΛΑΚΟΥ 1995	ΚΟΙΛΑΚΟΥ Χ., «Θήβα», <i>ΑΔ</i> 50, Β' 1 Χρονικά, 77-84.
ΚΟΙΛΑΚΟΥ 1996	ΚΟΙΛΑΚΟΥ Χ., «Θήβα», <i>ΑΔ</i> 51, Β' 1 Χρονικά, 76-85.
ΚΟΙΛΑΚΟΥ 1997	ΚΟΙΛΑΚΟΥ Χ., «Θήβα», <i>ΑΔ</i> 52, Β' 1 Χρονικά, 115-123.
ΚΟΙΛΑΚΟΥ 2002	ΚΟΙΛΑΚΟΥ Χ., στο <i>Ωρες Βυζαντίου. Έργα και Ημέρες στο Βυζάντιο. Αθήνα-Θεσσαλονίκη-Μυστράς. Η Καθημερινή Ζωή στο Βυζάντιο</i> , Αθήνα 2002, 330.
ΚΟΙΛΑΚΟΥ 2007	ΚΟΙΛΑΚΟΥ Χ., «Μεγαρίδα», <i>ΑΔ</i> 62 (2007), Β' 1, Χρονικά, 269-270.
ΚΟΚΚΙΝΗΣ 1976	ΚΟΚΚΙΝΗΣ Σ., <i>Τα μοναστήρια της Ελλάδος</i> , Αθήνα 1976.
ΚΟΛΙΑΣ 1939	ΚΟΛΙΑΣ G., <i>Leon Choerosphactès. Magistre, Proconsul et Patrice</i> , Athènes 1939.
ΚΟΛΟΒΟΥ 1999	ΚΟΛΟΒΟΥ Φ., <i>Μιχαήλ Χωνιάτης. Συμβολή στη Μελέτη του Βίου και του Έργου: το Corpus των Επιστολών</i> , Αθήνα 1999.
ΚΟΝΙΔΑΡΗΣ 1934	ΚΟΝΙΔΑΡΗΣ Γ., <i>Αι Μητροπόλεις καί Αρχιεπισκοπαί τοῦ Οἴκουμενικοῦ Πατριαρχείου καί ἡ «τάξις» αὐτῶν</i> , τόμος Α', Αθήνα 1934.
ΚΟΝΙΔΑΡΗΣ 1935	ΚΟΝΙΔΑΡΗΣ Γ. «Πότε προήχθησαν αἱ Ἀθηναί εἰς Μητρόπολιν», <i>ΠΑΑ</i> , X (1935), 285-291.
ΚΟΝΙΔΑΡΗΣ 1970	ΚΟΝΙΔΑΡΗΣ Γ., <i>Εκκλησιαστική Ιστορία της Ελλάδος</i> , τόμ. 2, Αθήνα 1970.
ΚΩΝΣΤΑΝΤΙΝΙΔΗΣ 1989	ΚΩΝΣΤΑΝΤΙΝΙΔΗΣ ΕΜΜ.Ι., «Το Κανονικόν Καθεστῶς της Πατριαρχικῆς Εξαρχίας Πάτμου», στο <i>Διεθνές Συμπόσιο, Πρακτικά, Ιεράς Μονῆς Αγίου Ιωάννου του Θεολόγου, Πάτμος 22-24 Σεπτεμβρίου 1988</i> , Αθήνα 1989.
ΚΩΝΣΤΑΝΤΟΠΟΥΛΟΣ 1917	ΚΩΝΣΤΑΝΤΟΠΟΥΛΟΣ Κ.Μ., <i>Βυζαντιακά Μολυβδόβουλλα του εν Αθήναις Εθνικού Νομισματικού Μουσείου</i> , Αθήνα 1917.
ΚΟΝΤΗ 1983	ΚΟΝΤΗ Β., «Συμβολή στην Ιστορική Γεωγραφία του νομού Αργολίδος», <i>Σύμμεικτα</i> 5 (1983), 169-202.
ΚΟΝΤΟΓΕΩΡΓΟΠΟΥΛΟΥ 2011	ΚΟΝΤΟΓΕΩΡΓΟΠΟΥΛΟΥ Χρ., <i>Η Αττική κατά την Πρώιμη και Μέση Βυζαντινή Περίοδο (324-1204). (Διατριβή επί Διδακτορία)</i> , Αθήνα 2011.
ΚΟΝΤΟΓΕΩΡΓΟΠΟΥΛΟΥ 2016	ΚΟΝΤΟΓΕΩΡΓΟΠΟΥΛΟΥ Χρ., <i>Η Βυζαντινή Αττική</i> , Αθήνα 2016.

ΚΟΝΤΟΓΙΑΝΝΙΣ 2008	ΚΟΝΤΟΓΙΑΝΝΙΣ Ν. «Excavation of a 13th-century Church near Vasilitisi, southern Messenia», <i>Hesperia</i> 77, 497-537.
ΚΟΡΩΣΗΣ 1981	ΚΟΡΩΣΗΣ Μ., <i>Συμβολή στην Ιστορία και Τοπογραφία της Περιοχής Κορίνθου στους Μέσους Χρόνους. Διδακτορική Διατριβή</i> , Αθήνα 1981.
ΚΟΡΩΣΗΣ 1986	ΚΟΡΩΣΗΣ Μ., «Η κατάκτηση της νότιας Ελλάδας από τους Φράγκους. Ιστορικά και τοπογραφικά προβλήματα», <i>Ιστοριογεωγραφικά</i> 1 (1986), 53-194.
ΚΟΡΩΣΗΣ 2011	ΚΟΡΩΣΗΣ Β.Δ., <i>Η πόλη των Μεγάρων κατά την Ύστερη Αρχαιότητα (3ος-7ος αι. μ.Χ.). Η συμβολή της υστερορρωμαϊκής /πρωτοβυζαντινής κεραμικής από σωστική ανασκαφή στο οικόπεδο οδού Ιάπιδος αρ. 8 στα Μέγαρα (διπλωματική εργασία για τη συμπλήρωση του Α΄ κύκλου μεταπτυχιακών σπουδών)</i> , Αθήνα 2011.
ΚΟΥΝΤΟΥΡΑ-ΓΑΛΑΚΗ 1996	ΚΟΥΝΤΟΥΡΑ-ΓΑΛΑΚΗ ΕΛ., «Η Εικονοκλαστική Notitia 3 και το Λατινικό Πρότυπό της», <i>Σύμμεικτα</i> 10 (1996), 45-73.
ΚΟΥΡΑΚΟΥ-ΔΡΑΓΩΝΑ 2002	ΚΟΥΡΑΚΟΥ-ΔΡΑΓΩΝΑ ΣΤ., «Ο Αιγιοσθενίτης Οίνος της Μεγαρίδος», στο Γ.Α. ΠΙΚΟΥΛΑΣ, <i>Οίνον Ιστορώ, Π. Μεγαρίς. Η Αμπελοοινική της Ιστορία</i> , Αθήνα 2002, 17-38.
ΚΡΙΤΖΑΣ 1971	ΚΡΙΤΖΑΣ Χ., «Το Βυζαντινόν ναύαγιον Πελαγοννήσου-Αλοννήσου», <i>ΑΑΑ</i> 4, 176-182.
ΚÜHN 1991	KÜHN H.J., <i>Die Byzantinische Armee im 10. und 11. Jahrhundert</i> , Wien 1991.
KÜPPER 1996	KÜPPER H.M., <i>Bautypus and Genesis der griechischen Dachtrarnseptkirche</i> , Wien 1996.
KURTZ 1893	KURTZ ED., <i>B.Z.</i> , II, 309-317.
ΛΑΪΟΥ 2006	ΛΑΪΟΥ Α.Ε., «Περίγραμμα Πολιτικής Ιστορίας» στο Α.Ε. ΛΑΪΟΥ (επιμ.), <i>Οικονομική Ιστορία του Βυζαντίου. Από τον 7ο έως τον 15ο αιώνα</i> , τόμος Α΄, Αθήνα 2006, 55-83.
ΛΑΙΟΥ, MORRISSON 2007	ΛΑΙΟΥ Α.Ε., MORRISSON C., <i>The Byzantine Economy (Cambridge Medieval Textbooks)</i> , New York 2007.
LAMPAKIS 1902	LAMPAKIS G., «Mémoire sur les antiquités chrétiennes de la Grèce», présenté au <i>Congrès International d' Histoire Comparée</i> , Paris 1900.
ΛΑΜΠΡΟΣ 1926	ΛΑΜΠΡΟΣ ΣΠ., «Επίσκοποι Αθηνών», <i>Νέος Ελληνομνήμων</i> , 20 (1926), 22-24.
ΛΑΜΨΙΔΗΣ 2004	ΛΑΜΨΙΔΗΣ ΟΔ., «Αποστολικός Κηρυγματικός Μοναχισμός (Η Δράση του Οσίου Νίκωνα του Μετανοείτε)» στο Β. Κόντη (επιμ.), <i>Ο Μοναχισμός στην Πελοπόννησο 4ος-15ος αι.</i> , Αθήνα 2004, 17-27.
LAURENT 1943	LAURENT V., «L' Érection de la Métropole d' Athènes et le Statut ecclésiastique de l' Illyricum au VIIIe siècle», <i>REB</i> I (1943), 58-72.
LAURENT, <i>Corpus</i> II	LAURENT V., <i>Le Corpus des Sceaux de l' Empire</i>

	<i>Byzantin</i> , II, Paris, 1965-1981.
ΛΑΖΑΡΙΔΗΣ 1961-1962	ΛΑΖΑΡΙΔΗΣ Π., «Μεσαιωνικά Αθηνών-Αττικής», <i>ΑΔ</i> 17 (1961/62) Β' Χρονικά, 50-52.
ΛΑΖΑΡΙΔΗΣ 1965	ΛΑΖΑΡΙΔΗΣ Π., «Περιοδείες-Καταγραφές, Μέγαρο», <i>ΑΔ</i> 20 (1965) Β' 1 Χρονικά, 1965, 140-142.
ΛΑΖΑΡΙΔΗΣ 1966	ΛΑΖΑΡΙΔΗΣ Π., «Ναός Αγίου Αθανασίου, Μέγαρο», <i>ΑΔ</i> 21 (1966), Β' 1 Χρονικά, 118.
ΛΑΖΑΡΙΔΗΣ 1973	ΛΑΖΑΡΙΔΗΣ Π., «Μονή οσίου Μελετίου Κιθαιρώνας», <i>ΑΔ</i> 28 (1973), Β' 1, 71-75.
LECLERCQ 1933	LECLERCQ H., λήμμα <i>Mégare</i> , στο <i>DACL</i> XI.1 (1933), 199-206.
LEE COULSON 2000	LEE COULSON M., «Ηλιακά Ρολόγια στη Βυζαντινή Ελλάδα: Ανάλημμα ή Ανάθεμα», <i>Αρχαιολογία</i> 75 (2000), 46-54.
LEFORT 2006	LEFORT J., <i>Société Rurale et Histoire du Paysage à Byzance</i> , Paris 2006.
LONGNON 1948	LONGNON J., «L' Organisation de l' Église d' Athènes par Innocent III», στο <i>Mémorial Louis Petit. Mélanges d' Histoire et d' Archéologie Byzantines</i> , Bucarest 1948, 336-346.
ΛΟΥΒΗ-ΚΙΖΗ 2006	ΛΟΥΒΗ-ΚΙΖΗ Α., «Θήβα», στο: Α. ΛΑΪΟΥ (επιμ.), <i>Οικονομική Ιστορία του Βυζαντίου από τον 7ο έως τον 15ο αιώνα</i> , τόμος Β', Αθήνα 2006, 375-383.
LOWDEN 1992	LOWDEN J., <i>The Octateuchs: a study in Byzantine manuscript illustration</i> , Pennsylvania State University 1992.
MAGDALINO 1981	MAGDALINO P., «The Byzantine Holy Man in the Twelfth Century», στο S. HACKEL (επιμ.), <i>The Byzantine Saint</i> , London 1981, 51-66.
MAGDALINO 1993	MAGDALINO P., <i>The Empire of Manuel I Komnenos, 1143-1180</i> , Cambridge 1993
MAGDALINO, NELSON 1982	MAGDALINO P., NELSON R., «The Emperor in Byzantine Art of the Twelfth century», <i>Byzantinische Forschungen</i> 8 (1982), 123-183.
MALAMUT 1988	MALAMUT EL., <i>Les Iles de l' Empire Byzantin. VIIIe–XIIIe Siècles</i> , Paris 1988.
ΜΑΝΙΑΘ-ΚΟΚΚΙΝΗ 2003	ΜΑΝΙΑΘ-ΚΟΚΚΙΝΗ ΤΡ., <i>Αυτοκρατορικές και Ηγεμονικές Δωρεές προς Ξένους και από Ξένους στο Βυζαντινό Χώρο (12ος-15ος αι.)</i> , Ίδρυμα Γουλανδρή-Χορν, Αθήνα 2003.
ΜΑΝΩΛΕΣΣΟΥ 1982	ΜΑΝΩΛΕΣΣΟΥ ΕΛ., «Αναστηλωτικές εργασίες, Μέγαρο, Χριστός στον Ελαιώνα», <i>ΑΔ</i> 37 (1982) Β' 1 Χρονικά, 70.
ΜΑΝΩΛΕΣΣΟΥ 2008	ΜΑΝΩΛΕΣΣΟΥ ΕΛ., «Γλυπτά από τη συλλογή της τράπεζας του οσίου Λουκά», <i>BCH Suppl.</i> 49 (2008), 317-337.
ΜΑΝΩΛΕΣΣΟΥ 2011	ΜΑΝΩΛΕΣΣΟΥ ΕΛ., <i>Μεσαιωνική γλυπτική της Θήβας και συμβολή στη μνημειακή τοπογραφία της πόλης</i> .

	<i>Διδακτορική Διατριβή</i> , Αθήνα 2011.
<i>Μεγαρέων Ψυχής Καταφύγια</i>	<i>Μεγαρέων Ψυχής Καταφύγια</i> , Μέγαρα 1998
MEGAW 1931-1932	MEGAW H., «The chronology of some Middle-Byzantine churches», <i>ABSA</i> 32 (1931-1932), 90-130.
ΜΕΡΙΑΝΟΣ 2008	ΜΕΡΙΑΝΟΣ Γ., <i>Οικονομικές ιδέες στο Βυζάντιο τον 12ο αιώνα. Οι περί οικονομίας απόψεις του Ευσταθίου Θεσσαλονίκης</i> , Αθήνα 2008.
MESSIS 2004	MESSIS CH., «Deux Versions de la Môme «Vérité»: Les Deux Vies d' Hosios Mélétiος au XIIe Siècle» στο P. ODORICO, P.A. AGAPITOS (επιμ.), <i>Les Vies des Saints à Byzance. Genre Littéraire ou Biographie Historique? ACTES du IIe colloque international philologique «ΕΡΜΗΝΕΙΑ» Paris, 6-7-8 juin 2002</i> , Paris 2004, 303-345.
MEYER 1931	MEYER E., λήμμα <i>Megara</i> , στο <i>RE</i> 15/1 (1931), 151-204.
MIKLOSICH, MÜLLER 1890	MIKLOSICH FR., MÜLLER I., <i>Acta et Diplomata Monasteriorum et Ecclesiarum Orientis</i> , Vindobonae 1890.
MILES 1964	MILES G. C., «Classification of Islamic Elements in Byzantine Architectural Ornament in Greece», <i>Actes du XIIe Congrès International d' Études Byzantines (Ochride 1961)</i> , Beograd 1964, σ. 281-287.
MILES 1964α	MILES G. C., «Byzantium and the Arabs: Relations in Crete and the Aegean Area», <i>DOP</i> 18 (1964), 1-32, εικ. 1-94.
MORRIS 1995	MORRIS R., <i>Monks and Laymen in Byzantium</i> , Cambridge 1995.
ΜΟΥΡΙΚΗ 1973-1974	ΜΟΥΡΙΚΗ ΝΤ., «Οι βυζαντινές Τοιχογραφίες των Παρεκκλησίων της Σπηλιάς Πεντέλης», <i>ΔΧΑΕ Ζ'</i> (1973-1974), 79-115.
ΜΟΥΡΙΚΗ 1978	ΜΟΥΡΙΚΗ ΝΤ., <i>Οι τοιχογραφίες του Σωτήρα κοντά στο Αλεποχώρι της Μεγαρίδος</i> , Αθήνα 1978.
ΜΟΥΡΙΚΗ 1978α	ΜΟΥΡΙΚΗ ΝΤ., «Ο ζωγραφικός διάκοσμος του τρούλλου του αγίου Ιεροθέου κοντά στα Μέγαρα», <i>ΑΑΑ</i> 11, τχ. 1 (1978), 115-142.
ΜΟΥΡΙΚΗ 1987-1988	ΜΟΥΡΙΚΗ ΝΤ., «Οι Τοιχογραφίες του Παρεκκλησίου της Μονής του Ιωάννου του Θεολόγου στην Πάτμο», <i>ΔΧΑΕ</i> 14 (1987-1988), Περ. Δ' 205-266.
ΜΟΥΖΑΚΗΣ 2009-2010	ΜΟΥΖΑΚΗΣ ΣΤ., «Σχόλια σε επιστολές του μητροπολίτη Αθηνών Μιχαήλ Χωνιάτη. Η άγνωστη μονή Μυρρινίου», <i>Βυζαντινός Δόμος</i> 17-18 (2009-2010), 175-191.
ΜΟΥΖΑΚΗΣ 2011	ΜΟΥΖΑΚΗΣ ΣΤ., «Μυρρινούς Μεσογαίας-Μυρρινιον Κουντούρων και η άγνωστη μονή του μητροπολίτη Αθηνών Μιχαήλ του Χωνιάτη. Συμβολή στην ιστορία και τοπογραφία της Αττικής κατά τους μέσους χρόνους», στο <i>Πρακτικά ΙΔ' Επιστημονικής Συνάντησης Νοτιοανατολικής Αττικής</i> , Καλύβια

	Θορικού 6-9 Οκτωβρίου 2011, 303-318.
ΜΠΑΚΙΡΤΖΗΣ 2003	ΜΠΑΚΙΡΤΖΗΣ Χ., <i>Βυζαντινά Τσουκαλολάγηνα</i> , Αθήνα 2003.
ΜΠΑΚΙΡΤΖΗΣ 2003α	ΜΠΑΚΙΡΤΖΗΣ Χ. (επιμ.), <i>7 Διεθνές Συνέδριο Μεσαιωνικής Κεραμικής της Μεσογείου, Θεσσαλονίκη, 11-16 Οκτωβρίου 1999</i> , Πρακτικά, Αθήνα 2003.
ΜΠΑΚΙΡΤΖΗΣ 2005	ΜΠΑΚΙΡΤΖΗΣ Χ., «Περί Χύτρας», στο Δ. ΠΑΠΑΝΙΚΟΛΑ-ΜΠΑΚΙΡΤΖΗ (επιμ.), <i>Βυζαντινών Διατροφή και Μαγειρείαι</i> . Πρακτικά Ημερίδας «Περί της διατροφής στο Βυζάντιο», Θεσσαλονίκη, Μουσείο Βυζαντινού Πολιτισμού, 4 Νοεμβρίου 2001, Αθήνα 2005, 111-115.
ΜΠΑΖΑΙΟΥ-ΒΑΡΑΒΑΣ 1989	ΜΠΑΖΑΙΟΥ-ΒΑΡΑΒΑΣ Θ., «Σημείωμα για την επιδρομή του τσάρου Συμεών κατά της κυρίως Ελλάδας (αρχές 10ου αιώνα)», <i>Σύμμεικτα</i> 8 (1989), 383-387.
ΜΠΑΖΙΩΤΟΠΟΥΛΟΥ-ΒΑΛΑΒΑΝΗ 2008	ΜΠΑΖΙΩΤΟΠΟΥΛΟΥ-ΒΑΛΑΒΑΝΗ Ε., <i>Μεγαρίς. Τόποι-Μνημεία-Διαδρομές</i> , Αθήνα 2008.
ΜΠΟΛΑΝΑΚΗΣ 2000	ΜΠΟΛΑΝΑΚΗΣ ΙΩ., «Η Εκκλησιαστική και Θρησκευτική Παρουσία στην Περιοχή της Μεγαρίδος», <i>Παρνασσός</i> ΜΒ' (2000), 129-136.
ΜΠΟΥΡΑ 1980	ΜΠΟΥΡΑ Λ., <i>Ο γλυπτός διάκοσμος του ναού της Παναγίας στο μοναστήρι του Οσίου Λουκά</i> , Αθήνα 1980.
ΜΠΟΥΡΑΣ 1993-1994	ΜΠΟΥΡΑΣ Χ, «Επανεξέταση του καθολικού της Ζωοδόχου Πηγής, Δερβενοσάλεσι», <i>ΔΧΑΕ</i> , περ. Δ', τομ. ΙΖ' (1993-1994), 25-36.
ΜΠΟΥΡΑΣ 2008	ΜΠΟΥΡΑΣ Χ, «Διάτρητα Μαρμάρινα Μεσοβυζαντινά Γλυπτά στην Ελλάδα», <i>ΒΗC Suppl.</i> 49 (2008), 469-485.
ΜΠΟΥΡΑΣ 2010	ΜΠΟΥΡΑΣ Χ., <i>Βυζαντινή Αθήνα 10ος-12ος αι.</i> , Μουσείο Μπενάκη-Αθήνα 2010.
ΜΠΟΥΡΑΣ, ΚΑΛΟΓΕΡΟΠΟΥΛΟΥ, ΑΝΔΡΕΑΔΗ 1969	ΜΠΟΥΡΑΣ Χ, ΚΑΛΟΓΕΡΟΠΟΥΛΟΥ Α., ΑΝΔΡΕΑΔΗ Ρ., <i>Εκκλησίες της Αττικής</i> , Αθήνα 1969.
ΜΠΟΥΡΑΣ, ΜΠΟΥΡΑ 2002	ΜΠΟΥΡΑΣ Χ., ΜΠΟΥΡΑ Λ., <i>Η Ελλαδική Ναοδομία κατά τον 12ο αιώνα</i> , Αθήνα 2002.
MUNN 1989	MUNN M. 1989: «New Light on Panakton and Attic-Boiotian Frontier», στο <i>Boiotika: Vorträge vom 5. Internationalen Bötien-Kolloquium zu Ehren von Professor Dr. Siegfried Lauffer, München 13.-17. Juni 1986</i> , H. Beister and J. Buckler (επιμ), München 13.-17. Juni 1986, H. Beister and J. Buckler (επιμ.), Munich 231-244.
MUNN 1996	MUNN M. «First Excavations at Panakton on the Attic-Boiotian Frontier», <i>Boeotia Antiqua</i> 6, 47-58.
MUNN, ZIMMERMANN-MUNN 1989	MUNN M., ZIMMERMANN-MUNN M.L., «Studies on the Attic-Boiotian Frontier: the Stanford Skourta Plain

	Project,1985», <i>Boeotia Antiqua</i> 1 (1989), 73-123.
MUNN, ZIMMERMAN-MUNN 1990	MUNN M., ZIMMERMAN-MUNN M.L., «On the Frontiers of Attica and Boiotia: the Results of the Standford Skourta Plain Project» στο A. SCHACHTER (επιμ.), <i>Essays in the Topography, History and Culture of Boiotia</i> , Montreal 1990, 33-40.
MUTSOPULOS 1962	MUTSOPULOS N.K., «Harmonische Bauschnitte in den Kirchen vom Typ Kreuzförmigen Innenbaus im Griechischen Kernland», <i>BZ</i> 55 (1962), 274-291.
NESBITT, ΟΙΚΟΝΟΜΙΔΕΣ 1994	NESBITT J., ΟΙΚΟΝΟΜΙΔΕΣ N., <i>Catalogue of Byzantine Seals at Dumbarton Oaks and the Fogg Museum of Art</i> , Volume 2, Washington D. C. 1994.
NEVILLE 2004	NEVILLE L., <i>Authority in Byzantine Provincial Society. 950-1100</i> , Cambridge 2004.
ΝΙΑΒΙΣ 1987	ΝΙΑΒΙΣ P., <i>The Reign of the Byzantine Emperor Nicephorus I (A.D. 802-811)</i> , Athens 1987.
ΝΤΑΦΗ, ΣΚΑΡΤΣΗ 2015	ΝΤΑΦΗ Ε., ΣΚΑΡΤΣΗ Σ., «Βυζαντινή Κεραμική από τις Ανασκαφές στις Εγκαταστάσεις του Ατμοηλεκτρικού Σταθμού (ΑΗΣ) της ΔΕΗ Αλιβερίου στην Εύβοια (4ος-18ος αιώνας)», <i>ΑΕΘΣΕ</i> 4, 709-718.
ΟΒΟΛΕΝΣΚΥ 1971	ΟΒΟΛΕΝΣΚΥ D., <i>The Byzantine Commonwealth. Eastern Europe, 500-1453</i> , London 1971.
ΟΙΚΟΝΟΜΙΔÈΣ 1972	ΟΙΚΟΝΟΜΙΔÈΣ N., <i>Les Listes de Préséance Byzantines des IXe-Xe siècles</i> , Paris 1972.
ΟΙΚΟΝΟΜΙΔÈΣ 1976	ΟΙΚΟΝΟΜΙΔÈΣ N., «L' Évolution de l' Organisation Administrative de l' Empire Byzantin au XIe siècle (1025-1118)», <i>TM</i> 6 (1976), 125-152.
ΟΙΚΟΝΟΜΙΔÈΣ 1976α	ΟΙΚΟΝΟΜΙΔÈΣ N., «Η Διανομή των Βασιλικών «Επισκέψεων» της Κρήτης (1170-1171) και η Δημοσιονομική Πολιτική του Μανουήλ Α΄ Κομνηνού», στο N. ΟΙΚΟΝΟΜΙΔÈΣ, <i>Documents et Études sur les institutions de Byzance (VIIe-XVe s.)</i> . <i>Variorum Reprints</i> 47, London 1976, κεφ. XVII, σελ. 195-201.
ΟΙΚΟΝΟΜΙΔΗΣ 1967	ΟΙΚΟΝΟΜΙΔΗΣ N., «Ο Βίος του αγίου Θεοδώρου Κυθήρων (10ος αι.)», στο <i>Πρακτικά Τρίτου Πανιονίου Συνεδρίου, 23-29 Σεπτεμβρίου 1965</i> , τόμος πρώτος, Αθήνα 1967, 264-291.
ΟΙΚΟΝΟΜΙΔΗΣ 1983	ΟΙΚΟΝΟΜΙΔΗΣ N., «Οι Βυζαντινοί Δουλοπάροικοι» <i>Σύμμεικτα</i> 5 (1983), 295-302.
ΟΙΚΟΝΟΜΙΔΕΣ 1986	ΟΙΚΟΝΟΜΙΔΕΣ N., «Das Verfalland im 10.-11. Jahrhundert: Verkauf und Besteuerung», <i>FM</i> VII (1986), 161-168.
ΟΙΚΟΝΟΜΙΔΕΣ 1992	ΟΙΚΟΝΟΜΙΔΕΣ N., «La Décomposition de l' Empire Byzantin à la Veille de 1204 et les Origines de l' Empire de Nicée: à propos de la <i>Partitio Romaniae</i> », στο N. ΟΙΚΟΝΟΜΙΔΕΣ, <i>Byzantium from the Ninth to The Fourth Crusade. Variorum Collected Studies Series</i> 369, Great Britain 1992, XX 3-28.

ΟΙΚΟΝΟΜΙΔΗΣ 1992α	ΟΙΚΟΝΟΜΙΔΗΣ Ν., «The First Century of the Monastery of Hosios Loukas», <i>DOP</i> 46 (1992), 245-255.
ΟΙΚΟΝΟΜΙΔΗΣ 1996	ΟΙΚΟΝΟΜΙΔΗΣ Ν., <i>Fiscalité et exemption à Byzance: IXe- XIe s.: Φορολογία και φορολογική απαλλαγή στο Βυζάντιο (Θ' - ΙΑ' αι.)</i> , Αθήνα 1996.
ΟΙΚΟΝΟΜΙΔΗΣ 2004	ΟΙΚΟΝΟΜΙΔΗΣ Ν., <i>Social and economic life in Byzantium. Variorum Collected Studies Series CS 799</i> , Ashgate 2004.
ΟΙΚΟΝΟΜΙΔΗΣ 2006	ΟΙΚΟΝΟΜΙΔΗΣ Ν. «Ο Ρόλος του Βυζαντινού Κράτους στην Οικονομία» στο Α. ΛΑΪΟΥ (επιμ.), <i>Οικονομική Ιστορία του Βυζαντίου. Από τον 7ο έως τον 15ο αι.</i> , τόμος Γ', Αθήνα 2006, 141-252.
ΟΡΛΑΝΔΟΣ 1935α	ΟΡΛΑΝΔΟΣ Α., «Οι σταυρεπίστεγοι ναοί της Ελλάδος», <i>Αρχαίον των Βυζαντινών Μνημείων της Ελλάδος Α' (1935)</i> , 41-52.
ΟΡΛΑΝΔΟΣ 1935β	ΟΡΛΑΝΔΟΣ Α., «Η επί του Κιθαιρώνος Μονή της Παναγίας Ζωοδόχου Πηγής», <i>Αρχαίον των Βυζαντινών Μνημείων της Ελλάδος Α' (1935)</i> , 161-178.
ΟΡΛΑΝΔΟΣ 1935γ	ΟΡΛΑΝΔΟΣ Α., «Το πεταλόμορφον τόξον εν τη Βυζαντινή Ελλάδι», <i>ΕΕΒΣ ΙΑ' (1935)</i> , 411-415.
ΟΡΛΑΝΔΟΣ 1937	ΟΡΛΑΝΔΟΣ Α., «Εργασία Αναστηλώσεως Βυζαντινών Μνημείων», <i>Αρχαίον των Βυζαντινών Μνημείων της Ελλάδος Γ' (1937)</i> , 194-196.
ΟΡΛΑΝΔΟΣ 1939-1940	ΟΡΛΑΝΔΟΣ Α., Η Μονή του Οσίου Μελετίου και τα παραλαύρια αυτής, <i>Αρχαίον των Βυζαντινών Μνημείων της Ελλάδος Ε' (1939-1940)</i> , 34-118.
ΟΡΛΑΝΔΟΣ 1946	ΟΡΛΑΝΔΟΣ Α.Σ., «Une Inscription Byzantine Inédite du Parthénon», <i>BCH</i> 70 (1946), 418-427.
ΟΡΛΑΝΔΟΣ 1954	ΟΡΛΑΝΔΟΣ Α., «Ανασκαφή της Βασιλικής των Αιγιοσθένων», <i>ΠΑΕ</i> (1954), 129-142.
ΟΡΛΑΝΔΟΣ 1970	ΟΡΛΑΝΔΟΣ Α., <i>Η Αρχιτεκτονική και αι Βυζαντιναί Τοιχογραφίαι της Μονής αγ. Ιωάννου του Θεολόγου Πάτμου</i> , Αθήνα 1970.
ΟΡΛΑΝΔΟΣ 1973	ΟΡΛΑΝΔΟΣ Α., <i>Τα χαράγματα του Παρθενώνος</i> , Αθήνα 1973.
ΟΡΛΑΝΔΟΣ 1999	ΟΡΛΑΝΔΟΣ Α., «Η Μονή του οσίου Μελετίου και τα Παραλαύρια αυτής» <i>Αρχαίον των Βυζαντινών Μνημείων της Ελλάδος Ε' (1939/1940)</i> , επανέκδοση 1999, 34-118.
ΟΡΛΑΝΔΟΣ 1999α	ΟΡΛΑΝΔΟΣ Α., <i>Μοναστηριακή Αρχιτεκτονική</i> , Αθήνα 1999.
ΟΡΛΑΝΔΟΣ 1979	ΟΡΛΑΝΔΟΣ Α.Σ., <i>Ιστορία του Βυζαντινού Κράτους</i> , τόμοι Α'-Γ', Αθήνα 1979.
ΠΑΛΛΑΣ 1950-1951	ΠΑΛΛΑΣ Α., «Σαλαμινιακά», <i>ΑΕ</i> (1950-1951), 163-181.
ΠΑΛΛΗΣ 2015	ΠΑΛΛΗΣ Γ., «Μια ομάδα κιονοκράνων του 12ου

	αιώνα από τη Φθιώτιδα», στο Πλ. ΠΕΤΡΙΔΗΣ, Β. ΦΩΣΚΟΛΟΥ (επιμ.), <i>Δασκάλα. Απόδοση Τιμής στην Ομότιμη Καθηγήτρια Μαίρη Παναγιωτίδη-Κεσίσογλου</i> , Αθήνα 2015, 363-381.
ΠΑΝΟΠΟΥΛΟΥ, ΠΑΠΑΚΟΣΜΑ 2002	ΠΑΝΟΠΟΥΛΟΥ ΑΓ., ΠΑΠΑΚΟΣΜΑ Κ., «Συμβολή στην ιστορία της Μεγαρίδος (13ος-15ος αι.)», στο Γ.Α. ΠΙΚΟΥΛΑΣ., <i>Οίνον ιστορώ II</i> , Αθήνα 2002, 145-155.
ΠΑΝΤΕΛΙΔΟΥ-ΑΛΕΞΙΑΔΟΥ 1983	ΠΑΝΤΕΛΙΔΟΥ-ΑΛΕΞΙΑΔΟΥ ΑΙΚ., <i>ΑΔ</i> 38 (1983), Β', 66.
ΠΑΝΤΕΛΙΔΟΥ-ΑΛΕΞΙΑΔΟΥ 1984	ΠΑΝΤΕΛΙΔΟΥ-ΑΛΕΞΙΑΔΟΥ ΑΙΚ., «Μέγαρα», <i>ΑΔ</i> 39 (1984), Β', 60-61.
ΠΑΝΤΕΛΙΔΟΥ-ΑΛΕΞΙΑΔΟΥ 1986	ΠΑΝΤΕΛΙΔΟΥ-ΑΛΕΞΙΑΔΟΥ ΑΙΚ., «Οινόη. Πουρνάρι», <i>ΑΔ</i> 41 (1986), Β' 1, 25.
ΠΑΝΤΕΛΙΔΟΥ-ΑΛΕΞΙΑΔΟΥ 1988	ΠΑΝΤΕΛΙΔΟΥ-ΑΛΕΞΙΑΔΟΥ ΑΙΚ., <i>ΑΔ</i> 43 (1988), Β' 1, 82-83.
ΡΑΡΑΧΡΥΣΣΑΝΘΟΥ 1973	ΡΑΡΑΧΡΥΣΣΑΝΘΟΥ D., «La Vie Monastique dans les Campagnes Byzantines du VIIIe au XIe siècle. Ermitages, groupes, communautés», <i>Byzantion XLIII</i> (1973), 158-180.
ΠΑΠΑΔΟΠΟΥΛΟΣ 1928	ΠΑΠΑΔΟΠΟΥΛΟΣ Χρ., <i>Η Εκκλησία Αθηνών</i> , Αθήνα 1928.
ΠΑΠΑΔΟΠΟΥΛΟΣ (επιμ.) 1935	ΠΑΠΑΔΟΠΟΥΛΟΣ Χρ. (επιμ.), <i>Συμβολαί εις τήν ιστορίαν τοῦ μοναχικοῦ βίου ἐν Ἑλλάδι</i> , Β', Ὁ Ὅσιος Μελέτιος «ὁ Νέος» (περ. 1035-1105), Αθήνα 1935.
ΠΑΠΑΔΟΠΟΥΛΟΣ 1949	ΠΑΠΑΔΟΠΟΥΛΟΣ Χρ., <i>Ὁ Ἅγιος Μελέτιος ὁ Νέος</i> , Αθήνα 1949.
ΠΑΠΑΔΟΠΟΥΛΟΥ 1998-1999	ΠΑΠΑΔΟΠΟΥΛΟΥ Ν.Β., «Βυζαντινή Κεραμική από τη Ναύπακτο», <i>Ναυπακτικὰ</i> 10 (1998-1999), 273-290.
ΠΑΠΑΝΙΚΟΛΑ-ΜΠΑΚΙΡΤΖΗ 1996	ΠΑΠΑΝΙΚΟΛΑ-ΜΠΑΚΙΡΤΖΗ Δ., <i>Μεσαιωνική Εφυαλωμένη Κεραμική της Κύπρου. Τα Εργαστήρια Πάφου και Λαπήθου</i> , Θεσσαλονίκη 1996.
ΡΑΡΑΝΙΚΟΛΑ-ΒΑΚΙΡΤΖΙ 1999	ΡΑΡΑΝΙΚΟΛΑ-ΒΑΚΙΡΤΖΙ D. (επιμ.), <i>Byzantine Glazed Ceramics. The Art of Sgraffito</i> , Αθήνα 1999.
ΡΑΡΑΝΙΚΟΛΑ-ΒΑΚΙΡΤΖΙΣ 2001	ΡΑΡΑΝΙΚΟΛΑ-ΒΑΚΙΡΤΖΙΣ D., «Zeuxippus Ware: Some Minor Observations» στο: J. HERRIN, M. MULLETT, C. OTTEN-FROUX (επιμ.), <i>Mosaic. Festschrift for A. H. S. Megaw (BSA, studies 8)</i> , London 2001, 131-138.
ΠΑΠΑΝΙΚΟΛΑ-ΜΠΑΚΙΡΤΖΗ 2003	ΠΑΠΑΝΙΚΟΛΑ-ΜΠΑΚΙΡΤΖΗ Δ., «Εργαστήρια Εφυαλωμένης Κεραμικής στο Βυζαντινό Κόσμο» στο ΜΠΑΚΙΡΤΖΗΣ 2003α, 45-66.
ΠΑΠΑΝΙΚΟΛΑ-ΜΠΑΚΙΡΤΖΗ 2005	ΠΑΠΑΝΙΚΟΛΑ-ΜΠΑΚΙΡΤΖΗ Δ., «Βυζαντινά επιτραπέζια σκεύη. Σχήμα-μορφή-χρήση και διακόσμηση». στο Δ. ΠΑΠΑΝΙΚΟΛΑ-ΜΠΑΚΙΡΤΖΗ (επιμ.), <i>Βυζαντινών Διατροφή και Μαγειρεία. Πρακτικά Ημερίδας «Περί της διατροφής στο Βυζάντιο»</i> , Θεσσαλονίκη, Μουσείο Βυζαντινού Πολιτισμού, 4 Νοεμβρίου 2001, Αθήνα 2005, 117-132.
ΠΑΠΑΝΙΚΟΛΑ-ΜΠΑΚΙΡΤΖΗ,	ΠΑΠΑΝΙΚΟΛΑ-ΜΠΑΚΙΡΤΖΗ Δ., ΜΑΥΡΙΚΙΟΥ Φ.Ν.,

ΜΑΥΡΙΚΙΟΥ, ΜΠΑΚΙΡΤΖΗΣ, 1999	ΜΠΑΚΙΡΤΖΗΣ Χ., <i>Βυζαντινή Κεραμική στο Μουσείο Μπενάκη</i> , Αθήνα 1999.
PARMAN 1989	PARMAN E., «The Pottery from St. John's Basilica at Ephesos», στο DÉROCHE, SPIESER 1989, 277-289.
PARTHEY 1866	PARTHEY G., <i>Hieroclis Synecdemus et Notitiae Graecae Episcopatum accedunt Nili Doxapatrui Notitia Patriarchatum et Locorum Nomina Immutata</i> , Berolini 1866.
PATLAGEAN 2001	PATLAGEAN E., <i>Figures du Pouvoir à Byzance (IXe-XIIIe siècle)</i> , Spoleto 2001.
ΠΑΖΑΡΑΣ 1988	ΠΑΖΑΡΑΣ Θ., <i>Ανάγλυφες σαρκοφάγοι και επιτάφιας πλάκες της Μέσης και Ύστερης Βυζαντινής περιόδου στην Ελλάδα</i> , Αθήνα 1988.
ΠΕΝΝΑ, ΤΟΥΡΑΤΣΟΓΛΟΥ 2004	ΠΕΝΝΑ Β., ΤΟΥΡΑΤΣΟΓΛΟΥ Ι., «Ο «Θησαυρός» Παλιοθεολόγου Μελιβοίας/1988. Συμβολή στη Μελέτη της Κυκλοφορίας Χρυσών Υπερπύρων της Δυναστείας των Κομνηνών στον Ελλαδικό Χώρο», <i>Οβολός</i> 7 (2004), 365-391.
ΠΕΝΝΑΣ 2004	ΠΕΝΝΑΣ Χ., <i>Η Βυζαντινή Αίγινα</i> , Ταμείο Αρχαιολογικών Πόρων, Αθήνα 2004.
ΠΕΝΝΑΣ 2009	ΠΕΝΝΑΣ Χ., «Βυζαντινή Παράδοση και Τοπική Κοινωνία στην Έδρα του Δουκάτου της Νάξου. Η Μαρτυρία των Μνημείων». στο ΜΟΣΧΟΝΑΣ Ν.Γ., ΛΙΑΥ-ΣΤΥΛΙΑΝΟΥΔΗ Μ.-Γ.(επιμ.), <i>Το Δουκάτο του Αιγαίου</i> , Εθνικό Ίδρυμα Ερευνών, Πρακτικά Επιστημονικής Συνάντησης (Νάξος-Αθήνα 2007), Αθήνα 2009, 149-185.
PERTUSI 1952	PERTUSI A., <i>Costantino Porfirogenito De Thematibus</i> , Citta' Del Vaticano 1952.
ΦΑΡΑΚΛΑΣ 1968	ΦΑΡΑΚΛΑΣ Ν., «Βοιωτία, Θήβαι», <i>ΑΔ</i> 23 (1968), 207-224.
PHILIPPSON, KIRSTEN 1950-1959	PHILIPPSON A., <i>Die griechischen Landschaften, I. Der Nordosten der griechischen Halbinsel</i> , hrsg. von E. KIRSTEN, Frankfurt/Main 1950-1959.
ΦΙΛΟΘΕΟΥ, ΜΙΧΑΗΛΙΔΟΥ 1986	ΦΙΛΟΘΕΟΥ Γ., ΜΙΧΑΗΛΙΔΟΥ Μ., «Βυζαντινά πινάκια από το φορτίο ναυαγισμένου πλοίου κοντά στο Καστελλόριζο», <i>ΑΔ</i> 41 (1986) Α' Μελέτες, 271-330.
PHILOTHÉOU, MICHAÏLIDOU 1989	PHILOTHÉOU G., MICHAÏLIDOU M. «Plats byzantins provenant d' une épave près de Castellorizo» στο V. DÉROCHE, J.-M. SPIESER (επιμ.), <i>Recherches sur la céramique byzantine. Actes du colloque organisé par l' École française d' Athènes et l' Université de Strasbourg II, Athènes 8-10 avril 1987</i> , BCH Suppl. 18, Athènes, 173-176.
PIETRI 1984	PIETRI CH., «La Géographie de l' Illyricum Ecclésiastique et ses Relations avec l' Église de Rome (Ve-VIe Siècles)» στο <i>Villes et Peuplement dans l' Illyricum Protobyzantin</i> , Actes du colloque par l'

	<i>École française de Rome</i> , Rome 1984, 21-62.
POLEMIS 1968	POLEMIS D.I., <i>The Doukai. A Contribution to Byzantine Prosopography</i> , London 1968.
POULOU-PAPADIMITRIOU 1995	POULOU-PAPADIMITRIOU N., «Le Monastère Byzantin de Pseira-Crète: La Céramique» στο <i>Akten des XII. Internationalen Kongresses für Christliche Archäologie</i> , Bonn 22.-28. September 1991, Teil 2, Münster 1995, 1119-1131.
POULOU-PAPADIMITRIOU 2006	POULOU-PAPADIMITRIOU N., «Middle Byzantine Pottery from Eleutherna: the Local Wares», στο Ε. ΓΑΒΡΙΑΚΗ, Γ.Ζ. ΤΖΙΦΟΠΟΥΛΟΣ., <i>Ο Μυλοπόταμος από την Αρχαιότητα ως Σήμερα, V: Βυζαντινοί Χρόνοι</i> , Ρέθυμνο 2006, 77-92.
ΠΟΥΛΟΥ-ΠΑΠΑΔΗΜΗΤΡΙΟΥ 2003	ΠΟΥΛΟΥ-ΠΑΠΑΔΗΜΗΤΡΙΟΥ N., «Μεσοβυζαντινή κεραμική από την Κρήτη: 9ος-12ος αιώνας» στο ΜΠΑΚΙΡΤΖΗΣ 2003α, 211-226.
ΠΟΥΛΟΥ-ΠΑΠΑΔΗΜΗΤΡΙΟΥ 2008	ΠΟΥΛΟΥ-ΠΑΠΑΔΗΜΗΤΡΙΟΥ N., «Βυζαντινή Κεραμική από την Ελεύθερνα: Η Στέρνα της Αγίας Άννας» στο Θ. ΚΑΛΠΑΞΗΣ., Ν. ΠΟΥΛΟΥ-ΠΑΠΑΔΗΜΗΤΡΙΟΥ, ΑΝ. ΓΙΑΓΚΑΚΗ, Μ. ΞΑΝΘΟΠΟΥΛΟΥ, Λ. ΜΑΝΤΑΛΛΑΡΑ, Δ. ΜΥΛΩΝΑ, <i>Ελεύθερνα. Τομέας II. 3. Βυζαντινό Σπίτι στην Αγία Άννα</i> , Ρέθυμνο 2008, 25-187.
ΠΟΥΛΟΥ-ΠΑΠΑΔΗΜΗΤΡΙΟΥ 2008α	ΠΟΥΛΟΥ-ΠΑΠΑΔΗΜΗΤΡΙΟΥ N., «Στιγμές από την ιστορία του Ηρακλείου. Από την πρωτοβυζαντινή εποχή έως την περίοδο της οθωμανικής κυριαρχίας (7ος-19ος αι.), στο ΑΛ. ΙΩΑΝΝΙΔΟΥ-ΚΑΡΕΤΣΟΥ (επιμ.), <i>Ηράκλειο. Η άγνωστη ιστορία της αρχαίας πόλης</i> , Ηράκλειο 2008, 151-201.
ΠΟΥΛΟΥ-ΠΑΠΑΔΗΜΗΤΡΙΟΥ 2013	ΠΟΥΛΟΥ-ΠΑΠΑΔΗΜΗΤΡΙΟΥ N., «Η Βυζαντινή και η πρώιμη ενετική περίοδος» στο Γ. ΣΑΚΕΛΛΑΡΑΚΗΣ (επιμ.), <i>Κύθηρα. Το Μινωικό Ιερό Κορυφής στον Άγιο Γεώργιο στο Βουνό, 3: Τα Ευρήματα</i> , Αθήνα 2013, 25-266.
ΡΑΛΛΗΣ, ΠΟΤΛΗΣ 1852	ΡΑΛΛΗΣ Γ.Α., ΠΟΤΛΗΣ Μ., <i>Σύνταγμα των Θείων και Ιερών Κανόνων</i> , Αθήνα 1852.
RHOBY 2003	RHOBY A., <i>Reminiszenzen an antike Stätten in der mittel-und spätbyzantinischen Literatur</i> , Göttingen 2003
RIFE 2008	RIFE J.L., «Leo's Peloponnesian Fire-Tower and Byzantine Watch-Tower on Acrocorinth», στο W.R. CARAHER, L. JONES-HALL, R. SCOTT-MOORE (επιμ.), <i>Archaeology and History in Roman, Medieval and Post-Medieval Greece</i> , Ashgate 2008, 281-306.
ROSSER 1991	ROSSER J., «The Dark Ages» στο ED.W. KASE (επιμ.), <i>The Great Isthmus Corridor Route explorations of the Phokis-Doris Expedition, 1</i> , University of Minnesota-Minneapolis 1991, 145-155.
SAVVIDES 1988	SAVVIDES AL., «A note on the death of Leo Sgurus in A.D. 1208», <i>Byzantine and Modern Greek Studies</i> 12,

	University of Birmingham 1988, 289-295.
SAVVIDES 1992	SAVVIDES AL., «Nauplion in the Byzantine and Frankish Periods», <i>Πελοποννησιακά ΙΘ'</i> (1991-1992), 286-302.
ΣΑΒΒΙΔΗΣ 1985	ΣΑΒΒΙΔΗΣ ΑΛ., «Βυζαντινοί Επαναστάτες 1025-1261 μ. Χ. Μορφές του Μεσαιωνικού Ελληνισμού», <i>Νέα Εστία</i> 177 (τεύχος 1385), Αθήνα, 15 Μαρτίου 1985, 390-403.
ΣΑΒΒΙΔΗΣ 1988	ΣΑΒΒΙΔΗΣ ΑΛ., «Η Βυζαντινή Θήβα, 996/7-1204 μ. Χ.», <i>Ιστοριογεωγραφικά ΙΙ</i> (1988), 33-52.
ΣΑΒΒΙΔΗΣ 1991	ΣΑΒΒΙΔΗΣ ΑΛ., «Ο Λέων Σγουρός στη Λάρισα το 1204», <i>Πρακτικά Α' Συνεδρίου Λαρισαϊκών Σπουδών</i> , -1991, Λάρισα 1992, 55-72.
ΣΑΒΒΙΔΗΣ 1995	ΣΑΒΒΙΔΗΣ ΑΛ., <i>Μελέτες Βυζαντινής Ιστορίας ΙΙου-Ι3ου αιώνα</i> , Αθήνα 1995.
ΣΑΒΒΙΔΗΣ 1998	ΣΑΒΒΙΔΗΣ ΑΛ., <i>Εγκυκλοπαιδικό Προσωπογραφικό Λεξικό Βυζαντινής Ιστορίας και Πολιτισμού</i> , τόμος Δ', Αθήνα 1998.
ΣΑΚΕΛΛΑΡΙΟΥ, ΦΑΡΑΚΛΑΣ 1972	ΣΑΚΕΛΛΑΡΙΟΥ Μ., ΦΑΡΑΚΛΑΣ Ν., <i>Μεγαρίς, Αιγόςθυνα, Ερένεια</i> , Αθήνα 1972.
SANDERS 1993	SANDERS G.D.R., «Excavations at Sparta: The Roman Stoa, 1988-91. Preliminary Report, Part 1», <i>BSA</i> 88, 251-286.
SANDERS 1995	SANDERS G.D.R., <i>Byzantine Glazed Pottery at Corinth to c. 1125</i> , Ph.D. Diss., University of Birmingham 1995.
SANDERS 1999	SANDERS G.D.R., «Corinth Workshop Production» στο D. ΠΑΠΑΝΙΚΟΛΑ-ΒΑΚΙΡΤΖΙ (επιμ.), <i>Byzantine Glazed Ceramics. The Art of Sgraffito</i> , Αθήνα 1999, 159-164.
SANDERS 2000	SANDERS G.D.R., «New Relative and Absolute Chronologies for 9th to 13th century Glazed Wares at Corinth: Methodology and Social Conclusions», στο K. BELKE, F. HILD, J. KODER, P. SOUSTAL (επιμ.), <i>Byzanz als Raum. Zu Methoden und Inhalten der historischen Geographie des östlichen Mittelmeerraumes</i> , Vienna 2000, 153-173.
SANDERS 2003	SANDERS G.D.R., «An Overview of the New Chronology for 9th to 13th century Pottery at Corinth», στο ΜΠΑΚΙΡΤΖΗΣ 2003α, 35-44.
SANDERS 2003α	SANDERS G.D.R., «Recent Developments in the Chronology of Byzantine Corinth», στο CH.K. WILLIAMS, N. BOOKIDIS (επιμ.), <i>Corinth XX, The Centenary, 1896-1996</i> , Princeton 2003, 385-399.
SANDERS υπό δημοσίευση	SANDERS G.D.R., «Did Ordinary People Own Pottery? Some Household Belonging of the Richest and Poorest Echelons of Society», στο Α. ΠΑΝΟΠΟΥΛΟΥ, Α.Γ. ΓΙΑΓΚΑΚΗ, <i>Το Βυζάντιο χωρίς Λάμπη. Τα ταπεινά αντικείμενα και η χρήση τους στον</i>

	καθημερινό βίο των Βυζαντινών, Εθνικό Ίδρυμα Ερευνών, Επιστήμης Κοινωνία, 6 Μαΐου 2014 (https://ascsa.academia.edu/GuySanders/Did_Ordinary_People_Own_Pottery_Some_Hou.pdf).
ŠANDROVSKAJA, SEIBT 2005	ŠANDROVSKAJA V.S., SEIBT W., <i>Byzantinische Bleisiegel der Staatlichen Eremitage mit Familiennamen</i> , 1. Teil, Wien 2005.
SEIBT 1978	SEIBT W., <i>Die Byzantinischen Bleisiegel in Österreich</i> , Teil. I, <i>Kaiserhof</i> , Wien 1978.
SETTON 1954	SETTON K.M., «On the Raids of the Moslems in the Aegean in the Ninth and Tenth Centuries and their Alleged Occupation of Athens», <i>AJA</i> 58 (1954), 311-319.
SETTON 1976	SETTON K.M., <i>The Papacy and the Levant, I: The 13th and the 14th Cent.</i> , Philadelphia 1976.
SHARF 1971	SHARF A., <i>Byzantine Jewry from Justinian to the fourth Crusade</i> , London 1971.
SHEAR 1997	SHEAR T.L., «The Athenian Agora: Excavations of 1989-1993» <i>Hesperia</i> 66, 495-548.
ΣΙΜΟΠΟΥΛΟΣ 1970	ΣΙΜΟΠΟΥΛΟΣ Κ., <i>Ξένοι Ταξιδιώτες στην Ελλάδα, 333 μ.Χ.-1700</i> , Αθήνα 1970.
SINOS 1985	SINOS S., «Die Klosterkirche der Kosmosoteira in Bera (Vira)», <i>Byzantisches Archiv</i> , Heft 16, München 1985.
SKAWRAN 1982	Skawran K. M., <i>The development of middle Byzantine fresco painting in Greece</i> , Pretoria 1982.
SKOULATOS 1980	SKOULATOS B., <i>Les Personnages Byzantins de l'Alexiade</i> , Louvain 1980.
SODE 1997	SODE CL., <i>Byzantinische Bleisiegel in Berlin, II</i> , Bonn 1997.
ΣΩΤΗΡΙΟΥ 1933	ΣΩΤΗΡΙΟΥ Γ., «Αραβικά διακοσμήσεις εις τα βυζαντινά μνημεία της Ελλάδος», <i>ΔΧΑΕ</i> , περ. Γ', τόμος Β' (1933), 57-93.
SPIESER 1996	SPIESER J.M., <i>Die byzantinische Keramik aus der Stadtgrabung von Pergamon</i> , Berlin-New York 1996.
STADTMÜLLER 1934	STADTMÜLLER G., «Zur Geschichte der Familie Kamateros», <i>BZ</i> 34 (1934), 352-358.
ΣΤΑΪΝΧΑΟΥΕΡ 2009	ΣΤΑΪΝΧΑΟΥΕΡ Γ., «Οδικό δίκτυο της Αθήνας» στο Μ. ΚΟΡΡΕΣ (επιμ.) <i>Αττικής Οδοί. Αρχαίοι Δρόμοι της Αττικής</i> , Αθήνα 2009, 34-73.
ΣΤΑΡΙΔΑ 2003	ΣΤΑΡΙΔΑ Λ., «Μεσοβυζαντινή Εφυαλωμένη Κεραμική από το Ηράκλειο» στο ΜΠΑΚΙΡΤΖΗΣ 2003α, 713-724.
STARR 1939	STARR J., <i>The Jews in the Byzantine Empire 641-1204</i> , [Verlag der Byzantinisch-Neugriechischen Jahrbücher], Athen 1939.
STAVRAKOS 2000	STAVRAKOS CHR., <i>Die Byzantinischen Bleisiegel mit Familiennamen aus der Sammlung des</i>

	<i>Numismatischen Museums Athen</i> , Wiesbaden 2000.
STEPHENSON 2000	STEPHENSON P., <i>Byzantium's Balkan Frontier. A Political Study of the Northern Balkans, 900-1204</i> , Cambridge 2000.
STEPHENSON 2003	STEPHENSON P., <i>The Legend of Basil the Bulgar-Slayer</i> , Cambridge 2003.
STERN 2008	STERN E.J., «Production and Export of the 13th century Cypriot Pottery: The Evidence from the Crusader Kingdom of Jerusalem», <i>RDAC</i> 2008, 455-465.
STEVENSON 1947	STEVENSON R.B.K., The Pottery, 1936-7, στο G. BRETT, W.J. MACAULAY, R.B.K. STEVENSON (επιμ.), <i>The Great Palace of the Byzantine Emperors</i> , Λονδίνο 1947, 31-63.
STILLWELL-MACKAY 2003	STILLWELL-MACKAY TH., «Pottery of the Frankish Period. 13th and early 14th century» στο CH.K. WILLIAMS, N. BOOKIDIS (επιμ.), <i>Corinth XX, The Centenary, 1896-1996</i> , Princeton 2003, 401-422.
ΣΤΟΥΦΗ-ΠΟΥΛΗΜΕΝΟΥ 2007	ΣΤΟΥΦΗ-ΠΟΥΛΗΜΕΝΟΥ Ι., <i>Βυζαντινές εκκλησίες στον κάμπο των Μεγάρων</i> , Αθήνα 2007.
SVORONOS 1976	SVORONOS N., «Remarques sur les Structures Économiques de l' Empire Byzantin au XIe siècle», <i>TM</i> 6 (1976), 49-67.
ΣΥΡΚΟΣ 2009	ΣΥΡΚΟΣ Χ., <i>Μεγαρικό λαόν επικαλούμαι. Η πορεία μας ως συνδυασμός και διοίκηση. Τα έργα υποδομής της τετραετίας 2003-2006 στο Δήμο Μεγαρέων</i> , Μέγαρο 2009.
TAFEL, THOMAS 1964	TAFEL G.L.FR , THOMAS G.M., <i>Urkunden zur Älteren Handels- und Staatsgeschichte der Republik Venedig</i> , Amsterdam 1964.
THÉOLOGITIS 2004	THÉOLOGITIS H.A., «Histoire et Littérature dans l' Hagiographie Byzantine: le Cas de Saint Nikôn dit le «Μετανοείτε»», στο P. ODORICO, P.A. AGAPITOS (επιμ.), <i>Les Vies des Saints à Byzance. Genre Littéraire ou Biographie Historique? ACTES du IIe colloque international philologique «ΕΡΜΗΝΕΙΑ» Paris, 6-7-8 juin 2002</i> , Paris 2004, 201-231.
TSANANA 2003	TSANANA A., «The Glazed Pottery of Byzantine Vrya (Vrea)», στο ΜΠΑΚΙΡΤΖΗΣ 2003α, 245-250.
ΤΣΟΥΓΚΑΡΑΚΗΣ 2003	ΤΣΟΥΓΚΑΡΑΚΗΣ Δ., «Η ελιά και το λάδι στα βυζαντινά χρόνια», στο ΑΙΚ. ΠΟΛΥΜΕΡΟΥ-ΚΑΜΗΛΑΚΗ, Π. ΚΑΜΗΛΑΚΗΣ, Λ. ΚΑΡΑΠΙΔΑΚΗ (επιμ.), <i>Η ελιά και το λάδι στον χώρο και τον χρόνο. Πρακτικά Συνεδρίου, Πρέβεζα 2006</i> , Αθήνα 2003, 85-92.
TZAVELLA 2013	TZAVELLA EL., <i>Urban and Rural Landscape in Early Middle Byzantine Attica (4th-12th c.)</i> . PhD thesis, Birmingham (UK) 2013.
VANDERPOOL 1978	Vanderpool E., «Roads and Forts in Northwestern

	Attica» <i>CSCA</i> 11 (1978), 227-245.
VANDERHEYDE 1994	VANDERHEYDE C., «La sculpture architecturale du <i>katholikon</i> d' Hosios Meletios et l' Émergence d' un style nouveau au début du XIIe siècle», <i>Byzantion</i> 64 (1994), 391-407.
VANDERHEYDE 2008	VANDERHEYDE C., «Les sculptures découvertes lors des fouilles de trois églises byzantines à Corinthe: un témoignage en faveur d' une occupation continue de la ville du VIIe au XIIe siècle», <i>BCH suppl.</i> 49 (2008), 341-357.
VIONIS 2001	VIONIS ATH., «Post-Roman pottery unearthed: medieval ceramics and pottery research in Greece», <i>Medieval Ceramics</i> 25 (2001), 84-98.
VIONIS 2008	VIONIS ATH., «Current Archaeological Research on Settlement and Provincial Life in the Byzantine and Ottoman Aegean: A Case-Study from Boeotia, Greece», <i>Medieval Settlement Research</i> 23 (2008), 28-41.
VIONIS κ.ά 2010	VIONIS ATH., POBLOME J., DE CUPERE B., WAELKENS M., «A Middle-Late Byzantine Pottery Assemblage from Sagalassos: Typo-Chronology and Sociocultural Interpretations», <i>Hesperia</i> 79, 423-464.
VIONIS 2013	VIONIS ATH., «Considering a Rural and Household Archaeology of the Byzantine Aegean: The Ceramic Spectrum», στο J. BINTLIFF, M. CAROSCIO, <i>Pottery and Social Dynamics in the Mediterranean and Beyond in Medieval and Post-Medieval Times</i> , Oxford 2013, 25-40.
VON WARTBURG 2001	VON WARTBURG M.L., «Bowls and birds: Some Middle Byzantine glazed bowls from Swiss private collections» στο J. HERRIN, M. MULLET, C. OTTEN-FROUX, <i>Mosaic. Festschrift For A.H.S. Megaw</i> , London 2001, 115-129.
VROOM 1998	VROOM J. «Medieval and Post-Medieval Pottery from a Site in Boeotia: A Case Study Example of Post-Classical Archaeology in Greece», <i>BSA</i> 93, 513-546.
VROOM 2000	VROOM J., «PIERCING TOGETHER THE PAST. SURVEY POTTERY AND DESERTED SETTLEMENTS IN MEDIEVAL BOEOTIA (GREECE)». στο K. BELKE, F. HILD, J. KODER, P. SOUSTAL (επιμ.), <i>Byzanz als Raum. Zu Methoden und Inhalten der historischen Geographie des östlichen Mittelmeerraumes</i> , Wien 2000, 245-259.
VROOM 2000α	VROOM J., «Byzantine Garlic and Turkish Delight. Dining Habits and Cultural Change in Central Greece from Byzantine to Ottoman Times», <i>Archaeological Dialogues</i> 7, τχ.2 (2000), 199-216.
VROOM 2003	VROOM J., <i>After Antiquity. Ceramics and Society in the Aegean from the 7th to the 20th century A.C.</i> A

	<i>Case Study from Boeotia, Central Greece</i> , Leiden 2003.
VROOM 2005	VROOM J., <i>Byzantine to Modern Pottery in the Aegean, 7th to 20th century. An Introduction and Field Guide</i> , Utrecht 2005.
WAAGÉ 1933	WAAGÉ FR.O., «The Roman and Byzantine Pottery» <i>Hesperia</i> 2, 279-328.
WAKSMAN κ.ά. 2014	WAKSMAN S.Y., SKARTSIS S. KONTOGIANNIS N., VAXEVANIS G., «The Main "Middle Byzantine Production" and Pottery Manufacture in Thebes and Chalkida», <i>BSA</i> 109 (I), 379-422.
WASSILOU-SEIBT 2009	WASSILOU-SEIBT A.K., «Die Träger des Familiennamens Kastamonites im 11. Jahrhundert. Eine Prosopographisch-Sigillographische Studie», <i>Numismatica, Sphragistica and Epigraphica</i> 5 (2009), 223-233.
WASSILOU-SEIBT 2011	WASSILOU-SEIBT A.K., <i>Corpus der Byzantinischen Siegel mit Metrischen Legenden</i> , Teil 1, Wien 2011.
WASSILIOU, SEIBT 2004	WASSILIOU A.K., SEIBT W., <i>Die Byzantinischen Bleisiegel in Österreich</i> , 2te Teil, Wien 2004.
WEITZMANN 1971	WEITZMANN K., <i>Studies in Classical and Byzantine Manuscript Illumination</i> , Chicago-London 1971.
WEYL-CARR 1982	WEYL-CARR A., «A Group of Provincial Manuscripts from Twelfth Century», <i>DOP</i> 36 (1982), 39-82.
WILLIAMS II 1978	WILLIAMS II CH.K., «Corinth 1977: Forum Southwest», <i>Hesperia</i> 47, 1-39.
WILLIAMS II, SNYDER, BARNES, ZERVOS 1998	WILLIAMS II CH.K., SNYDER L.M., BARNES E., ZERVOS O.H., «Frankish Corinth: 1997», <i>Hesperia</i> 67, 223-281.
WILLIAMS II, ZERVOS 1988	WILLIAMS II CH.K., ZERVOS O.H., «Corinth, 1987: South of Temple E and East of the Theater», <i>Hesperia</i> 57, 95-146.
WILLIAMS II, ZERVOS 1995	WILLIAMS II CH.K., ZERVOS O.H., «Frankish Corinth: 1994», <i>Hesperia</i> 64, 1-60.
WILLIAMS II, ZERVOS 1996	WILLIAMS II CH.K., ZERVOS O.H., «Frankish Corinth: 1995», <i>Hesperia</i> 65, 1-55.
WINKELMANN 1985	WINKELMANN FR., <i>Byzantinische Rang- und Ämterstruktur im 8. und 9. Jahrhundert</i> , Berlin 1985.
WISEMAN 1974	WISEMAN J.R., «The road to Oenoe», <i>Hesperia</i> 43 (1974), 535-543.
ΕΥΓΓΟΠΟΥΛΟΣ 1942-1944	ΕΥΓΓΟΠΟΥΛΟΣ Α., «Άγιος Ιωάννης ο Χρυσόστομος "Πηγή της Σοφίας"», <i>AE</i> 1942-1944, 1-37.
ΕΥΓΓΟΠΟΥΛΟΣ 1957	ΕΥΓΓΟΠΟΥΛΟΣ Α., <i>Σχέδιασμα ιστορίας της θρησκευτικής ζωγραφικής μετά την άλωση</i> , Αθήνα 1957.
ΥΑΝΝΟΠΟΥΛΟΣ 1993	ΥΑΝΝΟΠΟΥΛΟΣ Ρ., «Métropoles du Péloponnèse Mésobyzantin», <i>Byzantion</i> LXIII (1993), 388-400.
ΖΑΚΥΘΗΝΟΣ 1941	ΖΑΚΥΘΗΝΟΣ Δ., «Μελέται περί τῆς διοικητικῆς

	διαίρεσεως ἐν τῷ βυζαντινῷ κράτει», <i>ΕΕΒΣ</i> ΙΖ' (1941), 208-274.
ΖΑΚΥΘΗΝΟΣ 1951	ΖΑΚΥΝΘΗΝΟΣ Δ., «Μελέται περί τῆς διοικητικῆς διαίρεσεως ἐν τῷ βυζαντινῷ κράτει», <i>ΕΕΒΣ</i> ΚΑ' (1951), 179-209.
ΖΑΚΥΘΗΝΟΣ 1965	ΖΑΚΥΘΗΝΟΣ Δ., <i>Η Βυζαντινή Ελλάδα</i> , Αθήνα 1965.
ΖΑΚΥΘΗΝΟΣ 1972	ΖΑΚΥΘΗΝΟΣ Δ., <i>Βυζαντινή Ιστορία 324-1071</i> , Αθήνα 1972.
ΖΑΚΥΘΗΝΟΣ 1972α	ΖΑΚΥΘΗΝΟΣ Δ., <i>Το Βυζάντιον: από του 1071 μέχρι του 1453</i> , Αθήνα 1972.
ΖΙΡΩ 1981	ΖΙΡΩ Δ., «Η εκκλησία της αγίας Παρασκευῆς, παραλαύριο της Μονῆς Οσίου Μελετίου», <i>ΑΕ</i> (1981), Παράρτημα, 86-90.
ΖΙΡΩ 1982	ΖΙΡΩ Δ., «Η αγία Παρασκευή-Παραλαύριο της μονῆς οσίου Μελετίου», <i>ΔΧΑΕ, Δεύτερο Συμπόσιο Βυζαντινῆς και Μεταβυζαντινῆς Αρχαιολογίας και Τέχνης. Πρόγραμμα και περιλήψεις ανακοινώσεων</i> , Αθήνα 1982, 25-26.
ŽIVKOVIČ 1999	ŽIVKOVIČ T., «The Date of the Creation of the Theme of Peloponnese», <i>Σύμμεικτα</i> 13(1999), 141-155.
ŽIVKOVIČ 2002	ŽIVKOVIČ T., «The Strategos Paul and the Archontes of the Westerns», <i>Σύμμεικτα</i> 15 (2002), 161-176.
ΖΟΡΙΔΗΣ 1980	ΖΟΡΙΔΗΣ Π. «Μέγαρα», <i>ΑΔ</i> 35 (1980), Β' 1, <i>Χρονικά</i> , 43-55.